

|   |     |      |    |     |     |      |    |     |
|---|-----|------|----|-----|-----|------|----|-----|
| 5 | △の数 | 訂正記事 | 担当 | 年月日 | △の数 | 訂正記事 | 担当 | 年月日 |
| △ |     |      |    |     | △   |      |    |     |
| △ |     |      |    |     | △   |      |    |     |
| △ |     |      |    |     | △   |      |    |     |

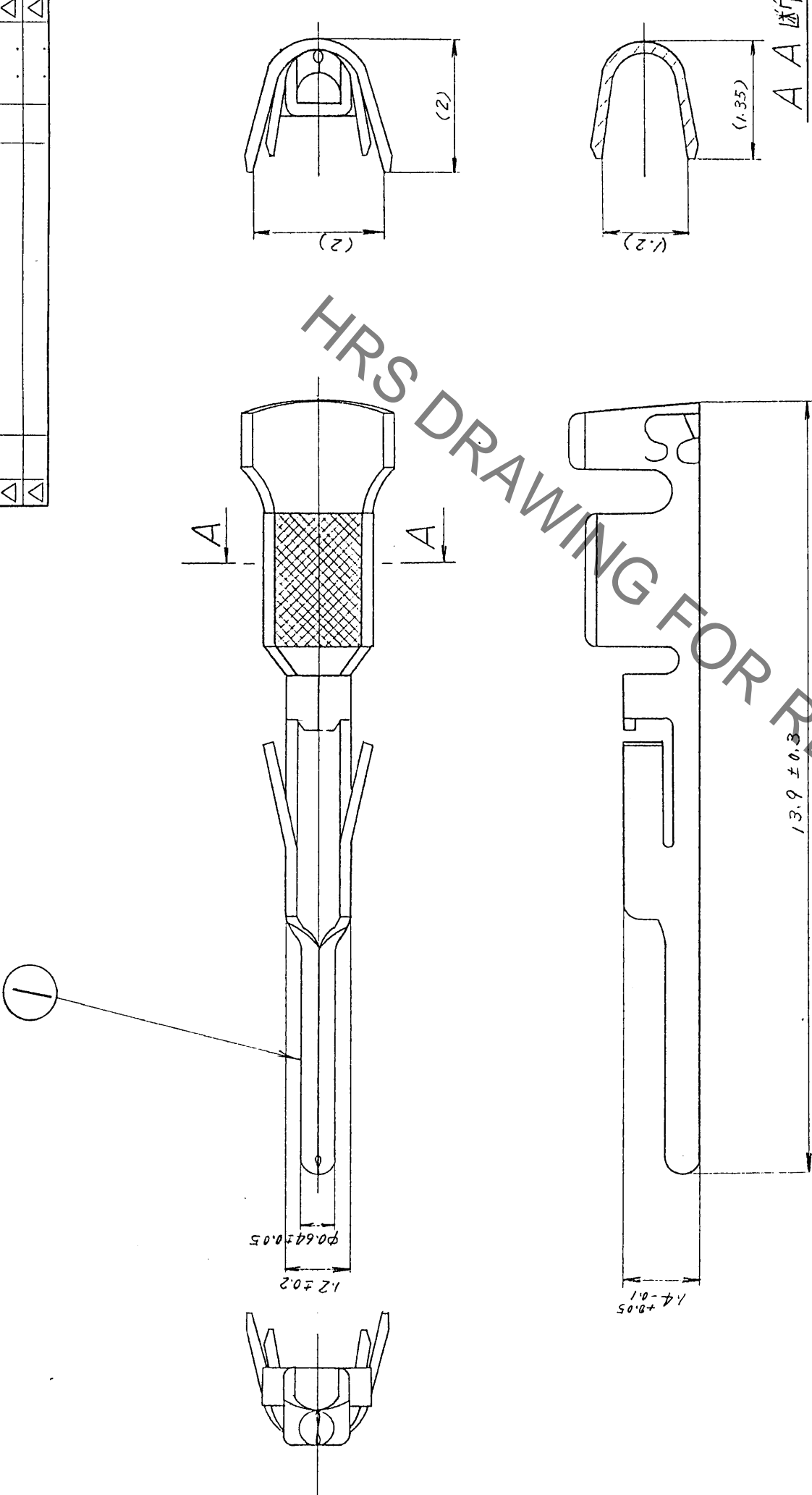

- 注 1. 適合手動圧着工具  
 RP13-TC-12 (24-26) (CL150-0026-9) --- AWG No. 24, 26 用  
 RP13-TC-12 (28) (CL150-0027-1) --- AWG No. 28 用
- 注 2. 適合端子引抜き工具  
 RP13-PC-TP (CL150-0021-5)
- 注 3. 適合電線 (AWG No. 24 ~ 28 用)

|    |            |                    |      |      |      |      |       |      |      |       |       |      |        |
|----|------------|--------------------|------|------|------|------|-------|------|------|-------|-------|------|--------|
| 1  | リチウム合金     | 銀めっき (118°×7 100本) | 製造   | 検査   | 承認   | 製図   | 承認    | 製図   | 承認   | 製図    | 承認    | 製図   | 承認     |
| 部番 | 材          | 質                  | 処    | 理    | 考    | 部番   | 材     | 質    | 処    | 理     | 考     | 部番   | 材      |
| 図番 | 公差         | 区分                 | 公差   | 製造   | 承認   | 製図   | 承認    | 製図   | 承認   | 製図    | 承認    | 製図   | 承認     |
| 一般 | ±0.3       | 6以下                | ±0.5 | 6を2え | 18以下 | ±0.7 | 18を2え | 50以下 | ±1.3 | 50を2え | 125以下 | ±1.3 | 125を2え |
| 公差 | 度          | 角                  | 度    | 度    | 度    | 度    | 度     | 度    | 度    | 度     | 度     | 度    | 度      |
| 図番 | ADC3-09900 |                    |      |      |      |      |       |      |      |       |       |      |        |
| 旧図 | CL         |                    |      |      |      |      |       |      |      |       |       |      |        |
| 旧図 | DC3-       |                    |      |      |      |      |       |      |      |       |       |      |        |
| 図  |            |                    |      |      |      |      |       |      |      |       |       |      |        |

形別配布先  
 R