

HYGRASGARD® KFTF-35

HYGRASGARD® AFTF-35

D Bedienungs- und Montageanleitung

Betauungsgeschützter Kanal- (incl. Montageflansch)
bzw. Aufputz-Feuchte- und Temperaturfühler
für „Hochfeuchte“, kalibrierfähig, mit aktivem Ausgang

GB Operating Instructions, Mounting & Installation

Condensation-protected duct (including mounting flange)
respectively on-wall humidity and temperature sensors
for "high humidity", calibrateable, with active output

F Notice d'instruction

Sonde d'humidité et de température résistante
à la condensation pour montage en gaine
(y compris bride de montage) ou en saillie
pour « haute humidité », étalonnable, avec sortie active

RU Руководство по монтажу и обслуживанию

Датчик влажности и температуры канальный
(вкл. присоединительный фланец) или
для открытой установки, защищенный от конденсата,
для повышенной влажности, калибруемый,
с активным выходом

KFTF-35



AFTF-35



S+S REGELTECHNIK

S+S REGELTECHNIK GMBH
PIRNER STRASSE 20
90411 NÜRNBERG / GERMANY

FON +49 (0) 911 / 5 19 47-0

FAX +49 (0) 911 / 5 19 47-70

mail@SplusS.de

www.SplusS.de



Herzlichen Glückwunsch!

Sie haben ein deutsches Qualitätsprodukt erworben.

Congratulations!

You have bought a German quality product.

Félicitations!

Vous avez fait l'acquisition d'un produit allemand de qualité.

Примите наши поздравления!

Вы приобрели качественный продукт, изготовленный в Германии.

HYGRASGARD® KFTF-35

Maßzeichnung
Dimensional drawing
Plan coté
Габаритный чертёж

KFTF-35

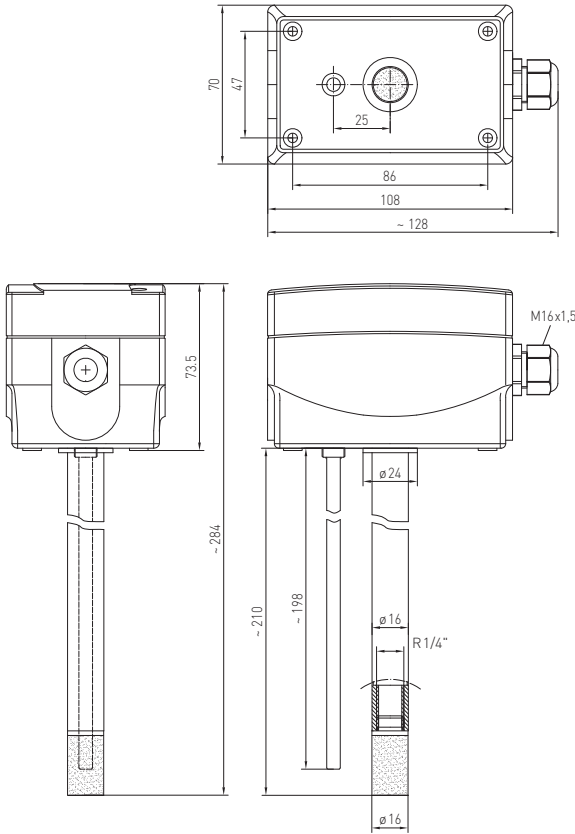

Maßzeichnung
Dimensional drawing
Plan coté
Габаритный чертёж

MF-16-K

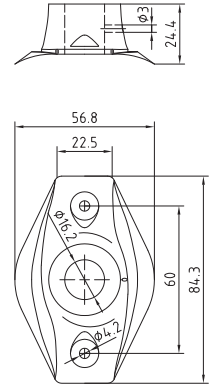

MF-16-K



D HYGRASGARD® KFTF-35 / AFTF-35

Die Feuchtefühler der Serie HYGRASGARD® KFTF-35 / AFTF-35 (beheiztes Feuchtemesssystem) dienen zur Messung der relativen Feuchte (speziell im Hochfeuchtebereich) und der Temperatur der Umgebungsluft und wandeln diese Messwerte in Normsignale von 0-10 V um. Die Feuchtefühler sind in schadstofffreier Luft zu betreiben. Der Sensor (das Sensorelement) wird mit einer „Heizung“ ca. 2K über die Umgebungstemperatur erwärmt, dadurch wird ein Betauen des Sensorelementes auch im oberen Feuchtebereich (Hochfeuchtebereich) vermieden. Die Fühler sind für Wandmontage oder für die Kanalmontage geeignet.

TECHNISCHE DATEN:

Spannungsversorgung: 24 V AC / DC
Stromaufnahme: max. 100 mA im Heizbetrieb
Leistungsaufnahme: < 3 VA / 24 V DC ; im Heizbetrieb
Sensoren: digitaler Feuchtesensor, mit integriertem Temperatursensor,
betauungsfest, kleine Hysterese, hohe Langzeitstabilität ± 1 % / Jahr
Sensorschutz: **Metallsinterfilter**, austauschbar

FEUCHTE:

Messbereich Feuchte: 0 ... 100 % r.H.
Arbeitsbereich Feuchte: 10 ... 99 % r.H. (Sonde), 10 ... 95 % r.H. (Gehäuse)
Abweichung Feuchte: ± 2 % r.H. (40...60 %) bei +20 °C, sonst ± 3 % r.H.
Ausgang Feuchte: 0-10 V

TEMPERATUR:

Messbereich Temperatur: 0 ... +50 °C (optional: -20 ... +80 °C)
Arbeitsbereich Temperatur: 0 ... +50 °C
Abweichung Temperatur: ± 0,5 K bei +20 °C
Ausgang Temperatur: 0-10 V

Umgebungstemperatur: Lagerung -25 ... +60 °C, Betrieb -5 ... +55 °C
elektrischer Anschluss: 3- oder 4-Draht (siehe Anschlussbild),
0,14 - 1,5 mm², über Schraubklemmen auf Platine
Gehäuse: Kunststoff, Polyamid, 30 % glaskugelverstärkt,
mit Schnellverschlusschrauben (Schlitz / Kreuzschlitz - Kombination),
Farbe reinweiß (ähnlich RAL 9010)
Abmaße: 108 x 70 x 73,5 mm (Thor II)
Kabelverschraubung: M 16 x 1,5; mit Zugentlastung, auswechselbar, max. Innendurchmesser 10,4 mm
Schutzrohr: **aus Edelstahl**, Ø 16 mm,
KFTF-35: NL = 210 mm
AFTF-35: NL = 55 mm
Prozessanschluss: **KFTF-35**: mittels Flansch (im Lieferumfang enthalten)
aus Kunststoff (optional Stahl verzinkt)
AFTF-35: mittels Schrauben
Schutzklasse: III (nach EN 60 730)
Schutzart: IP65 (nach EN 60529)
Normen: CE-Konformität, elektromagnetische Verträglichkeit
nach EN 61 326 + A1 + A2, EMV-Richtlinie 2004 / 108 / EC
Optional: **Display mit Beleuchtung**, einzeilig wechselnd,
Ausschnitt ca. 36x15 mm (BxH),
zur Anzeige der Ist-Temperatur und Ist-Feuchte

Typ / WG1 Bezeichnung	Messbereich / Anzeige Feuchte	Temperatur	Ausgang Feuchte	Temperatur	Display	Art.-Nr.
KFTF-35-U						U-Variante
KFTF-35-U	0 ... 100 % r.H.	0 ... +50 °C	0-10V	0-10V		1201-3141-1000-000
KFTF-35-U_DISPLAY	0 ... 100 % r.H.	0 ... +50 °C	0-10V	0-10V	■	1201-3141-1100-000
AFTF-35-U						U-Variante
AFTF-35-U	0 ... 100 % r.H.	0 ... +50 °C	0-10V	0-10V		1201-1141-1000-000
AFTF-35-U_DISPLAY	0 ... 100 % r.H.	0 ... +50 °C	0-10V	0-10V	■	1201-1141-1100-000
Aufpreis:	weitere Sonderbereiche optional (Taupunkttemperatur 0 ... + 50 °C, Mischungsverhältnis, absolute Feuchte)					

Temperaturtabelle

MB: 0...+50 °C

°C	U _A in V	I _A in mA
0	0,0	4,0
5	1,0	5,6
10	2,0	7,2
15	3,0	8,8
20	4,0	10,4
25	5,0	12,0
30	6,0	13,6
35	7,0	15,2
40	8,0	16,8
45	9,0	18,4
50	10,0	20,0

Temperaturtabelle

MB: 0...+80 °C

°C	U _A in V	I _A in mA
0	0,0	4,0
5	0,6	5,0
10	1,3	6,0
15	1,9	7,0
20	2,5	8,0
25	3,1	9,0
30	3,8	10,0
35	4,4	11,0
40	5,0	12,0
45	5,6	13,0
50	6,3	14,0
55	6,9	15,0
60	7,5	16,0
65	8,1	17,0
70	8,8	18,0
75	9,4	19,0
80	10,0	20,0

Feuchtetabelle

MB: 0...100% r. H.

% r.H.	U _A in V	I _A in mA
0	0,0	4,0
5	0,5	4,8
10	1,0	5,6
15	1,5	6,4
20	2,0	7,2
25	2,5	8,0
30	3,0	8,8
35	3,5	9,6
40	4,0	10,4
45	4,5	11,2
50	5,0	12,0
55	5,5	12,8
60	6,0	13,6
65	6,5	14,4
70	7,0	15,2
75	7,5	16,0
80	8,0	16,8
85	8,5	17,6
90	9,0	18,4
95	9,5	19,2
100	10,0	20,0

Anschlussbild

KFTF-35-U**AFTF-35-U**

- | | |
|---|-----------------------------------|
| 1 | GND |
| 2 | UB+ Versorgungsspannung 24V AC/DC |
| 3 | nicht belegt (optional Taupunkt) |
| 4 | rel. Feuchte r.H. 0-10V |
| 5 | Temperatur in °C 0-10V |
| 6 | GND |

D Wichtige Hinweise

- Dieses Gerät darf nur in schadstofffreier, nicht kondensierender Luft, ohne Über- oder Unterdruck am Sensorelement eingesetzt werden.
- Bei Ausen- und Kanalfühlern schützt der Sinterfilter des Sensorelementes den Feuchteensor vor eventuellen Staubbelastungen. Dieser Filter sollte bei Verunreinigung / Verschmutzung regelmäßig gewartet werden.
- Staub- und Verunreinigungen verfälschen das Messergebnis und sind zu vermeiden.
- Geringe Verunreinigungen und Staubablagerungen können mit Druckluft beseitigt werden.
- Das Berühren des Feuchteelementes ist unbedingt zu vermeiden, da dies zu erheblichen Fehlmessungen führt.
- Bei Verunreinigungen empfehlen wir eine werkseitige Reinigung und Neukalibrierung.
- Chemikalien oder andere Reinigungsmittel dürfen unter keinen Umständen auf den Sensor gelangen.
- Die relative Feuchte von 0...100% wird durch das Ausgangssignal 0-10 V abgebildet. Der Arbeitsbereich des Gerätes umfasst 10,0...99% r. H., ausserhalb dieses Bereiches kann es zu Fehlmessungen bzw. zu erhöhten Abweichungen kommen.
- Beim Anschluss mehrerer Fühler (0-10 V) an eine gemeinsame Spannungsversorgung mit 24V AC (Wechselspannung) ist auf die Polung zu achten, da sonst die Wechselspannungsquelle kurz geschlossen werden kann.
- Die Spannungsausgänge sind kurzschlussfest, ein Anlegen einer Überspannung oder der Spannungsversorgung am Spannungsausgang zerstört das Gerät.
- Beim Betrieb des Gerätes ausserhalb des Spezifikationsbereiches entfallen alle Garantiesprüche.

Als AGB gelten ausschließlich unsere sowie die gültigen „Allgemeinen Lieferbedingungen für Erzeugnisse und Leistungen der Elektroindustrie“ (ZVEI Bedingungen) zuzüglich der Ergänzungsklausel „Erweiterter Eigentumsvorbehalt“.

Außerdem sind folgende Punkte zu beachten:

- Vor der Installation und Inbetriebnahme ist diese Anleitung zu lesen und die alle darin gemachten Hinweise sind zu beachten!
- Der Anschluss der Geräte darf nur an Sicherheitskleinspannung und im spannungslosen Zustand erfolgen. Um Schäden und Fehler am Gerät (z.B. durch Spannungsinduktion) zu verhindern, sind abgeschirmte Leitungen zu verwenden, eine Parallelverlegung zu stromführenden Leitungen zu vermeiden und die EMV- Richtlinien zu beachten.
- Dieses Gerät ist nur für den angegebenen Verwendungszweck zu nutzen, dabei sind die entsprechenden Sicherheitsvorschriften des VDE, der Länder, ihrer Überwachungsorgane, des TÜV und der örtlichen EVU zu beachten. Der Käufer hat die Einhaltung der Bau- und Sicherungsbestimmung zu gewährleisten und Gefährdungen aller Art zu vermeiden.
- Für Mängel und Schäden, die durch unsachgemäße Verwendung dieses Gerätes entstehen, werden keinerlei Gewährleistungen und Haftungen übernommen.
- Folgeschäden, welche durch Fehler an diesem Gerät entstehen, sind von der Gewährleistung und Haftung ausgeschlossen.
- Die Installation der Geräte darf nur durch Fachpersonal erfolgen.
- Es gelten ausschließlich die technischen Daten und Anschlussbedingungen der zum Gerät gelieferten Montage- und Bedienungsanleitung, Abweichungen zur Katalogdarstellung sind nicht zusätzlich aufgeführt und im Sinne des technischen Fortschritts und der stetigen Verbesserung unserer Produkte möglich.
- Bei Veränderungen der Geräte durch den Anwender entfallen alle Gewährleistungsansprüche.
- Dieses Gerät darf nicht in der Nähe von Wärmequellen (z.B. Heizkörpern) oder deren Wärmestrom eingesetzt werden, eine direkte Sonneneinstrahlung oder Wärmeeinstrahlung durch ähnliche Quellen (starke Leuchte, Halogenstrahler) ist unbedingt zu vermeiden.
- Der Betrieb in der Nähe von Geräten, welche nicht den EMV- Richtlinien entsprechen, kann zur Beeinflussung der Funktionsweise führen.
- Dieses Gerät darf nicht für Überwachungszwecke, welche ausschließlich dem Schutz von Personen gegen Gefährdung oder Verletzung dienen und nicht als Not-Aus-Schalter an Anlagen und Maschinen oder vergleichbare sicherheitsrelevante Aufgaben verwendet werden.
- Die Gehäuse- und Gehäusezubehörmaße können geringe Toleranzen zu den Angaben dieser Anleitung aufweisen.
- Veränderungen dieser Unterlagen sind nicht gestattet.
- Reklamationen werden nur vollständig in Originalverpackung angenommen.

Vor der Installation und Inbetriebnahme ist diese Anleitung zu lesen und die alle darin gemachten Hinweise sind zu beachten!

VERSORGUNGSSPANNUNG:

Als Verpolungsschutz der Betriebsspannung ist bei dieser Gerätevariante eine Einweggleichrichtung bzw. Verpolungsschutzdiode integriert. Diese interne Einweggleichrichtung erlaubt auch den Betrieb mit AC-Versorgungsspannung bei 0-10V Geräten.

Das Ausgangssignal ist mit einem Messgerät abzugreifen. Hierbei wird die Ausgangsspannung gegen das Nullpotential (0V) der Eingangsspannung gemessen!

Wird dieses Gerät mit **DC-Versorgungsspannung** betrieben, ist der Betriebsspannungseingang UB+ für 15...36V DC-Einspeisung und UB- bzw. GND als Masseleitung zu verwenden!

Werden mehrere Geräte von einer 24V **AC-Spannung** versorgt, ist darauf zu achten, dass alle „positiven“ Betriebsspannungseingänge (+) der Feldgeräte miteinander verbunden sind, sowie alle „negativen“ Betriebsspannungseingänge (-) = Bezugspotential miteinander verbunden sind (phasengleicher Anschluss der Feldgeräte). Alle Feldgeräteausgänge müssen auf das gleiche Potential bezogen werden!

Bei Verpolung der Versorgungsspannung an einem der Feldgeräte würde über dieses ein Kurzschluss der Versorgungsspannung erzeugt. Der somit über dieses Feldgerät fließende Kurzschlussstrom kann zur Beschädigung dieses Gerätes führen.

Achten Sie daher auf die korrekte Verdrahtung!

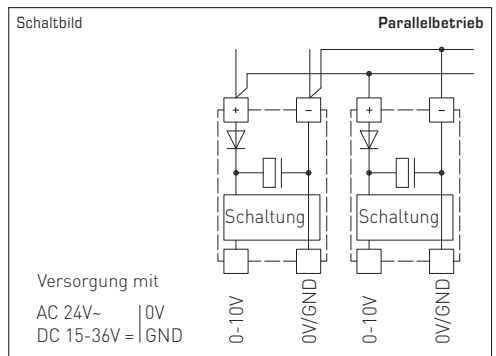
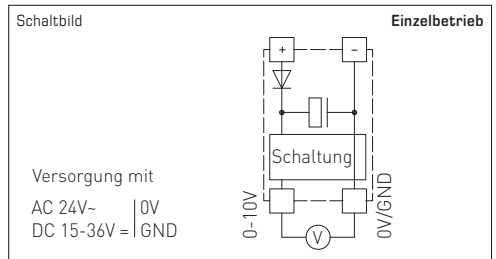

GB HYGRASGARD® KFTF-35 / AFTF-35

Series HYGRASGARD® KFTF-35 / AFTF-35 humidity sensors (heated humidity measuring system) are used for measuring the relative humidity (particularly in the high-humidity range) and temperature of ambient air and convert these measured values into standard signals of 0 - 10 V. These humidity sensors are to be operated in pollutant-free air. The sensor (sensor element) is warmed by a "heater" ca. 2 K above ambient temperature, thus avoiding condensation building up at the sensor element even in the upper humidity range (high-humidity range). These sensors are designed for wall mounting or for duct installation.

TECHNICAL DATA:

Power supply: 24 V AC / DC
 Current consumption: max. 100 mA when heating
 Power consumption: < 3 VA / 24 V DC ; when heating
 Sensors: digital humidity sensor with integrated temperature sensor,
 dew-proof, small hysteresis, high long-term stability $\pm 1\%$ per year
 Sensor protection: **metal sinter filter**, exchangeable

HUMIDITY:

Measuring range, humidity:..... 0 ... 100% r.H.
 Operating range, humidity: 10 ... 99% r.H. (probe), 10 ... 95% r.H. (enclosure)
 Deviation, humidity:..... $\pm 2\%$ r.H. (40...60%) at +20 °C, otherwise $\pm 3\%$ r.H.
 Output, humidity:..... 0 -10 V

TEMPERATURE:

Measuring range, temperature:..... 0 ... +50 °C (optional: -20 ... +80 °C)
 Operating range, temperature:..... 0 ... +50 °C
 Deviation, temperature:..... ± 0.5 K at +20 °C
 Output, temperature:..... 0 -10 V
 Ambient temperature: storage -25 ... +60 °C, operation -5 ... +55 °C
 Electrical connection: 3- or 4-wire connection (see connecting diagram),
 0.14 - 1.5 mm², via terminal screws on circuit board
 Enclosure: plastic, material polyamide, 30% glass-globe-reinforced,
 with quick-locking screws (slotted / Phillips head combination),
 colour pure white (similar RAL 9010)
 Dimensions:..... 108 x 70 x 73.5 mm (Thor II)
 Cable gland:..... M16 x 1.5, including strain relief, exchangeable,
 max. inner diameter 10.4 mm
 Protective tube: **stainless steel**, \varnothing 16 mm,
KFTF-35: nominal length NL = 210 mm
AFTF-35: nominal length NL = 55 mm
 Process connection:..... **KFTF-35**: by mounting flange, plastic
 (included in the scope of delivery) (galvanised steel optional)
AFTF-35: by screws
 Protection class: III (according to EN 60 730)
 Protection type: IP65 (according to EN 60 529)
 Standards: CE conformity, electromagnetic compatibility
 according to EN 61 326 + A1 + A2,
 EMC directive 2004 / 108 / EC
 Optional: **illuminated single line display**, cutout 36 x 15 mm (W x H),
 alternating to display actual temperature and actual humidity

Type / WG1 Designation	Measuring Range / Readout		Output		Display	Item No.
	Humidity	Temperature	Humidity	Temperature		
KFTF-35-U						U-variant
KFTF-35-U	0 ... 100% r.H.	0 ... +50 °C	0 - 10V	0 - 10V		1201-3141-1000-000
KFTF-35-U_DISPLAY	0 ... 100% r.H.	0 ... +50 °C	0 - 10V	0 - 10V	■	1201-3141-1100-000
AFTF-35-U						U-variant
AFTF-35-U	0 ... 100% r.H.	0 ... +50 °C	0 - 10V	0 - 10V		1201-1141-1000-000
AFTF-35-U_DISPLAY	0 ... 100% r.H.	0 ... +50 °C	0 - 10V	0 - 10V	■	1201-1141-1100-000
Extra charge:	Other non-standard ranges optional (Dew point temperature 0 ... +50 °C, Mixture ratio, absolute Humidity)					

GB Mounting and Installation

Temperature table

MR: 0...+50 °C

°C	U _A in V	I _A in mA
0	0.0	4.0
5	1.0	5.6
10	2.0	7.2
15	3.0	8.8
20	4.0	10.4
25	5.0	12.0
30	6.0	13.6
35	7.0	15.2
40	8.0	16.8
45	9.0	18.4
50	10.0	20.0

Temperature table

MR: 0...+80 °C

°C	U _A in V	I _A in mA
0	0.0	4.0
5	0.6	5.0
10	1.3	6.0
15	1.9	7.0
20	2.5	8.0
25	3.1	9.0
30	3.8	10.0
35	4.4	11.0
40	5.0	12.0
45	5.6	13.0
50	6.3	14.0
55	6.9	15.0
60	7.5	16.0
65	8.1	17.0
70	8.8	18.0
75	9.4	19.0
80	10.0	20.0

Humidity table

MR: 0...100% r. H.

% r.H.	U _A in V	I _A in mA
0	0.0	4.0
5	0.5	4.8
10	1.0	5.6
15	1.5	6.4
20	2.0	7.2
25	2.5	8.0
30	3.0	8.8
35	3.5	9.6
40	4.0	10.4
45	4.5	11.2
50	5.0	12.0
55	5.5	12.8
60	6.0	13.6
65	6.5	14.4
70	7.0	15.2
75	7.5	16.0
80	8.0	16.8
85	8.5	17.6
90	9.0	18.4
95	9.5	19.2
100	10.0	20.0

Connecting diagram

KFTF-35-U
AFTF-35-U

- 1 GND
- 2 UB+ supply voltage 24V AC/DC
- 3 Not used (optional dew point)
- 4 Rel. humidity r.H. 0-10V
- 5 Temperature in °C 0-10V
- 6 GND

GB General notes

- This device may only be used in pollutant-free non-precipitating air without above-atmospheric or below-atmospheric pressure at the sensor element.
- On outdoor and duct sensors, the sinter filter of the sensor element protects the humidity sensor against potential dust exposure.
- In case of pollution/contamination, this filter should be cleaned on a regular basis.
- Dust and pollution falsify measurement results and are to be avoided. Slight pollution and dust sediments can be removed by using compressed air.
- Touching the humidity element is under any circumstances to be avoided, as that would result in considerable mismeasurements.
- In case of pollution, we recommend cleaning and recalibration in the factory.
- In any case, the sensor must not get in contact with chemicals or other cleaning agents.
- The relative humidity of 0...100% is indicated by an output signal of 0-10V.
- The device operating range covers 10.0...99.9% r.H. Outside of that range, mismeasurements or increased deviations may occur.
- When several sensors (0-10V) are connected to one voltage supply of 24V AC, correct polarity must be regarded as otherwise the alternating voltage source may be short-circuited.
- The voltage outputs are short-circuit proof. Applying overvoltage or voltage supply to the voltage output will destroy the device.
- If this device is operated beyond the specified range, all warranty claims are forfeited.

Our "General Terms and Conditions for Business" together with the "General Conditions for the Supply of Products and Services of the Electrical and Electronics Industry" (ZVEI conditions) including supplementary clause "Extended Retention of Title" apply as the exclusive terms and conditions.

In addition, the following points are to be observed:

- These instructions must be read before installation and putting in operation and all notes provided therein are to be regarded!
- Devices must only be connected to safety extra-low voltage and under dead-voltage condition. To avoid damages and errors the device (e.g. by voltage induction) shielded cables are to be used, laying parallel with current-carrying lines is to be avoided, and EMC directives are to be observed.
- This device shall only be used for its intended purpose. Respective safety regulations issued by the VDE, the states, their control authorities, the TÜV and the local energy supply company must be observed. The purchaser has to adhere to the building and safety regulations and has to prevent perils of any kind.
- No warranties or liabilities will be assumed for defects and damages arising from improper use of this device.
- Consequential damages caused by a fault in this device are excluded from warranty or liability.
- These devices must be installed by authorised specialists only.
- The technical data and connecting conditions of the mounting and operating instructions delivered together with the device are exclusively valid. Deviations from the catalogue representation are not explicitly mentioned and are possible in terms of technical progress and continuous improvement of our products.
- In case of any modifications made by the user, all warranty claims are forfeited.
- This device must not be installed close to heat sources (e.g. radiators) or be exposed to their heat flow. Direct sun irradiation or heat irradiation by similar sources (powerful lamps, halogen spotlights) must absolutely be avoided.
- Operating this device close to other devices that do not comply with EMC directives may influence functionality.
- This device must not be used for monitoring applications, which solely serve the purpose of protecting persons against hazards or injury, or as an EMERGENCY STOP switch for systems or machinery, or for any other similar safety-relevant purposes.
- Dimensions of enclosures or enclosure accessories may show slight tolerances on the specifications provided in these instructions.
- Modifications of these records are not permitted.
- In case of a complaint, only complete devices returned in original packing will be accepted.

These instructions must be read before installation and putting in operation and all notes provided therein are to be regarded!

SUPPLY VOLTAGE:

For operating voltage reverse polarity protection, a one-way rectifier or reverse polarity protection diode is integrated in this device variant. This internal one-way rectifier also allows operating 0-10V devices on AC supply voltage.

The output signal is to be tapped by a measuring instrument. Output voltage is measured here against zero potential (0V) of the input voltage!

When this device is operated on **DC supply voltage**, the operating voltage input UB+ is to be used for 15...36V DC supply and UB- or GND for ground wire!

When several devices are supplied by one 24V **AC voltage supply**, it is to be ensured that all "positive" operating voltage input terminals (+) of the field devices are connected with each other and all "negative" operating voltage input terminals (-) (= reference potential) are connected together (in-phase connection of field devices). All outputs of field devices must be referenced to the same potential!

In case of reversed polarity at one field device, a supply voltage short-circuit would be caused by that device. The consequential short-circuit current flowing through this field device may cause damage to it.

Therefore, pay attention to correct wiring!

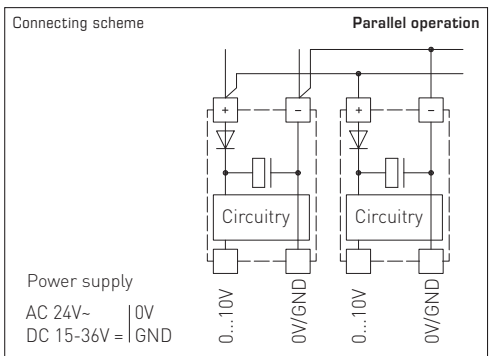
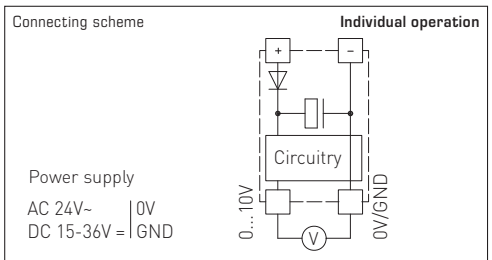

F **HYGRASGARD® KFTF-35 / AFTF-35**

Les sondes d'humidité de la série HYGRASGARD® KFTF-35 / AFTF-35 (système de mesure d'humidité chauffé) servent à la mesure de l'humidité relative (spécialement pour les applications haute humidité) et de la température de l'air ambiant et elles convertissent ces valeurs mesurées dans des signaux normalisés de 0 -10V.

Les sondes d'humidité doivent être utilisées dans un environnement non pollué. Le capteur (l'élément sensible) est chauffé par un « chauffage » à une température se situant à environ 2K au-dessus de la température ambiante, évitant ainsi le dépôt de rosée sur l'élément sensible également dans la zone d'humidité supérieure (applications haute humidité). Les sondes sont conçues pour un montage mural ou en gaine.

CARACTÉRISTIQUES TECHNIQUES :

Tension d'alimentation : 24 V ca / cc
 Consommation de courant : 100mA maxi en mode chauffage
 Consommation électrique : < 3VA / 24V cc ; en mode chauffage
 Capteurs : capteur d'humidité numérique avec capteur de température intégré, résistant à la condensation, petit hystérésis, haute stabilité long terme ± 1 % / an
 Protection de capteur : **Filtre en métal fritté**, remplaçable

HUMIDITÉ :

Plage de mesure humidité : 0 ... 100% h.r.
 Plage de service humidité : 10 ... 99% h.r. (sonde), 10 ... 95% h.r. (boîtier)
 Incertitude de mesure humidité : ± 2% h.r. (40...60%) à +20 °C, sinon ± 3% h.r.
 Sortie humidité : 0 -10 V

TEMPERATURE :

Plage de mesure température : 0...+50 °C (-20...+80°C en option)
 Plage de service température : 0...+50 °C
 Incertitude de mesure température : ± 0,5K à +20 °C
 Sortie température : 0-10 V

Température ambiante : stockage -25 ... +60 °C, fonctionnement -5 ... +55 °C
 Raccordement électrique : 3 ou 4 fils (voir schéma de raccordement), 0,14 - 1,5 mm², par bornes à vis sur carte
 Boîtier : matière plastique, polyamide, renforcé à 30 % de billes de verre, avec vis de fermeture rapide (association fente / fente en croix), couleur blanc pur (similaire à RAL9010)
 Dimensions du boîtier : 108 x 70 x 73,5mm (Thor II)
 Presse-étoupe : M16x1,5 ; avec décharge de traction, remplaçable, diamètre intérieur max. 10,4mm
 Tube de protection : **en métal**, Ø 16mm, KFTF-35 : Ln=210mm, AFTF-35 : Ln=55mm
 Raccordement process : KFTF-35 : avec bride (comprise dans la livraison) en matière plastique (option en acier zingué) AFTF-35 : par vis
 Classe de protection : III (selon EN 60 730)
 Indice de protection : IP65 (selon EN 60 529)
 Normes : conformité CE, compatibilité électromagnétique selon EN 61 326 + A1 + A2, Directive « CEM » 2004 / 108 / CE
 En option : **écran avec rétro-éclairage**, affichage monoligne, découpe env. 36x15mm (l x h), pour afficher la température effective et l'humidité effective

Désignation / WG1	plage de mesure / affichage		sortie		écran	référence
	humidité	température	humidité	température		
KFTF-35-U						variante U
KFTF-35-U	0 ...100% h.r.	0...+50 °C	0 -10V	0 -10V		1201-3141-1000-000
KFTF-35-U_DISPLAY	0...100% h.r.	0...+50 °C	0 -10V	0 -10V	■	1201-3141-1100-000
AFTF-35-U						variante U
AFTF-35-U	0 ...100% h.r.	0...+50 °C	0 -10V	0 -10V		1201-1141-1000-000
AFTF-35-U_DISPLAY	0...100% h.r.	0...+50 °C	0 -10V	0 -10V	■	1201-1141-1100-000
Supplément :	autres plages spéciales en option (température de rosée 0...+50 °C, rapport de mélange, absolute humidité)					

F Montage et installation

Tableau de température

plage de mesure :

0...+50 °C

°C	U _A en V	I _A en mA
0	0,0	4,0
5	1,0	5,6
10	2,0	7,2
15	3,0	8,8
20	4,0	10,4
25	5,0	12,0
30	6,0	13,6
35	7,0	15,2
40	8,0	16,8
45	9,0	18,4
50	10,0	20,0

Tableau de température

plage de mesure :

0...+80 °C

°C	U _A en V	I _A en mA
0	0,0	4,0
5	0,6	5,0
10	1,3	6,0
15	1,9	7,0
20	2,5	8,0
25	3,1	9,0
30	3,8	10,0
35	4,4	11,0
40	5,0	12,0
45	5,6	13,0
50	6,3	14,0
55	6,9	15,0
60	7,5	16,0
65	8,1	17,0
70	8,8	18,0
75	9,4	19,0
80	10,0	20,0

Tableau d'humidité

plage de mesure :

0...100% h.r.

% h.r.	U _A en V	I _A en mA
0	0,0	4,0
5	0,5	4,8
10	1,0	5,6
15	1,5	6,4
20	2,0	7,2
25	2,5	8,0
30	3,0	8,8
35	3,5	9,6
40	4,0	10,4
45	4,5	11,2
50	5,0	12,0
55	5,5	12,8
60	6,0	13,6
65	6,5	14,4
70	7,0	15,2
75	7,5	16,0
80	8,0	16,8
85	8,5	17,6
90	9,0	18,4
95	9,5	19,2
100	10,0	20,0

Schéma de raccordement

KFTF-35-U

AFTF-35-U

- ① GND
- ② UB+ supply voltage 24V AC/DC
- ③ Not used (optional dew point)
- ④ Rel. humidity r.H. 0-10V
- ⑤ Temperature in °C 0-10V
- ⑥ GND

F Généralités

- Cet appareil ne doit être utilisé que dans un air non pollué, sans risque de condensation, sans risque de surpression ou dépression sur l'élément sensible.
- Dans le cas des sondes extérieures et des sondes pour montage en gaine, le filtre fritté de l'élément sensible protège la sonde d'humidité contre la pénétration des particules de poussières. Il est conseillé de nettoyer le filtre régulièrement des impuretés.
- Il faut éviter la présence de poussières et d'impuretés, puisqu'elles altèrent le résultat de mesure. De faibles quantités d'impuretés et de poussières déposées peuvent être éliminées par soufflage à l'air comprimé.
- Il faut impérativement éviter de toucher le capteur d'humidité, car ceci provoquerait de graves erreurs de mesure.
- En cas de salissures, il est conseillé de procéder à un nettoyage à l'usine et de l'étalonner à nouveau.
- En aucun cas, le capteur ne doit entrer en contact avec des produits chimiques ou d'autres détergents.
- L'humidité relative de 0...100% est représentée par le signal de sortie 0-10V. La plage de fonctionnement de l'appareil va de 10,0 jusqu'à 99% h.r., une utilisation en dehors de cette plage peut entraîner des mesures erronées ou des incertitudes de mesure plus élevées.
- Si plusieurs sondes (0-10V) sont connectées à une seule source d'alimentation en courant alternatif 24 V, il faut respecter la polarisation, car sinon la source de tension alternative peut être mise en court-circuit.
- Les sorties en tension sont protégées contre les courts-circuits. L'application d'une surtension ou l'application de la tension d'alimentation à la sortie en tension causera la destruction de l'appareil.
- Nous déclinons toute garantie dans le cas où l'appareil serait utilisé en dehors de la plage des spécifications.

Seules les CGV de la société S+S, les « Conditions générales de livraison du ZVEI pour produits et prestations de l'industrie électronique » ainsi que la clause complémentaire « Réserve de propriété étendue » s'appliquent à toutes les relations commerciales entre la société S+S et ses clients.

Il convient en outre de respecter les points suivants :

- Avant de procéder à toute installation et à la mise en service, veuillez lire attentivement la présente notice et toutes les consignes qui y sont précisées !
- Les raccordements électriques doivent être exécutés HORS TENSION. Ne branchez l'appareil que sur un réseau de très basse tension de sécurité. Pour éviter des endommagements / erreurs sur l'appareil (par ex. dus à une induction de tension parasite), il est conseillé d'utiliser des câbles blindés, ne pas poser les câbles de sondes en parallèle avec des câbles de puissance, les directives CEM sont à respecter.
- Cet appareil ne doit être utilisé que pour l'usage qui est indiqué en respectant les règles de sécurité correspondantes de la VDE, des Länders, de leurs organes de surveillance, du TÜV et des entreprises d'approvisionnement en énergie locales. L'acheteur doit respecter les dispositions relatives à la construction et à la sécurité et doit éviter toutes sortes de risques.
- Nous déclinons toute responsabilité ou garantie pour les défauts et dommages résultant d'une utilisation inappropriée de cet appareil.
- Nous déclinons toute responsabilité ou garantie au titre de tout dommage consécutif provoqué par des erreurs commises sur cet appareil.
- L'installation des appareils doit être effectuée uniquement par un spécialiste qualifié.
- Seules les données techniques et les conditions de raccordement indiquées sur la notice d'instruction accompagnant l'appareil sont applicables, des différences par rapport à la présentation dans le catalogue ne sont pas mentionnées explicitement et sont possibles suite au progrès technique et à l'amélioration continue de nos produits.
- En cas de modifications des appareils par l'utilisateur, tous droits de garantie ne seront pas reconnus.
- Cet appareil ne doit pas être utilisé à proximité des sources de chaleur (par ex. radiateurs) ou de leurs flux de chaleur; il faut impérativement éviter un ensoleillement direct ou un rayonnement thermique provenant de sources similaires (lampes très puissantes, projecteurs à halogène).
- L'utilisation de l'appareil à proximité d'appareils qui ne sont pas conformes aux directives « CEM » pourra nuire à son mode de fonctionnement.
- Cet appareil ne devra pas être utilisé à des fins de surveillance qui visent uniquement à la protection des personnes contre les dangers ou les blessures ni comme interrupteur d'arrêt d'urgence sur des installations ou des machines ni pour des fonctions relatives à la sécurité comparables.
- Il est possible que les dimensions du boîtier et des accessoires ou du boîtier divergent légèrement des indications données dans cette notice.
- Il est interdit de modifier la présente documentation.
- En cas de réclamation, les appareils ne sont repris que dans leur emballage d'origine et si tous les éléments de l'appareil sont complets.

Avant de procéder à toute installation et à la mise en service, veuillez lire attentivement la présente notice et toutes les consignes qui y sont précisées !

TENSION D'ALIMENTATION:

Cette variante d'appareil est dotée d'une protection contre l'inversion de polarité, c.-à-d. elle comprend un redressement demi-onde (diode de redressement). Grâce à cette diode de redressement intégrée, les appareils 0-10 V peuvent également être alimentés en courant alternatif.

Le signal de sortie doit être prélevé avec un appareil de mesure. Ce faisant, la tension de sortie est mesurée par rapport au potentiel zéro (0V) de la tension d'entrée !

Si cet appareil est **alimenté en courant continu**, il faut utiliser l'entrée de tension de service UB+ pour l'alimentation en 15...36V cc et UB- ou GND comme câble de masse!

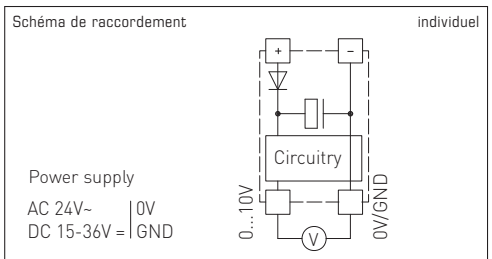

Si plusieurs appareils sont **alimentés en 24V ca**, il faut veiller à ce que toutes les entrées de tension « positives » (+) des appareils de terrain soient reliées entre elles de même que toutes les entrées de tension « négatives » (-) = potentiel de référence soient reliées entre elles (les appareils de terrain doivent être branchés en phase). Toutes les sorties d'appareil de terrain doivent se référer au même potentiel!

Une inversion de la polarisation de la tension d'alimentation sur un des appareils de terrain provoquerait un court-circuit. Le courant de court-circuit passant par cet appareil de terrain peut endommager cet appareil.

Veillez donc au raccordement correct des fils!

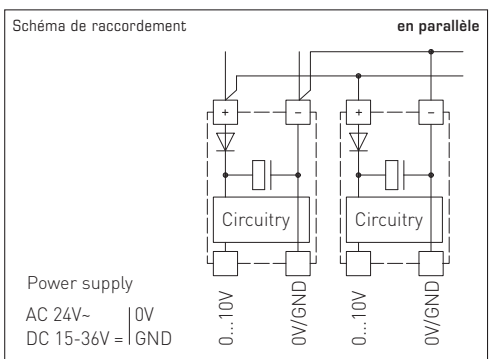

Калибруемые датчики влажности серии HYGRASGARD® KFTF-35 / AFTF-35 (подогреваемая система измерения влажности) служат для измерения относительной влажности (разработаны специально для зон повышенной влажности) и температуры окружающего воздуха. Они преобразуют измеренные величины в нормированные сигналы 0 - 10 В. Датчики следует применять в воздухе, не содержащем вредные вещества. Благодаря подогреву чувствительного элемента до температуры, на 2 К превышающей окружающую температуру, предотвращается образование на его поверхности конденсата, в том числе в условиях повышенной влажности. Датчики пригодны для настенного и канального монтажа.

ТЕХНИЧЕСКИЕ ДАННЫЕ:

Напряжение питания: 24 В переменного / постоянного тока
 Потребляемый ток: макс. 100 мА в режиме подогрева
 Потребляемая мощность: < 3 ВА / 24 В пост. тока в режиме нагрева
 Чувствительные элементы: цифровой датчик влажности, с интегрированным датчиком температуры, стойкий к конденсату, с малым гистерезисом, высокой долговременной стабильностью: ± 1% / в год
 Защита чувствительного элемента: **сменный металлический спеченный фильтр**

ВЛАЖНОСТЬ:

Диапазон измерения влажности: 0 ... 100% относительной влажности
 Рабочий диапазон влажности: 10 ... 99% (зонд), 10 ... 95% отн. вл. (корпус)
 Погрешность измерения влажности: ± 2% отн. вл. (40 ... 60%) при +20 °С, иначе ± 3% отн. вл.
 Выходной сигнал влажности: 0 - 10В

ТЕМПЕРАТУРА:

Диапазон измерения температуры: 0 ... +50 °С (опционально: -20 ... +80 °С)
 Рабочий диапазон температур: 0 ... +50 °С
 Погрешность измерения температуры: ± 0,5 К при +20 °С
 Выходной сигнал температуры: 0 - 10В
 Температура окружающей среды: при хранении: -25 ... +60 °С, при эксплуатации: -5 ... +55 °С
 Эл. подключение: трех- или четырехпроводное (см. схему соединения)
 0,14 - 1,5 мм², по винтовым зажимам на плате
 Корпус: пластик, полиамид, 30% усиление стеклянными шариками, с быстрозаворачиваемыми винтами (комбинация шлиц / крестовой шлиц), цвет чистый белый (аналогичен RAL 9010)
 Размеры: 108 x 70 x 73,5 мм (Thor II)
 Присоединение кабеля: M16 x 1,5; с разгрузкой от натяжения, сменное исполнение, макс. внутренний диаметр 10,4 мм
 Защитная трубка: **из высококачественной стали, Ø 16 мм,**
KFTF-35 : NL = 210 мм
AFTF-35 : NL = 55 мм
 Монтаж / подключение: **KFTF-35** : при помощи фланца (содержится в комплекте поставки) из пластика (опционально – оцинкованная сталь)
AFTF-35 : при помощи винтов
 Класс защиты: III (согласно EN 60730)
 Степень защиты: IP 65 (согласно EN 60529)
 Нормы: соответствие CE - нормам, электромагнитная совместимость согласно EN 61326 + A1 + A2, директива 2004 / 108 / EC
 Опционально: **дисплей с подсветкой**, однострочный, со сменяющейся индикацией, вырез ок. 36 x 15 мм (ширина x высота), для индикации измеренных температуры и влажности

Тип / группа товаров 1	Диапазон изм. / индикация	Выход	Дисплей	Арт. №
Обозначение	влажность	температура	влажность	температура
KFTF-35-U				U - Варианта
KFTF-35-U	0 ... 100% отн. вл.	0 ... +50 °С	0 - 10В	0 - 10В
KFTF-35-U_DISPLAY	0 ... 100% отн. вл.	0 ... +50 °С	0 - 10В	0 - 10В
AFTF-35-U				U - Варианта
AFTF-35-U	0 ... 100% отн. вл.	0 ... +50 °С	0 - 10В	0 - 10В
AFTF-35-U_DISPLAY	0 ... 100% отн. вл.	0 ... +50 °С	0 - 10В	0 - 10В
Дополнительная плата:	другие нестандартные диапазоны в качестве опции (температура точки росы 0 ... +50 °С, соотношение по массе, абсолютная влажность)			

Таблица значений температуры

Диап. вл.:
0...+50 °C

°C	U _A В	I _A мА
0	0,0	4,0
5	1,0	5,6
10	2,0	7,2
15	3,0	8,8
20	4,0	10,4
25	5,0	12,0
30	6,0	13,6
35	7,0	15,2
40	8,0	16,8
45	9,0	18,4
50	10,0	20,0

Таблица значений температуры

Диап. вл.:
0...+80 °C

°C	U _A В	I _A мА
0	0,0	4,0
5	0,6	5,0
10	1,3	6,0
15	1,9	7,0
20	2,5	8,0
25	3,1	9,0
30	3,8	10,0
35	4,4	11,0
40	5,0	12,0
45	5,6	13,0
50	6,3	14,0
55	6,9	15,0
60	7,5	16,0
65	8,1	17,0
70	8,8	18,0
75	9,4	19,0
80	10,0	20,0

Таблица значений влажности

Диап. вл.:
0...100% отн. вл.

% отн. вл.	U _A В	I _A мА
0	0,0	4,0
5	0,5	4,8
10	1,0	5,6
15	1,5	6,4
20	2,0	7,2
25	2,5	8,0
30	3,0	8,8
35	3,5	9,6
40	4,0	10,4
45	4,5	11,2
50	5,0	12,0
55	5,5	12,8
60	6,0	13,6
65	6,5	14,4
70	7,0	15,2
75	7,5	16,0
80	8,0	16,8
85	8,5	17,6
90	9,0	18,4
95	9,5	19,2
100	10,0	20,0

Схема соединения

KFTF-35-U
AFTF-35-U

- 1 GND
- 2 UB+ supply voltage 24V AC/DC
- 3 Not used (optional dew point)
- 4 Rel. humidity r.H. 0-10V
- 5 Temperature in °C 0-10V
- 6 GND

- Данный прибор допускается применять только в воздухе без конденсата и вредных веществ, при отсутствии пониженного или повышенного давления вблизи чувствительного элемента.
- В случае датчиков для наружной и канальной установки защита чувствительного элемента датчика влажности от возможного скопления пыли обеспечивается металлокерамическим фильтром. В случае загрязнения или забивания пылью данный фильтр нуждается в регулярном техническом обслуживании.
- Пыль и загрязнения могут исказить результаты измерения, поэтому их следует избегать.
- Незначительные загрязнения и отложения пыли могут быть устранены потоком сжатого воздуха.
- Необходимо всегда избегать прикосновения к чувствительному элементу, поскольку это ведет к значительным погрешностям измерения.
- В случае загрязнения мы рекомендуем очистку и перекалибровку в заводских условиях.
- Категорически недопустим контакт чувствительного элемента с химическими реагентами и чистящими/моющими средствами.
- Относительная влажность 0...100% соответствует выходному сигналу 0 - 10В.
- Рабочий диапазон прибора равен 10,0...99,9% относительной влажности; за его пределами возможны ошибки измерения и повышенные отклонения.
- При подключении нескольких датчиков (0 - 10В) к общему источнику напряжения 24В переменного тока следует учитывать полярность; в противном случае возможно короткое замыкание источника переменного напряжения.
- Выходы напряжения защищены от короткого замыкания, приложение чрезмерно высокого напряжения (или питающего напряжения к выходу напряжения) выводит прибор из строя.
- При эксплуатации прибора вне рабочего диапазона, указанного в спецификации, гарантийные претензии теряют силу.

В качестве Общих Коммерческих Условий имеют силу исключительно наши Условия, а также действительные «Общие условия поставки продукции и услуг для электрической промышленности» (ZVEI) включая дополнительную статью «Расширенное сохранение прав собственности».

Помимо этого, следует учитывать следующие положения:

- Перед установкой и вводом в эксплуатацию следует прочитать данное руководство; должны быть учтены все приведенные в нем указания!
- Подключение прибора должно осуществляться исключительно к безопасно малому напряжению и в обесточенном состоянии.
- Во избежание повреждений и отказов (например, вследствие наводок) следует использовать экранированную проводку, избегать параллельной прокладки токоведущих линий и учитывать предписания по электромагнитной совместимости.
- Данный прибор следует применять только по прямому назначению, учитывая при этом соответствующие предписания VDE (союза немецких электротехников), требования, действующие в Вашей стране, инструкции органов технического надзора и местных органов энергоснабжения.
- Надлежит придерживаться требований строительных норм и правил, а также техники безопасности и избегать угроз безопасности любого рода.
- Мы не несем ответственности за ущерб и повреждения, возникающие вследствие неправильного применения наших устройств.
- Ущерб, возникший вследствие неправильной работы прибора, не подлежит устранению по гарантии.
- Установка приборов должна осуществляться только квалифицированным персоналом.
- Действительны исключительно технические данные и условия подключения, приведенные в поставляемых с приборами руководствах по монтажу и эксплуатации. Отклонения от представленных в каталоге характеристик дополнительно не указываются, несмотря на их возможность в силу технического прогресса и постоянного совершенствования нашей продукции.
- В случае модификации приборов потребителем гарантийные обязательства теряют силу.
- Не разрешается использование прибора в непосредственной близости от источников тепла (например, радиаторов отопления) или создаваемых ими тепловых потоков; следует в обязательном порядке избегать попадания прямых солнечных лучей или теплового излучения от аналогичных источников (мощные осветительные приборы, газопенные излучатели).
- Эксплуатация вблизи оборудования, не соответствующего нормам электромагнитной совместимости (EMV), может влиять на работу приборов.
- Недопустимо использование данного прибора в качестве устройства контроля/наблюдения, служащего исключительно для защиты людей от травм и угрозы для здоровья/жизни, а также в качестве аварийного выключателя устройств и машин или для аналогичных задач обеспечения безопасности.
- Размеры корпусов и корпусных принадлежностей могут в определенных пределах отличаться от указанных в данном руководстве.
- Изменение документации не допускается.
- В случае рекламаций принимаются исключительно цельные приборы в оригинальной упаковке.

Перед установкой и вводом в эксплуатацию следует прочитать данное руководство; должны быть учтены все приведенные в нем указания!

НАПЯЖЕНИЕ ПИТАНИЯ:

В качестве защиты от неправильного подключения рабочего напряжения в данный вариант прибора интегрирован однополупериодный выпрямитель или диод защиты от напряжения обратной полярности. В случае приборов, рассчитанных на напряжение 0 - 10В, этот встроенный выпрямитель допускает также эксплуатацию при питании напряжением переменного тока.

Выходной сигнал следует снимать измерительным прибором. Выходное напряжение при этом измеряется относительно нулевого потенциала (0В) входного напряжения!

Если прибор запитывается напряжением **постоянного тока**, следует использовать вход рабочего напряжения UB+ (для питания напряжением 15...36В) и UB- / GND (в качестве корпуса)!

Если для питания нескольких приборов используется напряжение 24В переменного тока, необходимо следить за тем, чтобы все положительные входы рабочего напряжения (+) полевых устройств были соединены друг с другом. Это относится также ко всем отрицательным входам рабочего напряжения (-) = опорного потенциала (синфазное подключение полевых устройств). Все выходы полевых устройств должны относиться к одному потенциалу!

Подключение питающего напряжения одного из полевых устройств с неверной полярностью ведёт к короткому замыканию напряжения питания. Ток короткого замыкания, протекающий через данное устройство, может привести к его повреждению.

Следите за правильностью проводки!

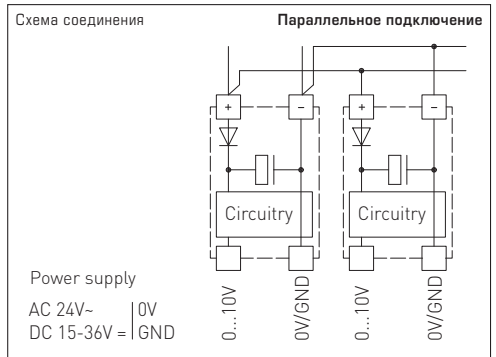
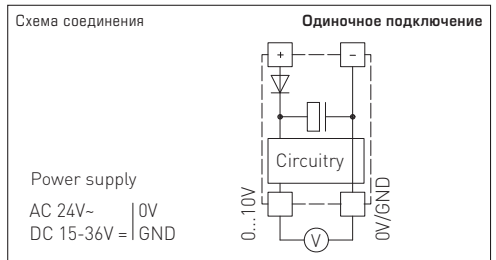

Montageschema
 Mounting diagram
 Schéma de montage
 Схема монтажа

KFTF-35

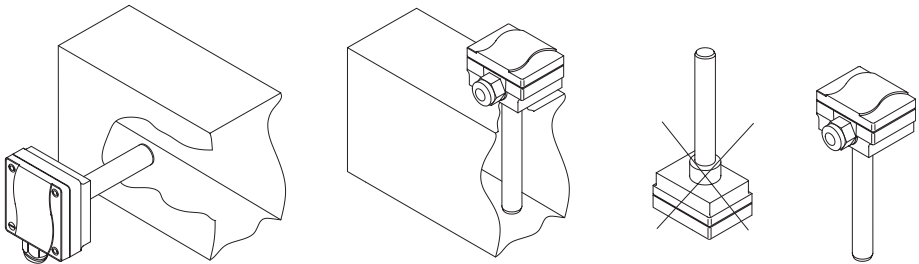

© Copyright by S+S Regeltechnik GmbH

Nachdruck, auch auszugsweise, nur mit Genehmigung von S+S Regeltechnik GmbH gestattet.

Reprints, in part or in total, are only permitted with the approval of S+S Regeltechnik GmbH.

La reproduction des textes même partielle est uniquement autorisée après accord de la société S+S Regeltechnik GmbH.

Перепечатка, в том числе в сокращенном виде, разрешается лишь с согласия S+S Regeltechnik GmbH.

Irrtümer und technische Änderungen vorbehalten.

Errors and technical changes excepted.

Sous réserve d'erreurs et de modifications techniques.

Возможны ошибки и технические изменения.

HYGRASGARD® AFTF-35

S+S REGELTECHNIK

Maßzeichnung
Dimensional drawing
Plan coté
Габаритный чертёж

AFTF-35

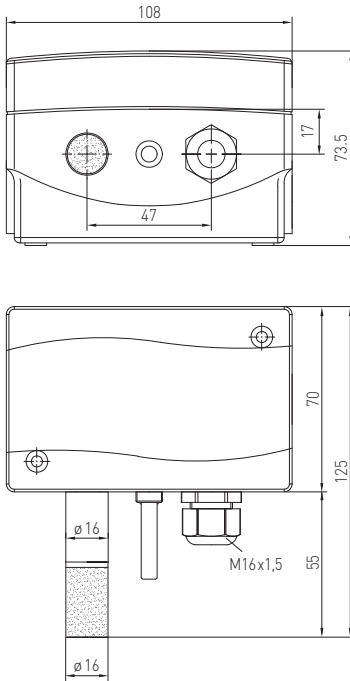

AFTF-35
mit Display
with display
avec écran
с дисплеем

