

D STEINEL-Schnell-Service
Dieselstraße 80-84
33442 Herzebrook-Clarholz
Tel.: +49/5245/448-188
Fax: +49/5245/448-197
www.steinel.de

A I. MÜLLER GmbH
Peter-Paul-Str. 15
A-2201 Gerasdorf bei Wien
Tel.: +43/22 46/21 46
Fax: +43/22 46/2 02 60
info@mueller.at

CH PUAG AG
Oberebenestrasse 51
CH-5620 Bremgarten
Tel.: +41/56/6 48 88 88
Fax: +41/56/6 48 88 80
info@puag.ch

GB STEINEL U. K. LTD.
25, Manasty Road · Axis Park
Orton Southgate
GB-Peterborough Cambs PE2 6UP
Tel.: +44/1733/366-700
Fax: +44/1733/366-701
steinel@steinel.co.uk

IRL STC Socket Tool Company Ltd.
Unit 714, Northwest Business Park
Kilshane Drive · Ballycoolin · Dublin 15
Tel.: +353/1/8809120
Fax: +353/1/8612061
info@sockettool.ie

F DUVAUCHEL S.A.
ACTICENTRE - CRT 2
Rue des Farnards - Bât. M - Lot 3
F-59818 Lesquin Cedex
Tel.: +33/3/20 30 34 00
Fax: +33/3/20 30 34 20
info@steinelfrance.com

NL VAN SPIJK AGENTUREN
Postbus 2
5688 HP OIRSCHOT
De Scheper 260
5688 HP OIRSCHOT
Tel. 0499 571810
Fax. 0499 575795
vsa@vanspijk.nl
www.vanspijk.nl

B VSA handel Bvba
Hagelberg 29
B-2440 Geel
Tel.: +32/14/256050
Fax: +32/14/256059
info@vsahandel.be
www.vsahandel.be

L A. R. Tech.
19, Rue Eugène Ruppert, Cloche D'Or
BP 1044
L-1010 Luxembourg
Tel.: +352/49/33 33
Fax: +352/40/26 34
com@artech.lu

I STEINEL Italia S.r.l.
Largo Donegani 2
I-20121 Milano
Tel.: +39/02/96457231
Fax: +39/02/96459295
info@steinel.it
www.steinel.it

E SAET-94 S.L.
C/ Trepadella, nº 10
Pol. Ind. Castellbisbal Sud
E-08755 Castellbisbal (Barcelona)
Tel.: +34/93/772 28 49
Fax: +34/93/772 01 80
saet94@saet94.com

P Pronodis - Soluções Tecnológicas, Lda.
Zona Industrial Vila Verde Sul, Lt 14
P-3770-305 Oliveira do Bairro
Tel.: +351/234/484031
Fax: +351/234/484033
pronodis@pronodis.pt
www.pronodis.pt

S KARL H STRÖM AB
Verktygsvägen 4
S-55302 Jönköping
Tel.: +46/36/31 42 40
Fax: +46/36/31 42 49
www.khs.se

DK BROMMANN Aps
Elegaardvej 18
DK-6400 Sønderborg
Tel.: +45 74428862 · Fax.: +45 74434360
brommann@brommann.dk
www.brommann.dk

FI Oy Hedtec Ab
Lauttasaarentie 50
FI-00200 Helsinki
Tel.: +358/9/682 881
Fax: +358/9/673 813
www.hedtec.fi/valaistus · lighting@hedtec.fi

N Vilan AS
Tvetenveien 30 B
N-0666 Oslo
Tel.: +47/22 72 50 00
Fax: +47/22 72 50 01
post@vilan.no

GR PANOS Lingonis + Sons O. E.
Aristofanos 8 Str.
GR-10554 Athens
Tel.: +30/210/321 20 21
Fax: +30/210/321 86 30
lygonis@otenet.gr

TR EGE SENSORLU AYDINLATMA İTH. İHR.
TIC. VE PAZ. Ltd. STI.
Gersan Sanayi Sitesi 2305 · Sokak No. 510
TR-06370 Bati Sitesi (Ankara)
Tel.: +90/3 12/2 57 12 33
Fax: +90/3 12/2 55 60 41
ege@egeihalat.com.tr
www.egeihalat.com.tr

ATERSAN İTHALAT MAK. İNŞ. TEKNİK
MLZ. SAN. ve TİC. A.Ş.
Tersane Cad. No: 63
34420 Karaköy / İstanbul
Tel. +90/212/2920664 Pbx.
Fax. +90/212/2920665
info@atersan.com · www.atersan.com

CZ ELNAS s.r.o.
Oblekovice 394
CZ-671 81 Znojmo
Tel.: +420/5 15/22 01 26
Fax: +420/5 15/24 43 47
info@elhas.cz · www.elhas.cz

PL LANGE ŁUKASZUK Sp.j.
Byków, ul. Wrocławska 43
PL-55-095 Mirków
Tel.: +48/71/3980861
Fax: +48/71/3980819
firma@langelukaszuk.pl

H DINOCOOP Kft
Radvány u. 24
H-1118 Budapest
Tel.: +36/1/3193064
Fax: +36/1/3193066
dinocoop@dinocoop.hu

LT KVARČAS
Neries krantine 32
LT-48463, Kaunas
Tel.: +370/37/40 80 30
Fax: +370/37/40 80 31
info@kvarcas.lt

EST FORTRONIC AS
Teguri 45c
EST 51013 Tartu
Tel.: +372/7/47 52 08
Fax: +372/7/36 72 29
info@fortronic.ee

SLO LOG Zabnica D.O.O.
Podjetje Za Trgovino
Srednje Bitnje 70
SLO-4209 Zabnica
Tel.: +386/42/31 20 00
Fax: +386/42/31 23 31
info@log.si

SK NECO s.r.o.
Ružová ul. 111
SK-01901 Ilava
Tel.: +421/42/4 45 67 10
Fax: +421/42/4 45 67 11
neco@neco.sk

RO Steinell Distribution SRL
Parc industrial Metrom
RO - 500269 Brasov
Str. Carpatilor nr. 60
Tel.: +40(0)268 53 00 00
Fax: +40(0)268 53 11 11
www.steinel.ro

HR DALJINSKO UPRAVLJANJE d.o.o.
B. Smetane 10
HR-10 000 Zagreb
Tel.: +3 85/1/3 88 66 77
Fax: +3 85/1/3 88 02 47
daljinsko-upravljanje@inet.hr

LV AMBERGS SIA
Brivibas gatve 195-16
LV-1039 Riga
Tel.: 00371 67550740
Fax: 00371 67552850
www.ambergs.lv

RUS Производитель:
STEINEL Vertrieb GmbH & Co. KG
D-33442 Херцброк-Клархольц
Германия
Тел.: +49(0) 5245/448-0
Факс: +49(0) 5245/448-197

SVETILNIKI
Str. Malaya Ordinka, 39
RUS-113184 Moskva
Tel.: +7/95/2 37 28 58
Fax: +7/95/2 37 11 82
goncharov@steinel-rus.ru

110018686 08/2011_B Technische Änderungen vorbehalten.

Serie HS 150/300/500

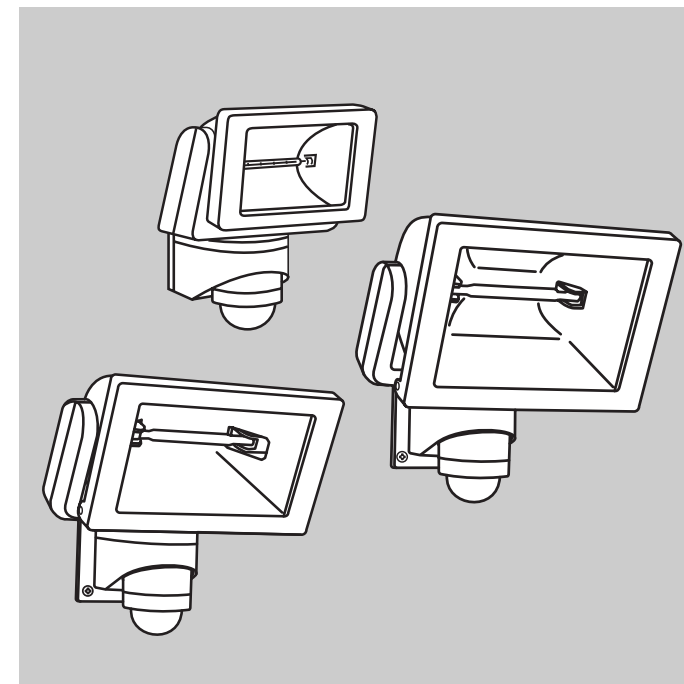

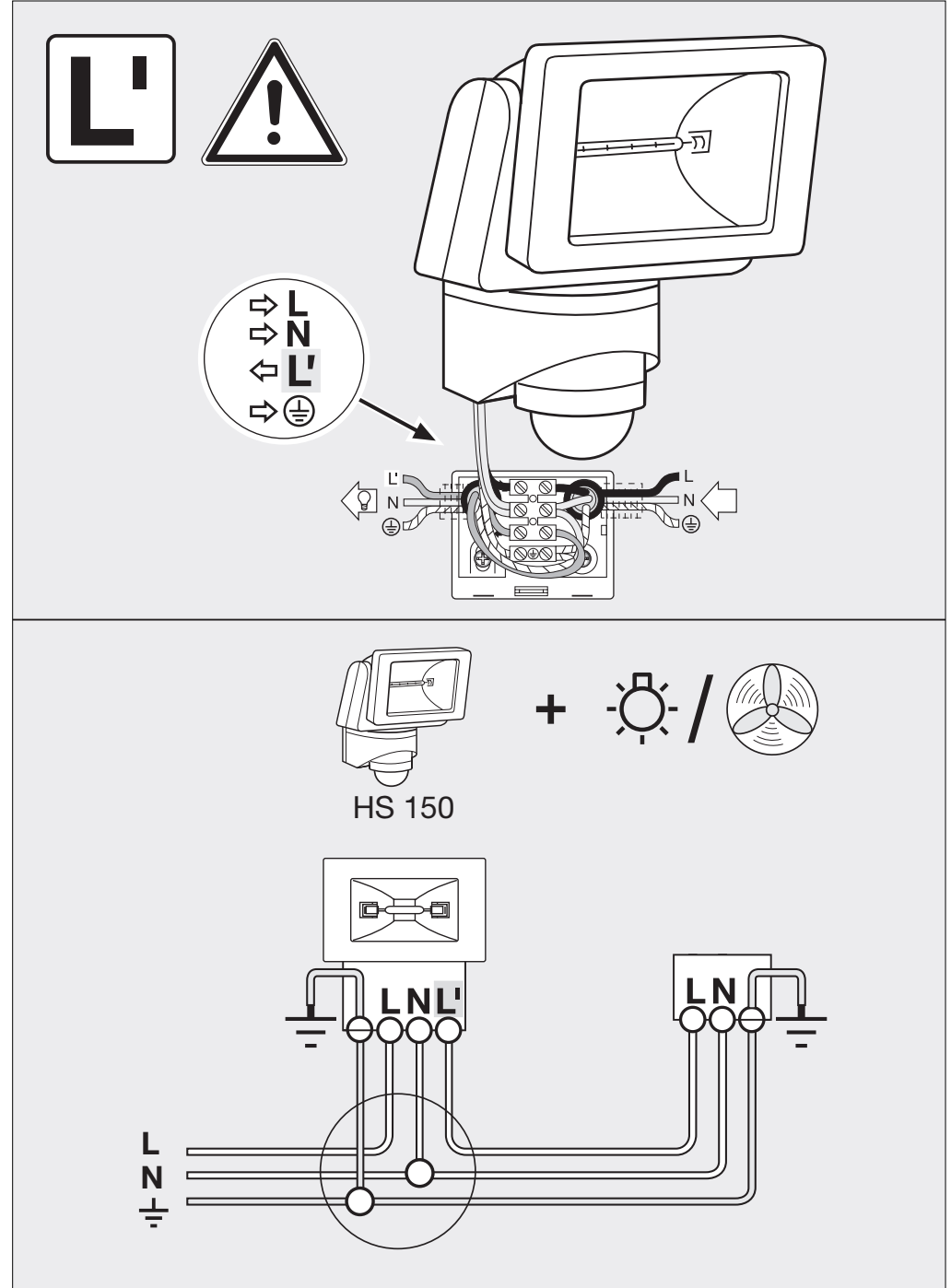
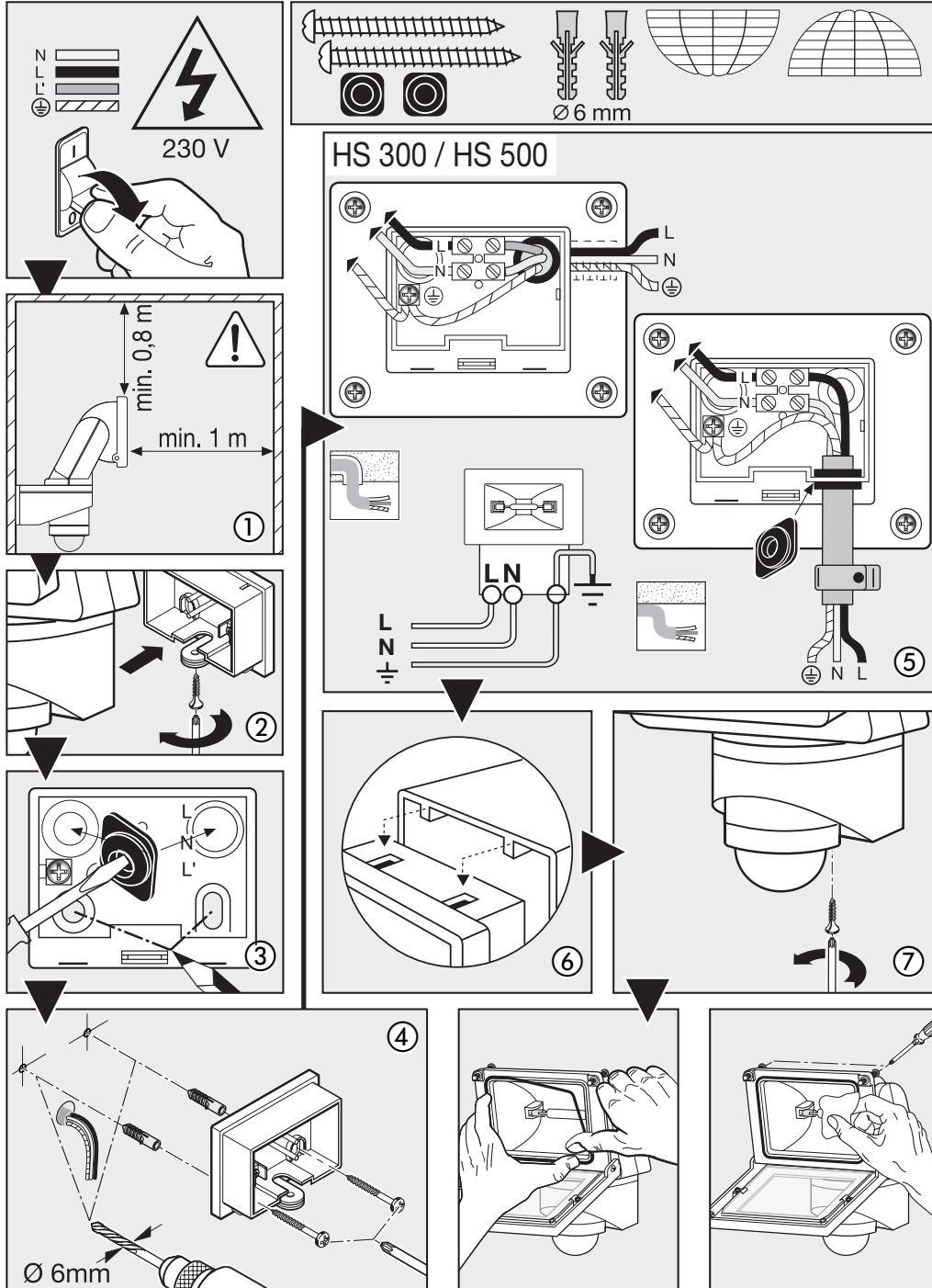

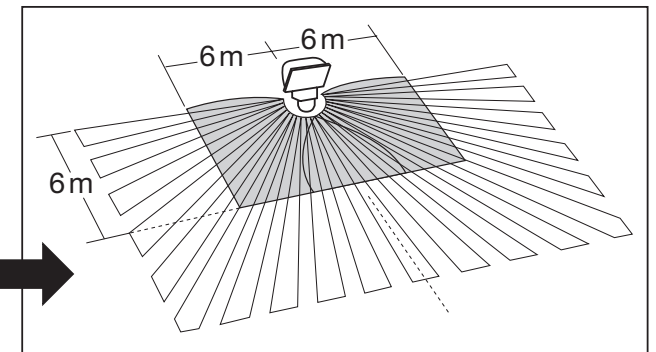
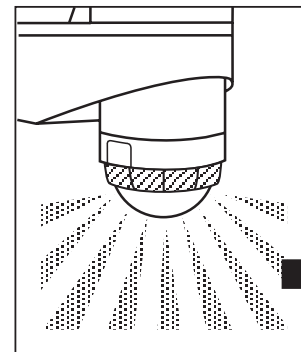
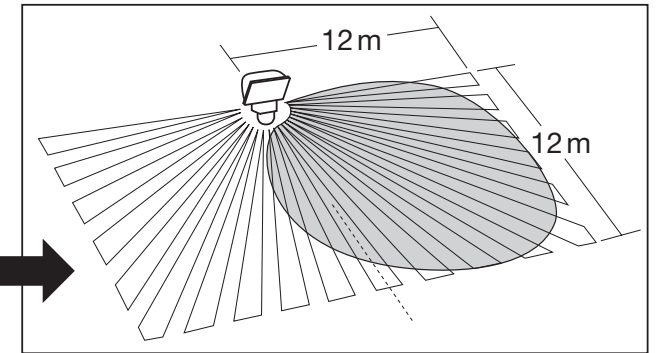
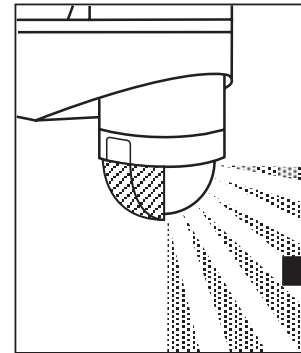
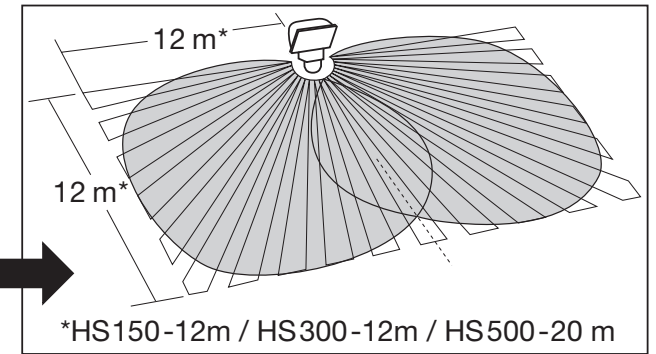
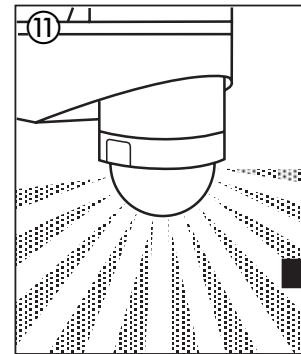
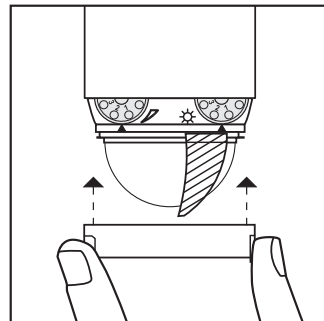
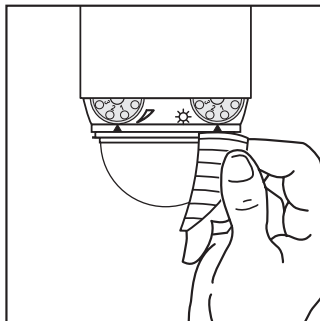
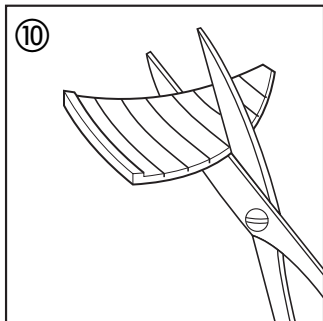
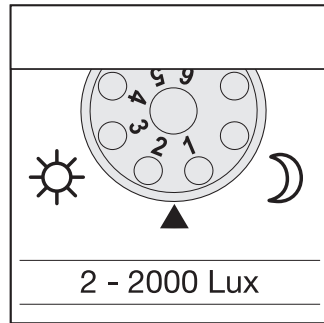
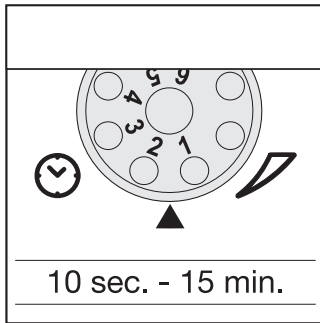
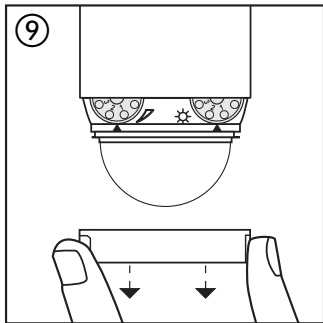
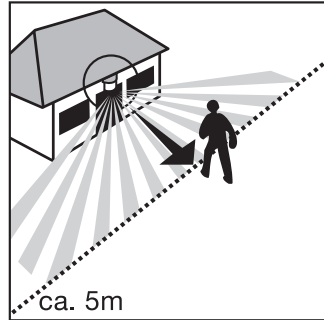
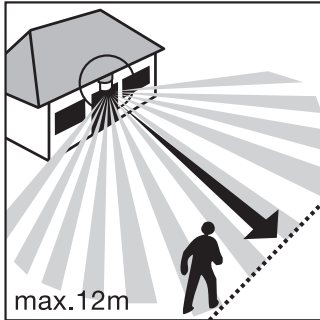
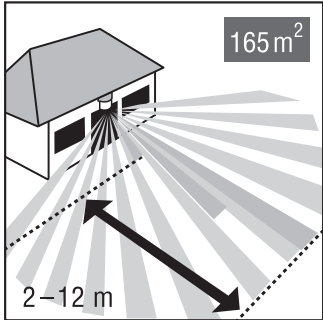
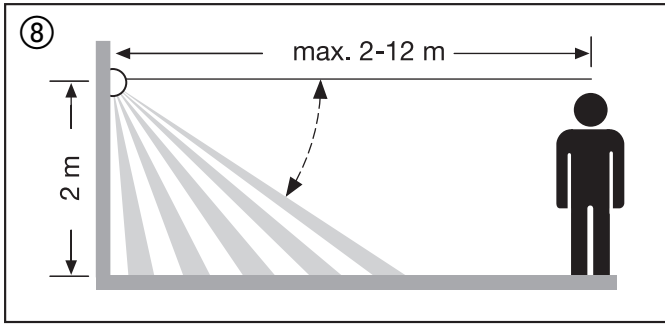

D Montageanleitung

Sehr geehrter Kunde,

vielen Dank für das Vertrauen, das Sie uns beim Kauf Ihres neuen STEINEL-SensorHalogenStrahlers entgegengebracht haben. Sie haben sich für ein hochwertiges Qualitätsprodukt entschieden, das mit größter Sorgfalt produziert, getestet und verpackt wurde. Bitte machen Sie sich vor der Installation mit dieser

Montageanleitung vertraut. Denn nur eine sachgerechte Installation und Inbetriebnahme gewährleistet einen langen, zuverlässigen und störungsfreien Betrieb.

Wir wünschen Ihnen viel Freude an Ihrem neuen STEINEL-SensorHalogenStrahler.

! Sicherheitshinweise

- Vor allen Arbeiten am Gerät die Spannungszufuhr unterbrechen!
- Bei der Montage muß die anzuschließende elektrische Leitung spannungsfrei sein. Daher als erstes Strom abschalten und Spannungsfreiheit mit einem Spannungsprüfer überprüfen.
- Bei der Installation dieser Geräte handelt es sich um eine Arbeit an der Netzspannung; sie muß daher fachgerecht nach den länderspezifischen Installationsvorschriften und Anschlußbedingungen durchgeführt werden
(Ⓢ - VDE 0100, ⓐ - ÖVE/ÖNORM E 8001-1, Ⓢ - SEV 1000)
- Montieren Sie das Gerät nicht auf gewöhnlich leicht entflammbaren Oberflächen.
- Der Halogenstrahler darf nicht gegen die Montagewand gerichtet werden.
- Strahler muß in waagerechter Stellung ($\pm 15^\circ$) stehen.
- Geeignet für Außen- und für Innenräume (bis 25°C Raumtemperatur)

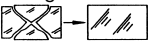
-  Die Montage der Strahler muß so vorgenommen werden, daß für alle möglichen Schwenkpositionen ein Mindestabstand von 1 Meter zur angestrahlten Fläche gewährleistet ist.
- Die Halogenstrahler sind nur für die Wandmontage und nicht für die Deckenmontage vorgesehen. Der Abstand zur Decke muß mindestens 1 m betragen.
-  Im Fall eines Scheibenbruchs, vor Wiederinbetriebnahme unbedingt eine neue Scheibe einsetzen. Es ist ein 5 mm dickes getempertes Spezialglas erforderlich (HS 150: 4 mm).
- Wer sich dem SensorHalogenStrahler bei Betrieb mit 10% Überspannung für längere Zeit aussetzt, muß mit Haut- und Augenentzündungen rechnen.
- Das Strahlergehäuse wird während des Betriebes sehr heiß. Die Ausrichtung des Strahlers nur durchführen, wenn dieser abgekühlt ist.

Das Prinzip ⑧

Bewegung schaltet Licht, Alarm und vieles mehr. Für Ihren Komfort, zu Ihrer Sicherheit. Sei es im privaten Bereich zur Haus- und Grundstücksbeleuchtung oder im gewerblichen Bereich z.B. zur Beleuchtung des Firmengeländes, dieser SensorHalogenStrahler ist überall schnell montiert und betriebsbereit.

Die SensorHalogenStrahler HS 150, HS 300 und der mikroprozessorgesteuerte HS 500 sind mit zwei 120° -Pyro-Sensoren ausgestattet, die die unsichtbare Wärmestrahlung von sich bewegenden Körpern (Menschen, Tieren, etc.) erfassen. Diese so erfaßte Wärmestrahlung wird elektronisch umgesetzt und schaltet so den Strahler. Durch Hindernisse, wie z.B. Mauern oder Glasscheiben, wird keine Wärmestrahlung erkannt. Mit Hilfe der zwei Pyro - Sensoren wird ein Erfassungswinkel von 240° mit einem Öffnungswinkel von 180° erreicht.

Erfassungsbereich

HS 150 = ca. 300 m²
HS 300 = ca. 300 m²
HS 500 = ca. 800 m²

Reichweite:

HS 150 = max. 12 m
HS 300 = max. 12 m
HS 500 = max. 20 m

Wichtig: Die sicherste Bewegungserfassung haben Sie, wenn Sie das Gerät seitlich zur Gehrichtung montieren und keine Hindernisse (wie z.B. Bäume, Mauern etc.) die Sicht des Sensors behindern.

Installation ①–⑦

Der Montageort sollte mindestens 50 cm von einer anderen Leuchte entfernt sein, da Wärmestrahlung zur Auslösung des Systems führen kann. Um die angegebenen Reichweiten von 12/20 m zu erzielen, sollte die Montagehöhe ca. 2 m betragen. Montieren Sie das Gerät auf einen festen Untergrund, um Fehlschaltungen zu vermeiden.

Die Netzzuleitung besteht aus einem 2- bis 3-adrigen Kabel:

L = Phase (meistens schwarz oder braun)

N = Neutraleiter (meistens blau)

PE = Schutzleiter (grün/gelb) 

Wichtig: Ein Vertauschen der Anschlüsse führt im Gerät oder Ihrem Sicherungskasten später zum Kurz-

schluß. In diesem Fall müssen die einzelnen Kabel identifiziert und neu montiert werden. In die Netzzuleitung kann selbstverständlich ein Netzschalter zum EIN- und AUS-Schalten montiert sein.

Auf-Putz-Verdrahtung

Für eine Auf-Putz-Verdrahtung sind zwei Laschen unten an der Montageplatte vorgesehen ②. Eine der beiden Laschen abknicken. Die Kabelöffnung der Montageplatte mit dem Dichtstopfen verschließen. Diesen durchstoßen und das Kabel durchführen. Wenn das Kabel durchgeführt ist, kann die Montageplatte angeschraubt und der Anschluß vorgenommen werden.

Funktionen ⑨

Alle Funktionen lassen sich bei abgezogener Ringblende einstellen.

Zeiteinstellung

(Leuchtdauer des SensorHalogenStrahlers 10 Sek. bis 15 Min.).

Einstellregler auf Ziffer 1 gestellt = kürzeste Zeit (ca. 10 Sek.).

Einstellregler auf Ziffer 6 gestellt = längste Zeit (ca. 15 Min.).

Bei jeder Bewegung im Erfassungsbereich wird die eingestellte Zeit neu aktiviert.

Dämmerungseinstellung

(Ansprechschwelle des Sensors 2–2000 Lux)

Einstellregler auf Ziffer 1 gestellt = Tageslichtbetrieb (ca. 2000 Lux).

Einstellregler auf Ziffer 6 gestellt = Dämmerungsbetrieb (ca. 2 Lux).

Bitte beachten:

Aufgrund der hohen Reichweite des Sensors können bei der Grundeinstellung des Erfassungsbereiches durch Sonnenbestrahlung erwärmte Objekte unerwünschte Schaltungen der SensorHalogenStrahler auslösen (z.B. Autos).

Wir empfehlen daher die Einstellung des Erfassungsbereiches bei Dämmerung vorzunehmen.

Selbsttest

Nachdem der Wandhalter montiert und der Netzanschluss vorgenommen ist, kann der SensorHalogenStrahler in Betrieb genommen werden. Dabei führt die Elektronik für ca. 1 Min. einen Selbsttest durch. Danach ist der Sensor aktiv.

Reichweiteneinstellung/Justierung ⑩ (s. Beispiele ⑪)

Je nach Bedarf kann der Erfassungsbereich optimiert werden. Die beiliegenden Abdeckblenden dienen dazu, beliebig viele Linsensegmente abzudecken, bzw. die Reichweite individuell zu verkürzen. Somit werden Fehlschaltungen durch z. B. Autos, Passanten etc. ausgeschlossen oder Gefahrenstellen gezielt überwacht. Die Abdeckblenden können entlang der vorgenutzten Einteilungen in der Senkrechten und

Waagerechten getrennt oder mit einer Schere geschnitten werden. Nach Abziehen der Ringblende sind diese im oberen Bereich der Sensorlinse einzuhängen. Die Ringblende ist danach wieder aufzustecken, wodurch die Abdeckblenden fest verankert werden.



Durch Drehen des Sensorgehäuses um $\pm 80^\circ$ ③ ist darüber hinaus eine Feinabstimmung möglich.

Betrieb und Pflege

Für spezielle Einbruchalarmanlagen ist das Gerät nicht geeignet, da die hierfür vorgeschriebene Sabotagesicherheit fehlt. Witterungseinflüsse können die Funktion der SensorHalogenStrahler beeinflussen. Bei starken Windböen, Schnee, Regen, Hagel kann

es zu einer Fehlschaltung kommen, da die plötzlichen Temperaturschwankungen nicht von Wärmequellen unterschieden werden können. Die Erfassungslinse kann bei Verschmutzung mit einem feuchten Tuch (ohne Reinigungsmittel) gesäubert werden.

Technische Daten

SensorHalogenStrahler	HS 150	HS 300	HS 500
Leistung:	max. 150 Watt	max. 300 Watt	max. 500 Watt
Zusätzliche Schaltleistung (HS 150):			
	Glühlampen, max. 800 W bei 230 V AC	-	-
	Leuchtstoffröhre, max. 400 W bei $\cos \varphi = 0,5$, induktive Last bei 230 V AC		
	4 x max. à 58 W, $C \leq 88 \mu\text{F}$ bei 230 V AC ^{*)}		
Montage:	230–240 V	230–240 V	230–240 V
Erfassungswinkel des Sensors:	240° mit 180° Öffnungswinkel	240° mit 180° Öffnungswinkel	240° mit 180° Öffnungswinkel
Schwenkbereich der Sensoreinheit:	± 80°	± 80°	± 80°
Schwenkbereich des Strahlers:	horizontal ± 40° vertikal + 110° bis - 40°	horizontal ± 40° vertikal + 110° bis - 40°	horizontal ± 40° vertikal + 110° bis - 40°
Zeiteinstellung:	10 Sek. – 15 Min.	10 Sek. – 15 Min.	10 Sek. – 15 Min.
Dämmerungseinstellung:	2 – 2000 Lux	2 – 2000 Lux	2 – 2000 Lux
Reichweite:	max. 12 m	max. 12 m	max. 20 m
Schutzart:	IP 44	IP 44	IP 44
Masse:	1060g	1766g	1782g
Projizierte Fläche des Strahlers:	ca. 240 cm ²	ca. 387 cm ²	ca. 448 cm ²
Temperaturbereich:	- 20 °C bis + 50 °C	- 20 °C bis + 50 °C	- 20 °C bis + 50 °C

^{*)} Leuchtstofflampen, Energiesparlampen, LED-Leuchten mit elektronischem Vorschaltgerät (Gesamtkapazität aller angeschlossenen Vorschaltgeräte unter dem angegebenen Wert).

Betriebsstörungen

Störung	Ursache	Abhilfe
SensorHalogenStrahler ohne Spannung	<ul style="list-style-type: none"> ■ Sicherung defekt, nicht eingeschaltet, Leitung unterbrochen ■ Kurzschluss 	<ul style="list-style-type: none"> ■ neue Sicherung, Netzschalter einschalten; Leitung mit Spannungsprüfer überprüfen ■ Anschlüsse überprüfen
SensorHalogenStrahler schaltet nicht ein	<ul style="list-style-type: none"> ■ bei Tagesbetrieb, Dämmerungseinstellung steht auf Nachtbetrieb ■ Leuchtmittel defekt ■ Netzschalter AUS ■ Sicherung defekt ■ Erfassungsbereich nicht gezielt eingestellt 	<ul style="list-style-type: none"> ■ neu einstellen ■ Leuchtmittel austauschen ■ Einschalten ■ neue Sicherung, evtl. Anschluss überprüfen ■ neu justieren
SensorHalogenStrahler schaltet nicht aus	<ul style="list-style-type: none"> ■ dauernde Bewegung im Erfassungsbereich 	<ul style="list-style-type: none"> ■ Bereich kontrollieren und evtl. neu justieren bzw. abdecken
SensorHalogenStrahler schaltet immer EIN/AUS	<ul style="list-style-type: none"> ■ Tiere bewegen sich im Erfassungsbereich 	<ul style="list-style-type: none"> ■ Sensor höher schwenken bzw. gezielt abdecken; Bereich umstellen, bzw. abdecken
SensorHalogenStrahler schaltet unerwünscht ein	<ul style="list-style-type: none"> ■ Wind bewegt Bäume und Sträucher im Erfassungsbereich ■ Erfassung von Autos auf der Straße ■ plötzliche Temperaturveränderung durch Witterung (Wind, Regen, Schnee) oder Abluft aus Ventilatoren, offenen Fenstern ■ SensorHalogenStrahler schwankt (bewegt sich) durch z.B. Windböen oder starken Niederschlag 	<ul style="list-style-type: none"> ■ Bereich umstellen ■ Bereich umstellen ■ Bereich verändern, Montageort verlegen ■ SensorHalogenStrahler auf einen festen Untergrund montieren

CE Konformitätserklärung

Dieses Produkt erfüllt die Niederspannungsrichtlinie 2006/95/EG, EMV-Richtlinie 2004/108/EG sowie RoHS Richtlinie 2002/95/EG.

Funktionsgarantie

Dieses STEINEL-Produkt ist mit größter Sorgfalt hergestellt, funktions- und sicherheitsgeprüft nach geltenden Vorschriften und anschließend einer Stichprobenkontrolle unterzogen. STEINEL übernimmt die Garantie für einwandfreie Beschaffenheit und Funktion. Die Garantiefrist beträgt 36 Monate und beginnt mit dem Tag des Verkaufs an den Verbraucher. Wir beseitigen Mängel, die auf Material- oder Fabrikationsfehlern beruhen, die Garantieleistung erfolgt durch Instandsetzung oder Austausch mangelhafter Teile nach unserer Wahl. Eine Garantieleistung entfällt für Schäden an Verschleißteilen sowie für Schäden und Mängel, die durch unsachgemäße Behandlung oder Wartung auftreten. Weitergehende Folgeschäden an fremden Gegenständen sind ausgeschlossen.

Die Garantie wird nur gewährt, wenn das unzerlegte Gerät mit kurzer Fehlerbeschreibung, Kassenbono oder Rechnung (Kaufdatum und Händlerstempel), gut verpackt, an die zutreffende Servicestation eingeschickt wird.

Reparaturservice:

Nach Ablauf der Garantiezeit oder Mängeln ohne Garantieanspruch repariert unser Werksservice. Bitte das Produkt gut verpackt an die nächste Servicestation senden.

36 Monate
FUNKTIONS
GARANTIE

GB Installation instructions

Dear Customer,

Congratulations on purchasing your new STEINEL sensor-switched halogen floodlight and thank you for the confidence you have shown in us. You have chosen a high-quality product that has been manufactured, tested and packed with the greatest care.

Please familiarise yourself with these instructions before attempting to install the light because prolonged reliable and trouble-free operation will only be ensured if it is fitted properly.

We hope your new STEINEL sensor-switched halogen floodlight will bring you lasting pleasure.

! Safety warnings

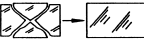
- Disconnect the power supply before attempting any work on the unit.
- During installation, the electrical wiring you are connecting must be dead. Therefore, switch off the power first and use a voltage tester to make sure the wiring is off circuit.
- Installing these lights involves work on the mains voltage supply. This work must therefore be carried out professionally in accordance with the applicable national wiring regulations and electrical operating conditions (Ⓢ - VDE 0100, Ⓢ - ÖVE/ÖNORM E 8001-1, Ⓢ - SEV 1000).
- Do not install the unit on normally flammable surfaces.
- The halogen floodlight must not be directed at the wall it is mounted on.
- The floodlight must be set to a horizontal position ($\pm 15^\circ$).
- Suitable for inside and outside rooms (up to 25°C room temperature)
-  The floodlight must be mounted in such a way that when it is set at any angle a minimum distance of 1 metre is guaranteed between the light and the surface it shines on.
- Halogen floodlights are only intended for wall mounting and not for ceiling mounting. They must be installed at least 1 m from the ceiling.
-  If the glass cover breaks, always fit a new one before continuing use. Tempered special glass 5 mm thick is required (HS 150: 4 mm).
- To avoid inflammation of the skin and eyes, do not expose yourself for any length of time to the sensor-switched halogen floodlight if it is being operated at a voltage of 10 % above the specified voltage rating.
- The floodlight housing heats up to a very high temperature while it is switched on. Only adjust the angle of the floodlight once it has cooled down.

Principle ③

Movement triggers lights, alarms and many other devices - for your convenience and safety. Whether at home, to illuminate your property, or commercially, e.g. to light up business premises, this sensor-switched halogen floodlight is quickly installed and ready for use.

Sensor-switched halogen floodlights HS 150, HS 300 and the microprocessor-controlled HS 500 come with two 120° pyro sensors that detect the invisible heat emitted by moving objects (persons, animals etc.). The heat detected in this way is converted electronically into a signal that switches the light on. Heat is not detected through obstacles, such as walls or panes of glass. The two pyro sensors achieve a coverage angle of 240° with an aperture angle of 180° .

Detection zone

HS 150 = approx. 300 m^2
HS 300 = approx. 300 m^2
HS 500 = approx. 800 m^2

Reach:

HS 150 = 12 m max.
HS 300 = 12 m max.
HS 500 = 20 m max.

Important: The most reliable way of detecting movement is to install the unit with the sensor aimed across the direction in which a person would walk and by ensuring that no obstacles (such as trees, walls etc.) obstruct the line of sensor vision.

Installation ①–⑦

The site of installation should be at least 50 cm away from another light because heat radiated from it may activate the system. To obtain the specified reach of 12/20 m, the sensor should be installed at a height of approx. 2 m. Install the unit on a firm surface to avoid unintentional triggering.

The mains supply lead is a 2 to 3-core cable:
L = phase conductor (usually black or brown)
N = neutral conductor (usually blue)
PE = protective earth conductor (green/yellow)Ⓢ

Important: Connecting the conductors to the wrong terminals will produce a short circuit in the unit or your fuse box at a later stage when you come to

switch the power on. In this case, you must identify the individual cables and re-connect them. A mains switch for switching the unit ON and OFF may of course be installed in the power supply lead.

Exposed wiring

Underneath the mounting plate you will find two lugs for exposed wiring ②. Break off one of the two lugs. Close off the mounting plate cable entry with the sealing plug. Pierce the sealing plug and push the cable through. Once the cable has been pushed through, you can screw the mounting plate to the mounting surface and complete the connection.

Functions ⑨

All functions can be set after removing the decorative ring.

Time setting

(the sensor-switched halogen floodlight can be set to stay on for 10 sec. to 15 min.).

Control dial set to number 1 = shortest time (approx. 10 sec.).

Control dial set to number 6 = longest time (approx. 15 min.).

The time setting is re-activated each time a movement is sensed in the detection zone.

Twilight setting

(sensor response threshold 2 – 2000 lux)

Control dial set to number 1 = daylight operation (approx. 2000 lux).

Control dial set to number 6 = night-time operation (approx. 2 lux).

Please note:

Because the sensor has such a long reach, objects heated up by sunlight (e.g. cars) may cause unwanted floodlight triggering when the detection zone is adjusted to its basic setting.

We therefore recommend setting the detection zone at dusk.

Self-test

After installing the wall holder and connecting the power supply, the sensor-switched halogen floodlight can be put into operation. To begin with, the electronics carry out a self-test that lasts for approx. 1 min. after which the sensor is active.

Setting reach/calibration ⑩ (see examples ⑪)

The detection zone can be optimised to suit requirements. The shrouds provided can be used for masking out any number of lens segments to shorten reach as required. This prevents the light from being activated unintentionally, e.g. by cars, passers-by etc. and allows you to target danger spots. The shrouds can be divided or cut with a pair of scissors along the vertical and horizontal grooves. After removing the

decorative ring, the shrouds can be clipped on at the top of the sensor lens. The decorative ring must now be pushed back on to hold the shrouds firmly in place.



You can turn the sensor housing through $\pm 80^\circ$ ③ for precision adjustment.

Operation and maintenance

The unit is not suitable for burglar alarm systems as it does not provide the level of sabotage protection that is prescribed for this purpose. Weather conditions may affect the way the sensor-switched halogen floodlight functions. Strong gusts of wind, snow, rain,

hail may cause the light to come on when it is not wanted because the sensor is unable to distinguish sudden changes in temperature from sources of heat. The detector lens may be cleaned with a damp cloth if it gets dirty (do not use cleaning agents).

Technical specifications

Sensor-switched halogen floodlight	HS 150	HS 300	HS 500
Output:	150 watts max.	300 watts max.	500 watts max.
Additional switching capacity (HS 150):			
	Filament bulbs, 800 W max., operating on 230 V AC	–	–
	Fluorescent lamp, 400 W max., at $\cos \varphi = 0.5$, inductive load at 230 V AC		
	4 x 58 W each max., $C \leq 88 \mu\text{F}$ operating on 230 V AC ^{*)}		
Installation:	230 – 240 V	230 – 240 V	230 – 240 V
Sensor coverage angle:	240° with 180° angle of aperture	240° with 180° angle of aperture	240° with 180° angle of aperture
Sensor unit swivelling range:	± 80°	± 80°	± 80°
Floodlight tilting / swivelling range:	± 40° horizontally + 110° to – 40° vertically	± 40° horizontally + 110° to – 40° vertically	± 40° horizontally + 110° to – 40° vertically
Time setting:	10 sec. – 15 min.	10 sec. – 15 min.	10 sec. – 15 min.
Twilight setting:	2 – 2000 lux	2 – 2000 lux	2 – 2000 lux
Reach:	12 m max.	12 m max.	20 m max.
Enclosure:	IP 44	IP 44	IP 44
Weight:	1060 g	1766 g	1782 g
Projected area of the spotlight (approx. information):	240 cm ²	387 cm ²	448 cm ²
Temperature ranging from:	– 20 °C to + 50 °C	– 20 °C to + 50 °C	– 20 °C to + 50 °C

^{*)} Fluorescent lamps, low-energy bulbs, LED lights with electronic ballast (total capacity of all connected ballasts below the value specified).

Troubleshooting

Malfunction	Cause	Remedy
Sensor-switched halogen floodlight without power	<ul style="list-style-type: none"> ■ fuse faulty, not switched ON, break in wiring ■ short circuit 	<ul style="list-style-type: none"> ■ fit new fuse; switch ON mains switch; check wiring with voltage tester ■ check connections
Sensor-switched halogen floodlight will not switch ON	<ul style="list-style-type: none"> ■ twilight setting in night-time mode during daytime operation ■ bulb faulty ■ mains power switch OFF ■ fuse faulty ■ detection zone not properly targeted 	<ul style="list-style-type: none"> ■ adjust setting ■ change bulb ■ switch ON ■ new fuse, check connection if necessary ■ re-adjust
Sensor-switched halogen floodlight will not switch OFF	<ul style="list-style-type: none"> ■ continued movement within the detection zone 	<ul style="list-style-type: none"> ■ check zone and re-adjust if necessary or apply shroud
Sensor-switched halogen floodlight keeps switching ON and OFF	<ul style="list-style-type: none"> ■ animals moving in detection zone 	<ul style="list-style-type: none"> ■ tilt sensor higher or attach shrouds to target the sensor; adjust zone, or attach shrouds
Sensor-switched halogen floodlight comes on when it should not	<ul style="list-style-type: none"> ■ wind is moving trees and bushes in the detection zone ■ cars in the street are being detected ■ sudden temperature changes due to weather (wind, rain, snow) or air expelled from fans, open windows ■ sensor-switched halogen floodlight is moving (swaying) due to gusts of wind or heavy rain 	<ul style="list-style-type: none"> ■ change detection zone ■ change detection zone ■ change detection zone, change site of installation ■ mount sensor-switched halogen floodlight on a firm surface

CE Declaration of conformity

This product complies with Low Voltage Directive 2006/95/EC, EMC Directive 2004/108/EC as well as RoHS Directive 2002/95/EC.

Functional warranty

This STEINEL product has been manufactured with utmost care, tested for proper operation and safety and then subjected to random sample inspection. STEINEL guarantees that it is in perfect condition and proper working order.

The warranty period is 36 months, starting on the date of sale to the consumer. We will remedy defects caused by material flaws or manufacturing faults. The guarantee will be met by repair or replacement of defective parts at our own discretion. The warranty shall not cover damage to wear parts, damage or defects caused by improper treatment or maintenance. Further consequential damage to other objects shall be excluded.

Claims under the warranty shall only be accepted if the product is sent fully assembled and well packed complete with a brief description of the fault, a receipt or invoice (date of purchase and dealer's stamp) to the appropriate Service Centre.

Repair Service:

Our Customer Service Department will repair faults not covered by warranty or after the warranty period. Please send the product well packed to your nearest Service Centre.

36 month
FUNCTIONAL
WARRANTY

F Instructions de montage

Cher client,



nous vous remercions de la confiance que vous avez témoignée à STEINEL en achetant votre projecteur halogène à détecteur. Vous avez choisi un article de très grande qualité, fabriqué, testé et conditionné avec le plus grand soin.

Avant de l'installer, veuillez lire attentivement ces instructions de montage. En effet, seules une installation et une mise en service correctement effectuées garantissent durablement un fonctionnement impeccable et fiable.

Nous souhaitons que votre nouveau projecteur halogène à détecteur STEINEL vous apporte entière satisfaction.

! Consignes de sécurité

- Avant toute intervention sur l'appareil, couper l'alimentation électrique !
- Pendant le montage, les conducteurs à raccorder doivent être hors tension. Il faut donc d'abord couper le courant et s'assurer de l'absence de courant à l'aide d'un testeur de tension.
- L'installation de ces appareils implique une intervention sur le réseau; elle doit donc être effectuée correctement conformément aux prescriptions de montage spécifiques au pays et aux conditions de raccordement (Ⓢ - VDE 0100, Ⓢ - ÖVE/ÖNORM E 8001-1, Ⓢ - SEV 1000)
- N'installez pas l'appareil sur des surfaces facilement inflammables.
- Le projecteur halogène ne doit pas être orienté en direction du mur sur lequel il est monté.
- Le projecteur doit être en position horizontale ($\pm 15^\circ$).
- Convient pour l'intérieur et l'extérieur (jusqu'à une température ambiante de 25°C).

-  Quelle que soit son orientation, le projecteur doit être monté à une distance d'au moins 1 mètre de la surface à éclairer.
- Les projecteurs halogènes sont conçus uniquement pour le montage mural et non pour le montage au plafond. Ils doivent être installés à au moins 1 m du plafond.
-  Si le verre est brisé, remplacez impérativement avant toute remise en service. Un verre spécial trempé de 5 mm d'épaisseur est nécessaire (HS 150: 4 mm).
- Toute exposition pendant un temps assez long au projecteur halogène à détecteur fonctionnant avec 10 % de surtension risque de causer des inflammations de la peau et des yeux.
- Le boîtier du projecteur devient très chaud pendant le fonctionnement. Ne modifier l'orientation du projecteur que lorsqu'il est refroidi.

Le principe ⑧

Pour votre confort et votre sécurité, le mouvement allume la lumière, commande une alarme, etc. Que ce soit pour éclairer votre maison ou votre terrain, ou pour un usage commercial, par ex. pour éclairer le site de l'entreprise, ce projecteur halogène à détecteur s'installe rapidement partout et est prêt à fonctionner.

Les projecteurs halogènes à détecteur HS 150, HS 300 et le HS 500 piloté par micro-processeur sont munis de deux détecteurs pyroélectriques de 120° qui détectent le rayonnement de chaleur invisible émis par les corps en mouvement (personnes, animaux, etc.). Ce rayonnement de chaleur capté est ensuite traité par un système électronique qui enclenche le projecteur. Les obstacles comme les murs ou les vitres s'opposent à la détection du rayonnement de chaleur. Les deux détecteurs pyroélectriques couvrent un angle de détection de 240° avec une ouverture angulaire de 180° .

Zone de détection

HS 150 = env. 300 m^2
HS 300 = env. 300 m^2
HS 500 = env. 800 m^2

Portée:

HS 150 = max. 12 m
HS 300 = max. 12 m
HS 500 = max. 20 m

Important : La détection des mouvements est la plus fiable quand l'appareil est monté perpendiculairement au sens de passage et qu'aucun obstacle (arbre, mur, etc.) n'obstrue le champ de visée du détecteur.

Installation ①-⑦

Il faut monter l'appareil à une distance d'au moins 50 cm de toute lampe dont la chaleur pourrait entraîner un déclenchement intempestif du détecteur. Pour obtenir les portées indiquées de 12/20 m, il faut monter la lampe à détecteur à une hauteur de 2 m environ. Pour éviter les déclenchements intempestifs installer l'appareil sur un support solide.

Le câble secteur est composé d'un câble à 2-3 conducteurs :

L = phase (généralement noir ou marron)

N = neutre (généralement bleu)

PE = terre (vert/jaune)Ⓢ

Important : Une inversion des branchements entraînera plus tard un court-circuit dans l'appareil ou dans

le boîtier à fusibles. Dans ce cas, il faut à nouveau identifier les câbles et les raccorder en conséquence. Il est bien sûr possible de monter sur la conduite secteur un interrupteur permettant la mise en ou hors circuit de l'appareil.

Câblage en saillie

Pour le câblage en saillie, deux languettes sont prévues à la partie inférieure de la plaque de montage ②. Plier une des deux languettes. Fermer l'ouverture de câble de la plaque de montage avec le joint d'étanchéité. Le transpercer et y faire passer le câble. Lorsque le câble est en place, visser la plaque de montage et procéder au raccordement.

Fonctionnement ⑨

Toutes les fonctions peuvent être réglées lorsque l'anneau de protection est retiré.

Minuterie

(Durée d'éclairage du projecteur halogène à détecteur 10 s à 15 min).

Bouton de réglage sur le chiffre 1 = temps le plus court (env. 10 s).

Bouton de réglage sur le chiffre 6 = temps le plus long (env. 15 min).

A chaque mouvement dans la zone de détection le temps réglé est réactivé.

Réglage de crépuscularité

Seuil de réponse du détecteur 2-2000 lux

Bouton de réglage sur le chiffre 1 = fonctionnement diurne (env. 2000 lux).

Bouton de réglage sur le chiffre 6 = fonctionnement nocturne (env. 2 lux).

Attention :

Du fait de la portée élevée du détecteur, des objets réchauffés par le rayonnement solaire peuvent être à l'origine de déclenchements indésirables du projecteur halogène à détecteur intégré lors du réglage de base de la zone de détection (par ex. des voitures).

C'est pourquoi nous recommandons de procéder au réglage de la zone de détection au crépuscule.

Autotest

Une fois le support mural monté et la connexion au réseau établie, il est alors possible de mettre en marche le projecteur halogène à détecteur. Au cours de cette opération, le système électronique procède à un auto-test d'env. 1 minute. Ensuite, le détecteur est actif.

Réglage de la portée / Ajustage ⑩ (v. exemples ⑪)

La zone de détection peut être optimisée en fonction des besoins. Les caches enfichables fournis servent à recouvrir autant de segments de lentille que l'on désire, ou bien à limiter individuellement la portée. Ceci permet d'éviter les déclenchements intempestifs provoqués par ex. par des voitures, des passants, etc. ou de cibler la surveillance des sources de danger. Les caches enfichables peuvent être séparés à l'horizon



zontale ou à la verticale le long des sectionnements pré-rainurés ou bien être coupés avec des ciseaux. On les accroche ensuite dans la partie supérieure de la lentille du détecteur après avoir retiré l'anneau de protection. On remet ensuite l'anneau de protection en place afin de fixer les caches enfichables. En faisant pivoter le boîtier du détecteur de $\pm 80^\circ$ ③ il est en outre possible d'effectuer un réglage fin.

Fonctionnement et entretien

L'appareil ne convient pas pour les alarmes spéciales de cambriolage, étant donné qu'il n'est pas équipé de la sécurité anti-sabotage prescrite. Les conditions atmosphériques peuvent influencer le fonctionnement du projecteur halogène à détecteur. Les rafales de vent, la neige, la pluie, la grêle peuvent entraîner un

déclenchement intempestif car le détecteur ne peut pas distinguer les brusques variations de température des sources de chaleur. Si la lentille de détection est sale, la nettoyer avec un chiffon humide (ne pas utiliser de détergent).

Caractéristiques techniques

Projecteur halogène à détecteur	HS 150	HS 300	HS 500
Puissance :	max. 150 watts	max. 300 watts	max. 500 watts
Puissance d'éclairage supplémentaire (HS 150) :	Lampes à incandescence, 800 W max. pour 230 V CA	-	-
			
	Tube fluorescent, 400 W max. pour $\cos \varphi = 0,5$, charge inductive pour 230 V CA		
	4 x 58 W max. chacune, $C \leq 88 \mu\text{F}$ pour 230 V CA ^{*)}		
Montage :	230-240 V	230-240 V	230-240 V
Angle de détection :	240° avec ouverture angulaire de 180°	240° avec ouverture angulaire de 180°	240° avec ouverture angulaire de 180°
Zone de pivotement du détecteur :	$\pm 80^\circ$	$\pm 80^\circ$	$\pm 80^\circ$
Zone de pivotement du projecteur :	horizontalement $\pm 40^\circ$ verticalement + 110° jusqu'à - 40°	horizontalement $\pm 40^\circ$ verticalement + 110° jusqu'à - 40°	horizontalement $\pm 40^\circ$ verticalement + 110° jusqu'à - 40°
Temporisation :	10 sec – 15 min	10 sec – 15 min	10 sec – 15 min
Réglage de crépuscularité :	2 – 2 000 lux	2 – 2 000 lux	2 – 2 000 lux
Portée :	max. 12 m	max. 12 m	max. 20 m
Classe :	IP 44	IP 44	IP 44
Masse:	1060 g	1766 g	1782 g
Surface éclairée par la lampe (à titre indicatif) :	240 cm ²	387 cm ²	448 cm ²
Intervalle de température :	- 20 °C à + 50 °C	- 20 °C à + 50 °C	- 20 °C à + 50 °C

^{*)} Tubes fluorescents, lampes à économie d'énergie, lampes LED avec ballast électronique (capacité totale de tous les ballasts connectés inférieure à la valeur indiquée).

Dysfonctionnements

Problème	Cause	Remède
Projecteur halogène à détecteur sans tension	<ul style="list-style-type: none"> ■ fusible défectueux, appareil hors circuit, câble coupé ■ court-circuit 	<ul style="list-style-type: none"> ■ changer le fusible défectueux, mettre l'interrupteur en circuit ; vérifier le câble à l'aide d'un testeur de tension ■ vérifier le branchement
Le projecteur halogène à détecteur ne s'allume pas	<ul style="list-style-type: none"> ■ pendant la journée, le réglage de crépuscularité est en position nocturne ■ ampoule défectueuse ■ interrupteur en position ARRÊT ■ fusible défectueux ■ réglage incorrect de la zone de détection 	<ul style="list-style-type: none"> ■ régler à nouveau ■ changer l'ampoule ■ mettre en circuit ■ changer le fusible, éventuellement vérifier le branchement ■ régler à nouveau
Le projecteur halogène à détecteur ne s'éteint pas	<ul style="list-style-type: none"> ■ mouvement continu dans la zone de détection 	<ul style="list-style-type: none"> ■ contrôler la zone de détection, éventuellement la régler à nouveau ou la masquer
Le projecteur halogène à détecteur s'allume et s'éteint en permanence	<ul style="list-style-type: none"> ■ des animaux se déplacent dans la zone de détection 	<ul style="list-style-type: none"> ■ orienter le détecteur plus vers le haut ou le masquer ; modifier la zone ou la masquer
Allumage intempestif du projecteur halogène à détecteur	<ul style="list-style-type: none"> ■ le vent agite des arbres et des arbustes dans la zone de détection ■ détection de voitures passant sur la chaussée ■ variations subites de température dues aux intempéries (vent, pluie, neige) ou à des courants d'air provenant de ventilateurs ou de fenêtres ouvertes ■ le projecteur halogène à détecteur oscille (remue) à cause par ex. de rafales de vent ou de fortes précipitations. 	<ul style="list-style-type: none"> ■ modifier la zone ■ modifier la zone ■ modifier la zone, monter l'appareil à un autre endroit ■ installer le projecteur halogène à détecteur sur un support solide

CE Déclaration de conformité

Ce produit est conforme à la directive basse tension 2006/95/CE, à la directive compatibilité électromagnétique 2004/108/CE ainsi qu'à la directive RoHS 2002/95/CE.

Service après-vente et garantie

Ce produit STEINEL a été fabriqué avec le plus grand soin. Son fonctionnement et sa sécurité ont été contrôlés suivant des procédures fiables et il a été soumis à un contrôle final par sondage. STEINEL garantit un état et un fonctionnement irréprochables. La durée de garantie est de 36 mois et débute au jour de la vente au consommateur. Nous remédions aux défauts provenant d'un vice de matière ou de construction. La garantie sera assurée à notre discrétion par réparation ou échange des pièces défectueuses. La garantie ne s'applique ni aux pièces d'usure, ni aux dommages et défauts dus à une utilisation ou maintenance incorrectes. Les dommages consécutifs causés à d'autres objets sont exclus de la garantie.

La garantie ne s'applique que si l'appareil non démonté est retourné au point de service après-vente le plus proche, dans un emballage adéquat, accompagné de la description brève de la panne et d'un ticket de caisse ou d'une facture portant la date d'achat et le cachet du vendeur.

Service de réparation :

Le service après-vente de notre usine effectue également les réparations non couvertes par la garantie ou survenant après l'expiration de celle-ci. Veuillez envoyer le produit correctement emballé à la station de service après-vente la plus proche.

36 mois
GARANTIE
de fonctionnement

NL Montage/aansluiting

Geachte klant,

Hartelijk dank voor het vertrouwen dat u met de aankoop van uw nieuwe STEINEL-SensorHalogeenSpot in ons stelt. U heeft een modern kwaliteitsproduct gekocht, dat met uiterste zorgvuldigheid vervaardigd, getest en verpakt werd.

Lees voor de installatie deze gebruiksaanwijzing nauwkeurig door, want alleen een vakkundige installatie en ingebruikneming garanderen een duurzaam, betrouwbaar en stringvrij gebruik.

Wij wensen u veel plezier met uw nieuwe STEINEL-SensorHalogeenSpot.

! Veiligheidsvoorschriften

- Onderbreek vóór alle werkzaamheden aan het apparaat de spanningstoevoer!
- Bij de montage dient de aan te sluiten elektrische leiding spanningsvrij te zijn. Daarom eerst de stroom uitschakelen en op spanningsloosheid testen met een spanningstester.
- Bij de installatie van deze apparaten gaat het om werkzaamheden aan de netspanning; daarom dienen deze vakkundig en volgens de landspecifieke installatievoorschriften en aansluitvoorwaarden te worden uitgevoerd.
(Ⓢ - VDE 0100, Ⓢ - ÖVE/ÖNORM E 8001-1, Ⓢ - SEV 1000)
- Monteer het apparaat niet op licht ontvlambare oppervlakken.
- De halogeenSpot mag niet op een montagewand worden gericht.
- De spot moet in horizontale stand ($\pm 15^\circ$) staan.
- Geschikt voor buiten en binnen (max. binnentemperatuur 25°C).

-  De montage van de straler moet zodanig worden uitgevoerd, dat voor alle mogelijke zwenkposities een minimale afstand van 1 meter tot het te verlichten oppervlak gewaarborgd is.
- De halogeenSpots zijn alléén bestemd voor wandmontage en niet voor plafondmontage. De afstand naar het plafond moet minimaal 1 m bedragen.
-  In geval van glasbreuk dient u vóór de inbedrijfstelling absoluut een nieuw glas te monteren. Er is 5 mm dik, getemperd, speciaal glas vereist (HS 150: 4 mm)
- Wanneer u zich gedurende een langere tijd blootstelt aan de brandende SensorHalogeenSpot met 10% overspanning, moet u rekening houden met huid- en oogandoeningen.
- De spotbehuizing wordt zeer heet. Verdraai de straler alléén wanneer deze is afgekoeld.

Het principe ⑧

Beweging schakelt licht, alarm en nog veel meer aan. Voor uw comfort, voor uw veiligheid. Geschikt voor privégebruik om huis en tuin te verlichten of voor commercieel gebruik bijv. voor het verlichten van het bedrijfsterrein, deze SensorHalogeenSpot is overal snel gemonteerd en bedrijfsklaar.

De SensorHalogeenSpots HS 150, HS 300 en de microprocessorgestuurde HS 500 zijn uitgerust met twee 120° -pyro-sensoren die de onzichtbare warmteafstraling van bewegende lichamen (mensen, dieren, enz.) registreren. Deze geregistreerde warmteafstraling wordt elektronisch omgezet, waardoor de spot geschakeld wordt. De warmteafstraling kan niet worden geregistreerd door hindernissen zoals muren of glasruiten. Met behulp van de twee pyro-sensoren wordt een registratiehoek van 240° met een openingshoek van 180° bereikt.

Registratiegebied

HS 150 = ca. 300 m^2
HS 300 = ca. 300 m^2
HS 500 = ca. 800 m^2

Reikwijdte:

HS 150 = max. 12 m
HS 300 = max. 12 m
HS 500 = max. 20 m

Belangrijk: de beste bewegingsregistratie bereikt u wanneer u het apparaat zijdelings op de looprichting monteert en geen obstakels (zoals bomen, muren enz.) het zicht van de sensor belemmeren.

Installatie ① – ⑦

De montageplaats dient minimaal 50 cm van een andere lamp verwijderd te zijn, omdat de warmteafstraling tot activering van het systeem kan leiden. Voor de aangegeven reikwijdtes van 12/20 m dient de montagehoogte ca. 2 m te bedragen. Monteer het apparaat op een vaste ondergrond om foutieve schakelingen te voorkomen.

De stroomtoevoer bestaat uit een 2- tot 3-polige kabel.

L = fase (meestal zwart of bruin)

N = nuldraad (meestal blauw)

PE = aarddraad (groen/geel) 

Belangrijk: het verwisselen van de aansluitingen leidt later tot kortsluiting in het apparaat of uw meterkast.

Functies ⑨

Alle functies kunnen worden ingesteld bij verwijderde blokkeering.

Tijdsinstelling

(Brandduur van de SensorHalogeenSpot 10 sec. tot 15 min.).

Instelregelaar ingesteld op cijfer 1 = kortste tijd (ca. 10 sec.).

Instelregelaar ingesteld op cijfer 6 = langste tijd (ca. 15 min.).

Bij iedere beweging in het registratiegebied wordt de ingestelde tijd opnieuw geactiveerd.

Schemerinstelling

(Drempelwaarde van de sensor 2 – 2000 Lux)

Instelregelaar ingesteld op cijfer 1 = daglichtinstelling (ca. 2000 Lux).

Instelregelaar ingesteld op cijfer 6 = schemerinstelling (ca. 2 Lux).

Reikwijdte-instelling / afstelling ⑩

(zie voorbeelden ⑪)

Het registratiegebied kan indien gewenst beperkt worden. Met de meegeleverde afdekplaatjes kan een willekeurig aantal lenssegmenten worden afgedekt, resp. de reikwijdte individueel worden verkort. Daarvoor worden foutieve schakelingen door bijv. auto's, voetgangers enz. uitgesloten of plaatsen gericht bewaakt. De afdekplaatjes kunnen langs de inkepingen verticaal en horizontaal worden afgebroken

of met een schaar worden doorgeknipt. Na het verwijderen van de bevestigingsring kunnen deze boven in de sensorlens worden gehangen. De bevestigingsring daarna weer vastdraaien, zodat de afdekplaatjes vast verankerd worden.



Door het sensorhuis $\pm 80^\circ$ ③ te draaien, is bovendien een fijnafstelling mogelijk.

Gebruik en onderhoud

Het apparaat is niet geschikt als speciale diefstalarminstallatie omdat de hiervoor voorgeschreven sabotageveiligheid ontbreekt. Weersinvloeden kunnen de functie van de SensorHalogeenSpot beïnvloeden. Bij hevige windvlagen, sneeuw, regen of hagel kan een foutieve schakeling voorkomen, omdat de plotse

linge temperatuurverschillen niet van warmtebronnen onderscheiden kunnen worden. De registratielens kan bij verontreiniging met een vochtige doek (zonder reinigingsmiddel) worden gereinigd.

Technische gegevens

SensorHalogeenSpot	HS 150	HS 300	HS 500
Vermogen:	max. 150 Watt	max. 300 Watt	max. 500 Watt
Extra schakelvermogen (HS 150):			
	Gloeilampen, max. 800 W bij 230 V AC	-	-
	TL-buis, max. 400 W bij $\cos \varphi = 0,5$, inductieve belasting bij 230 V AC		
	4 x max. 58 W, $C \leq 88 \mu\text{F}$ bij 230 V AC ¹⁾		
Montage:	230 – 240 V	230 – 240 V	230 – 240 V
Registratiehoek van de sensor:	240° met 180° openingshoek	240° met 180° openingshoek	240° met 180° openingshoek
Zwenkbereik van de sensoreenheid:	$\pm 80^\circ$	$\pm 80^\circ$	$\pm 80^\circ$
Zwenkbereik van de halogeenspot:	horizontaal $\pm 40^\circ$ verticaal + 110° tot - 40°	horizontaal $\pm 40^\circ$ verticaal + 110° tot - 40°	horizontaal $\pm 40^\circ$ verticaal + 110° tot - 40°
Tijdsinstelling:	10 sec. – 15 min.	10 sec. – 15 min.	10 sec. – 15 min.
Schemerinstelling:	2 – 2000 lux	2 – 2000 lux	2 – 2000 lux
Reikwijdte:	max. 12 m	max. 12 m	max. 20 m
Bescherming:	IP 44	IP 44	IP 44
Gewicht:	1060 g	1766 g	1782 g
Door de lamp verlicht oppervlak (ca.-afmetingen):	240 cm ²	387 cm ²	448 cm ²
Temperatuurbereik:	- 20 °C tot + 50 °C	- 20 °C tot + 50 °C	- 20 °C tot + 50 °C

¹⁾ TL-lampen, spaarlampen, led-lampen met elektronisch voorschakelapparaat (totale capaciteit van alle aangesloten voorschakelapparaten mag de aangegevenwaarde niet overstijgen).

Storingen

Storing	Oorzaak	Oplossing
SensorHalogeenSpot zonder netspanning	<ul style="list-style-type: none"> ■ zekering in de meterkast defect, niet ingeschakeld, kabel onderbroken ■ kortsluiting 	<ul style="list-style-type: none"> ■ nieuwe zekering, netschakelaar inschakelen; kabel testen met spanningstester ■ aansluitingen testen
De SensorHalogeenSpot schakelt niet in	<ul style="list-style-type: none"> ■ bij daglicht, lichtinstelling staat op schemerstand ■ lamp defect ■ netschakelaar UIT ■ zekering in de meterkast defect ■ registratiebereik niet gericht ingesteld 	<ul style="list-style-type: none"> ■ opnieuw instellen ■ lamp vervangen ■ inschakelen ■ nieuwe zekering, eventueel aansluiting controleren ■ opnieuw instellen
De SensorHalogeenSpot schakelt niet uit	<ul style="list-style-type: none"> ■ continue beweging binnen het registratiebereik 	<ul style="list-style-type: none"> ■ bereik controleren en eventueel opnieuw instellen of afdekken
De SensorHalogeenSpot schakelt steeds IN/UIT	<ul style="list-style-type: none"> ■ bewegende dieren in het registratiebereik 	<ul style="list-style-type: none"> ■ sensor hoger draaien of gericht afdekken; bereik veranderen of afdekken
De SensorHalogeenSpot schakelt ongewenst in	<ul style="list-style-type: none"> ■ wind beweegt bomen en struiken binnen het registratiegebied ■ registratie van auto's op straat ■ plotselinge verandering van temperatuur door het weer (wind, regen, sneeuw) of afvoerlucht van ventilatoren, open ramen ■ de SensorHalogeenSpot trilt (beweegt) door bijv. windvlagen of sterke regen 	<ul style="list-style-type: none"> ■ bereik veranderen ■ bereik veranderen ■ bereik veranderen of montageplaats verleggen ■ monteer de SensorHalogeenSpot op een vaste ondergrond

CE Conformiteitsverklaring

Dit product voldoet aan de laagspanningsrichtlijn 2006/95/EG, de EMC-richtlijn 2004/108/EG en de RoHS-richtlijn 2002/95/EG.

Functiegarantie

Dit STEINEL-product is met grote zorgvuldigheid gefabriceerd, getest op goede werking en veiligheid volgens de geldende voorschriften, en aansluitend steekproefsgewijs gecontroleerd. STEINEL verleent de garantie op een optimale staat en werking. De garantietermijn bedraagt 36 maanden en gaat in op de datum van aanschaf door de klant. Alle klachten, die berusten op materiaal- of fabricagefouten, worden door ons opgelost. De garantie bestaat uit reparatie of vernieuwen van de defecte onderdelen, door ons te beoordelen. Garantie vervalt bij schade aan onderdelen, die aan slijtage onderhevig zijn en bij schade of gebreken, die door ondeskundig gebruik of onderhoud ontstaan. Schade aan andere voorwerpen is uitgesloten van garantie.

De garantie wordt alleen verleend wanneer het niet gedemonteerde apparaat met korte foutbeschrijving, kassabon of rekening (koopdatum en stempel handelaar), goed verpakt naar het desbetreffende service-adres wordt gestuurd.

Reparatie-service:

Na afloop van de garantietermijn of bij schade die niet onder de garantie valt, kan ook door ons gerepareerd worden. Gelieve het product goed verpakt aan het dichtstbijzijnde service-adres op te sturen.

36 maanden
FUNCTIE
GARANTIE

I Istruzioni per il montaggio

Gentili Clienti,



Vi ringraziamo molto per la fiducia che avete riposto in noi con l'acquisto del Vostro nuovo faretto alogeno a sensore della STEINEL. Avete scelto un prodotto pregiato di alta qualità che è stato costruito, provato ed imballato con la massima scrupolosità.

Vi preghiamo di procedere all'installazione solo dopo aver letto attentamente le presenti istruzioni di montaggio. Solo un'installazione ed una messa in funzione effettuate a regola d'arte possono infatti garantire un funzionamento affidabile, privo di disturbi e di lunga durata.

Vi auguriamo di essere pienamente soddisfatti del Vostro nuovo faretto alogeno a sensore della STEINEL.

⚠ Avvertenze sulla sicurezza

- Prima di effettuare qualsiasi lavoro interrompete l'alimentazione di corrente all'apparecchio!
- Nel montaggio il conduttore elettrico da allacciare deve essere fuori tensione. Prima del lavoro, occorre pertanto togliere la tensione ed accertare l'assenza della stessa mediante uno strumento di misura della tensione.
- L'installazione di questi apparecchi richiede un intervento sulla tensione di rete; essa deve pertanto venire effettuata a regola d'arte e con rispetto delle condizioni di allacciamento e delle prescrizioni per l'installazione vigenti nei singoli paesi
(Ⓢ - VDE 0100, Ⓢ - ÖVE/ÖNORM E 8001-1, Ⓢ - SEV 1000)
- Non montate l'apparecchio su superfici facilmente infiammabili.
- Il faretto alogeno non deve venire diretto verso la parete di montaggio.
- Il faretto deve trovarsi in posizione orizzontale ($\pm 15^\circ$).
- Adatto sia per esterni sia per interni (fino ad una temperatura ambiente di 25°C)

-  Il montaggio del faretto deve venire effettuato in modo tale che per tutte le possibili posizioni di orientamento sia garantita una distanza minima di 1 metro dalla superficie verso cui è diretta la luce.
- I faretti sono previsti solo per il montaggio a muro e non per il montaggio a soffitto. La distanza dal soffitto deve essere di almeno 1 m.
-  In caso di rottura del vetro, applicatene assolutamente uno nuovo prima di rimettere l'apparecchio in funzione. È necessario vetro speciale temperato spesso 5 mm (HS 150: 4 mm)
- Chi si espone per un periodo piuttosto lungo al faretto alogeno a sensore in funzione con una sovratensione di 10 % corre pericolo di infiammazioni della pelle o degli occhi.
- L'involucro del faretto durante il funzionamento diventa molto caldo. Effettuate l'orientamento del faretto solo quando questo si è raffreddato.

Il principio ⑧

Il movimento fa attivare la luce, l'allarme e molte altre cose. Per il vostro comfort e la vostra sicurezza. Sia nel settore privato per l'illuminazione di casa e terreno circostante, sia nel settore industriale, per es. per l'illuminazione dell'area perimetrale della ditta, questo faretto alogeno a sensore si può montare dappertutto con rapidità ed è subito pronto per l'esercizio.

I faretti alogeni a sensore HS 150, HS 300 e la HS 500 comandati da microprocessore sono equipaggiati con due pirosensori da 120° che rilevano l'irraggiamento termico invisibile di corpi in movimento (persone, animali, ecc.). L'irraggiamento termico in tal modo rilevato viene trasformato in energia elettrica e permette l'accensione del faretto. La presenza di ostacoli quali muri o lastre di vetro impedisce il rilevamento dell'irraggiamento termico. Con l'ausilio dei due pirosensori viene raggiunto un angolo di rilevamento di 240° con un angolo di apertura di 180° .

Campo di rilevamento:

HS 150 = ca. 300 m²
HS 300 = ca. 300 m²
HS 500 = ca. 800 m²

Raggio d'azione:

HS 150 = max. 12 m
HS 300 = max. 12 m
HS 500 = max. 20 m

Importante: Il campo ottimale per i rilevamenti di movimento si ha quando l'apparecchio viene attivato lateralmente rispetto alla direzione di movimento, senza che sull'area da controllare ci siano ostacoli (come p.es. alberi, mura ecc.).

Installazione ① – ⑦

Il luogo di montaggio deve distare almeno 50 cm da un'altra lampada, in quanto l'irraggiamento termico proveniente da quest'ultima può provocare l'intervento del sistema. Ai fini di poter raggiungere i due raggi d'azione indicati di $12/20\text{ m}$, si consiglia un'altezza di montaggio di ca. 2 m. Montate l'apparecchio su una base stabile per evitare accensioni a sproposito.

La linea di alimentazione dalla rete consiste in un cavo a 2 o 3 fili:

L = fase (di norma nero o marrone)

N = filo neutro (in genere blu)

PE = conduttore di terra (verde/giallo) ⊕

Importante: uno scambio degli allacciamenti porta successivamente ad un corto circuito nell'apparecchio o nella sua cassetta di sicurezza. In questo caso i singoli cavi devono essere reidentificati e quindi rimontati. Ovviamente nella linea di collegamento alla rete può venire installato un interruttore di rete per l'accensione e lo spegnimento.

Cablaggio sopra intonaco

Per un cablaggio sopra intonaco sono previste due linguette in basso sulla piastra di montaggio ②. Piegate una delle due linguette. Chiudete l'apertura per cavi della piastra di montaggio con il tappo a tenuta. Perforate quest'ultimo ed introducete il cavo. Una volta che il cavo è stato introdotto è possibile avvitare la piastra di montaggio ed effettuare l'allacciamento.

Funzioni ⑨

Tutte le funzioni possono venire impostate quando la calotta anulare è sfilata.

Impostazione del tempo

(Durata del periodo di illuminazione del faretto alogeno a sensore tra 10 sec. e 15 min.).

Dispositivo di regolazione impostato sulla cifra 1 = tempo minimo (ca. 10 sec.).

Dispositivo di regolazione impostato sulla cifra 6 = tempo massimo (ca. 15 min.).

Con ogni movimento nel campo di rilevamento il tempo impostato viene nuovamente attivato.

Impostazione di crepuscolo

(soglia d'intervento del sensore 2 – 2000 Lux)

Regolatore posizionato sulla cifra 1 =

funzionamento con luce diurna (ca. 2000 Lux).

Regolatore posizionato sulla cifra 6 =

funzionamento con luce crepuscolare (ca. 2 Lux).

Avvertenza:

A causa dell'elevato raggio d'azione del sensore, quando il campo di rilevamento viene regolato sull'impostazione di base gli oggetti irradiati dal sole possono provocare l'accensione a sproposito dei faretti alogeni a sensore (per es. automobili).

Consigliamo pertanto di effettuare la regolazione del campo di rilevamento al crepuscolo.

Autodiagnosi

Dopo che il supporto a parete è stato montato e che è stato effettuato l'allacciamento alla rete si può mettere in funzione il faretto alogeno a sensore. Durante tale operazione il sistema elettronico effettua un'autodiagnosi per ca. 1 minuto. Al termine del test il sensore è attivo.

Regolazione del raggio d'azione / Registrazione ⑩ (vedi esempi ⑪)

Il campo di rilevamento può venire ottimizzato a seconda delle necessità. Le calotte di copertura fornite in dotazione servono a coprire una quantità a piacere di segmenti di lente ossia a ridurre individualmente il raggio d'azione. In tal modo è possibile escludere gli eventuali interventi casuali provocati ad esempio da automobili, passanti, ecc. Le calotte di copertura possono venire separate lungo le suddivisioni tramite scanalature già preparate in verticale e in orizzontale

o tagliate con una forbice. Dopo aver sfilato le calotte di copertura si interpone la mascherina opportunamente sagomata che verrà resa stabile con la chiusura della calotta stessa.



Inoltre, ruotando l'involucro di $\pm 80^\circ$ ③ è possibile una regolazione di precisione.

Funzionamento e cura

L'apparecchio non è idoneo ad essere utilizzato per speciali impianti d'allarme antifurto, dato che manca la sicurezza antisabotaggio prescritta a tale scopo. Le influenze provenienti dagli agenti atmosferici potrebbero compromettere il funzionamento del faretto alogeno a sensore. Forti raffiche di vento, neve, pioggia e gran-

dine possono attivare un'accensione indesiderata, dato che le fluttuazioni di temperatura improvvise non possono essere distinte dalle fonti termiche. Se è sporca, la lente di rilevamento può essere pulita con un panno umido (senza usare un detergente).

Dati tecnici

Faretto alogeno a sensore	HS 150	HS 300	HS 500
Potenza:	max. 150 Watt	max. 300 Watt	max. 500 Watt
Carico aggiuntivo (HS 150):			
	Lampadine, max. 800 W a 230 V AC	-	-
	Tubo fluorescente, max. 400 W a $\cos \varphi = 0,5$, carico induttivo a 230 V AC		
	4 x max. 58 W ciascuna, C $\leq 88 \mu\text{F}$ a 230 V AC ^{*)}		
Montaggio:	230 – 240 V	230 – 240 V	230 – 240 V
Angolo di rilevamento del sensore:	240° con angolo di apertura di 180°	240° con angolo di apertura di 180°	240° con angolo di apertura di 180°
Area di rotazione dell'unità sensore:	$\pm 80^\circ$	$\pm 80^\circ$	$\pm 80^\circ$
Rotazione faretto:	orizzontale $\pm 40^\circ$ verticale + 110° fino a - 40°	orizzontale $\pm 40^\circ$ verticale + 110° fino a - 40°	orizzontale $\pm 40^\circ$ verticale + 110° fino a - 40°
Regolazione tempo:	10 sec. – 15 min.	10 sec. – 15 min.	10 sec. – 15 min.
Regolazione crepuscolare:	2 – 2000 Lux	2 – 2000 Lux	2 – 2000 Lux
Raggio d'azione:	max. 12 m	max. 12 m	max. 20 m
Classe di protezione:	IP 44	IP 44	IP 44
Peso:	1060 g	1766 g	1782 g
Superficie proiettata dello spot (indicazioni approssimative):	240 cm ²	387 cm ²	448 cm ²
Campo di temperatura:	da - 20 °C a + 50 °C	da - 20 °C a + 50 °C	da - 20 °C a + 50 °C

^{*)} Lampada fluorescente, lampadine a basso consumo energetico, lampade LED con ballast elettronico (capacità complessiva di tutti i ballast elettronici allacciati inferiore al valore indicato).

Disturbi di funzionamento

Disturbo	causa	Rimedi
Faretto alogeno a sensore senza tensione	<ul style="list-style-type: none"> ■ fusibile guasto, interruttore non acceso, linea di alimentazione interrotta ■ corto circuito 	<ul style="list-style-type: none"> ■ nuovo fusibile, accendete l'interruttore di rete; controllate il cavo con un indicatore di tensione ■ controllate gli allacciamenti
Faretto alogeno a sensore non si accende	<ul style="list-style-type: none"> ■ in funzionamento di giorno l'impostazione di crepuscolo è regolata su funzionamento di notte ■ la lampada è guasta ■ interruttore di rete OFF ■ fusibile difettoso ■ campo di rilevamento non impostato con direzione giusta 	<ul style="list-style-type: none"> ■ eseguite una nuova impostazione ■ sostituite la lampada ■ accendete l'apparecchio ■ cambiate fusibile, eventualmente controllate l'allacciamento ■ regolate nuovamente il campo
Faretto alogeno a sensore non si spegne	<ul style="list-style-type: none"> ■ continuo movimento all'interno del campo di rilevamento 	<ul style="list-style-type: none"> ■ controllate il campo di rilevamento, eseguite eventualmente una nuova regolazione o una schermatura
Il faretto alogeno a sensore continua ininterrottamente ad accendersi e spegnersi	<ul style="list-style-type: none"> ■ animali in movimento nel campo di rilevamento 	<ul style="list-style-type: none"> ■ posizionate il sensore più in alto e provvedete all'applicazione mirata di protezioni; cambiate la posizione o coprite il campo di rilevamento
Il faretto alogeno a sensore si accende a sproposito	<ul style="list-style-type: none"> ■ il vento muove alberi e cespugli nel campo di rilevamento ■ vengono rilevate automobili sulla strada ■ improvvisi sbalzi di temperatura dovuti ad agenti atmosferici (vento, pioggia, neve) o causati da aria di scarico di ventilatori o da aria proveniente da finestre aperte ■ il faretto alogeno a sensore oscilla (si muove) per es. in seguito a raffiche di vento o a forti piogge. 	<ul style="list-style-type: none"> ■ spostate il campo ■ spostate il campo ■ cambiate luogo di montaggio o impostatelo altrove ■ montate il faretto alogeno a sensore su una base stabile

CE Dichiarazione di conformità

Questo prodotto è conforme alla direttiva sulla bassa tensione 2006/95/CE, alla direttiva sulla compatibilità elettromagnetica 2004/108/CE nonché alla direttiva

2002/95/CE sulla restrizione dell'uso di determinate sostanze pericolose nelle apparecchiature elettriche ed elettroniche.

Garanzia di funzionamento

Questo prodotto STEINEL viene costruito con la massima cura, con controlli di funzionamento e del grado di sicurezza in conformità alle norme vigenti in materia; vengono poi effettuati collaudi con prove a campione. La STEINEL garantisce qualità e funzionamento perfetti.

La garanzia si estende a 36 mesi ed inizia il giorno d'acquisto dall'utilizzatore. Noi eliminiamo difetti riconducibili al materiale o alla fabbricazione; la prestazione della garanzia consiste a nostra scelta nella riparazione o nella sostituzione dei pezzi difettosi. Il diritto alla prestazione di garanzia viene a decadere in caso di danni a parti soggette al logorio nonché in caso di danni o difetti che sono da ricondurre ad un trattamento inadeguato o ad una cattiva manutenzione. Sono esclusi dal diritto di garanzia gli ulteriori danni conseguenti su oggetti estranei.

La garanzia viene prestata solo se l'apparecchio viene riconsegnato al centro di assistenza responsabile ben confezionato e accompagnato da una breve descrizione del guasto e dallo scontrino di cassa o dalla fattura (con timbro del rivenditore e indicazione della data dell'acquisto).

Centro assistenza tecnica:

Con periodo di garanzia scaduto e nel caso di difetti che non danno diritto a prestazioni di garanzia, il nostro centro di assistenza esegue le relative riparazioni. Inviatelo al prodotto ben imballato, al più vicino centro di assistenza.

36 mesi
GARANZIA
di funzionamento

E Instrucciones de montaje

Apreciado cliente:

Muchas gracias por la confianza depositada en nosotros al comprar su nuevo Foco Halógeno Sensor STEINEL. Se ha decidido por un producto de alta calidad, producido, probado y embalado con el mayor cuidado.



Le rogamos se familiarice con estas instrucciones de montaje antes de instalarlo. Sólo una instalación y puesta en

funcionamiento adecuadas garantizarán un servicio prolongado, eficaz y sin alteraciones.

Le deseamos que pueda sacar buen provecho de su nuevo Foco Halógeno Sensor STEINEL.

Indicaciones de seguridad

- ¡Antes de comenzar cualquier trabajo en el aparato, interrúmpase la alimentación de tensión!
- Para el montaje, el cable eléctrico a enchufar deberá estar sin tensión. Por tanto, desconecte primero la corriente y compruebe que no hay tensión utilizando un comprobador de tensión.
- La instalación de estos aparatos supone un trabajo en la red eléctrica. Por ello debe realizarse profesionalmente según las prescripciones de instalación y las condiciones de conexión específicas del país (Ⓢ - VDE 0100, ⓐ - ÖVE/ÖNORM E 8001-1, Ⓜ - SEV 1000)
- No monte el aparato sobre superficies que habitualmente son fácilmente inflamables.
- El foco halógeno no debe dirigirse contra la pared de montaje.
- El foco debe encontrarse en posición horizontal ($\pm 15^\circ$).
- Indicado para exterior e interior (hasta 25°C de temperatura ambiente).

-  El montaje de los focos debe realizarse de forma que se garantice para todas las posiciones de giro posibles una distancia mínima de 1 metro a la superficie enfocada.
- Los focos halógenos están previstos sólo para montaje en la pared y no para el montaje en el techo. La distancia al techo debe ser de un mínimo de 1 m.
-  En caso de rotura del cristal, antes de ponerlos de nuevo en funcionamiento debe colocarse un nuevo cristal. Es necesario un vidrio especial templado de 5 mm de grosor (HS 150: 4 mm).
- La exposición prolongada a un Foco Halógeno Sensor durante el funcionamiento con 10 % de sobretensión provoca irritaciones en la piel y los ojos.
- El cuerpo del foco se calienta mucho cuando está encendido. El foco sólo debe moverse para orientarlo cuando esté frío.

El concepto ⑧

El movimiento enciende la luz y activa la alarma, entre otras funciones, para su comodidad y seguridad. Tanto en el ámbito privado, para el alumbrado de la casa o de la finca, como en el ámbito industrial p.ej. para el alumbrado del recinto de una empresa, estos Focos Halógenos Sensor se montan y están listas para funcionar rápidamente en cualquier lugar.

Los Focos Halógenos Sensor HS 150, HS 300 y la HS 500 controlada por microproce-dor, están equipados con dos sensores piroeléctricos de 120° , que detectan la irradiación de calor invisible de los cuerpos en movimiento (personas, animales, etc.). Esta radiación térmica registrada se transforma electrónicamente, activando automáticamente el foco. Debido a los obstáculos, como p. ej. paredes o cristales, no se detecta ninguna radiación térmica. A base de los dos sensores piroeléctricos se consigue un ángulo de detección de 240° con un ángulo de apertura de 180° .

Campo de detección

HS 150 = aprox. 300 m^2
HS 300 = aprox. 300 m^2
HS 500 = aprox. 800 m^2

Alcance:

HS 150 = máx. 12 m
HS 300 = máx. 12 m
HS 500 = máx. 20 m

Importante: La detección de movimientos más segura se consigue montando el aparato lateralmente con relación al sentido del movimiento y evitando todo tipo de objetos que obstaculicen la visión de los sensores (tales como árboles, muros etc.).

Instalación ① – ⑦

El lugar de montaje debe hallarse a una distancia mínima de 50 cm de cualquiera lámpara, debido a que la radiación térmica de la misma puede hacer que se active erróneamente el sensor. Para conseguir el alcance de 12/20 m indicado, la altura de montaje debe ser de aprox. 2 m. Monte el aparato sobre una base firme para evitar conmutaciones incorrectas.

El cable de alimentación de red consta de 2 o 3 conductores:

L = fase (generalmente negro o marrón)

N = neutro (generalmente azul)

PE = toma de tierra (verde/amarillo) ⊕

Importante: La inversión de las conexiones producirá un cortocircuito en el aparato o en su caja de fusibles. En tal

caso habrá que identificar cada uno de los conductores y montarlos de nuevo. Naturalmente, el cable de alimentación de red puede llevar montado un interruptor para conectar y desconectar la tensión.

Cableado eléctrico sobre el revoque

Para un cableado eléctrico sobre el revoque hay previstas dos solapas de fijación debajo, en la placa de montaje ②. Doblar una de las dos solapas de fijación. Cerrar la abertura de paso de los cables de la placa de montaje con el tapón obturador. Perforarlo y pasar el cable. Una vez pasado el cable, puede atornillarse la placa de montaje y realizarse la conexión.

Funciones ⑨

Todas las funciones pueden regularse con el anillo de protección extraído.

Temporización

(Tiempo de alumbrado de los focos halógenos sensor 10 seg. hasta 15min.).

Tornillo de regulación ajustado en la cifra 1 =

tiempo más corto (aprox. 10 seg.).

Tornillo de regulación ajustado en la cifra 6 =

tiempo más largo (aprox. 15 min.).

Con cada movimiento detectado se inicia de nuevo la cuenta del reloj.

Regulación crepuscular

(umbral de reacción del sensor 2 – 2000 Lux)

Tornillo de regulación puesto en la cifra 1 =

funcionamiento a la luz del día (aprox. 2000 Lux).

Tornillo de regulación puesto en la cifra 6 =

funcionamiento crepuscular (aprox. 2 Lux).

Regulación del alcance / ajuste ⑩

(ver ejemplos ⑪)

El campo de detección puede optimizarse según necesidad. Las cubiertas adjuntas sirven para cubrir tantos segmentos individuales de lentes como se desee, o bien para acortar individualmente el alcance de detección. De este modo se evitan conmutaciones de fallo debido p. ej. el paso de vehículos, transeúntes etc. o para controlar de forma directa los puntos de riesgo. Las cubiertas pueden separarse o cortarse con una tijera vertical u horizontal-

mente a lo largo de las divisiones prerranuradas. Tras retirar el anillo de protección, se han de colgar en la parte superior de la lente del sensor. Acto seguido se ha de colocar de nuevo el anillo de protección, quedando firmemente sujetas las cubiertas.



Además se puede realizar una regulación de precisión, girando la carcasa del sensor en $\pm 80^\circ$ ③.

Funcionamiento y cuidado

No son aptos para alarmas antirrobo especiales debido a que carecen de la seguridad antisabotaje prescrita para las mismas. Las condiciones meteorológicas pueden influir en el funcionamiento de los Focos Halógenos Sensor. Fuertes ráfagas de viento, la nieve, la lluvia y el granizo pueden

provocar una activación errónea al no poder distinguir entre cambios de temperatura repentinos y fuentes térmicas. La lente de detección puede limpiarse con un paño húmedo (sin detergente) cuando esté sucia.

Datos técnicos

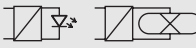
Los Focos Halógenos Sensor	HS 150	HS 300	HS 500
Potencia de ruptura:	máx. 150 W	máx. 300 W	máx. 500 W
Potencia de ruptura adicional (HS 150):			
	Bombillas incandescentes, máx. 800 W con 230 V AC	-	-
	Tubo fluorescente, máx. 400 W con $\cos \varphi = 0,5$, carga inductiva con 230 V AC		
	4 x máx. 58 W, $C \leq 88 \mu\text{F}$ con 230 V AC ⁽¹⁾		
Montaje:	230 – 240 V	230 – 240 V	230 – 240 V
Ángulo de detección del sensor:	240° con ángulo de apertura de 180°	240° con ángulo de apertura de 180°	240° con ángulo de apertura de 180°
Girabilidad de la unidad del sensor:	± 80°	± 80°	± 80°
Girabilidad del foco:	horizontal ± 40° vertical + 110° hasta - 40°	horizontal ± 40° vertical + 110° hasta - 40°	horizontal ± 40° vertical + 110° hasta - 40°
Temporización:	10 seg. – 15 min.	10 seg. – 15 min.	10 seg. – 15 min.
Regulación crepuscular:	2 – 2000 Lux	2 – 2000 Lux	2 – 2000 Lux
Alcance:	máx. 12 m	máx. 12 m	máx. 20 m
Tipo de protección:	IP 44	IP 44	IP 44
Masa:	1060 g	1766 g	1782 g
Superficie proyectada del foco (aprox. datos):	240 cm ²	387 cm ²	448 cm ²
Campos de temperatura:	- 20 °C hasta + 50 °C	- 20 °C hasta + 50 °C	- 20 °C hasta + 50 °C

⁽¹⁾ Lámparas fluorescentes, bombillas de bajo consumo, lámparas LED con balastro electrónico (capacidad total de todos los balastros conectados por debajo del valor indicado).

Fallos de funcionamiento

Fallo	Causa	Solución
El Foco Halógeno Sensor sin tensión	<ul style="list-style-type: none"> ■ fusible defectuoso, interruptor en OFF, línea interrumpida ■ cortocircuito 	<ul style="list-style-type: none"> ■ cambiar fusible, poner interruptor en ON; comprobar la línea de alimentación con un comprobador de tensión ■ comprobar conexiones
El Foco Halógeno Sensor no se conecta	<ul style="list-style-type: none"> ■ en funcionamiento a la luz del día, regulación crepuscular ajustada para funcionamiento nocturno ■ bombilla defectuosa ■ interruptor en OFF ■ fusible defectuoso ■ campo de detección sin ajuste selectivo 	<ul style="list-style-type: none"> ■ volver a ajustar ■ cambiar la bombilla ■ conectar ■ cambiar fusible y dado el caso comprobar conexión ■ volver a ajustar
El Foco Halógeno Sensor no se desconecta	<ul style="list-style-type: none"> ■ movimiento permanente en el campo de detección 	<ul style="list-style-type: none"> ■ controlar el campo de detección y dado el caso ajustar de nuevo o bien cubrir partes del sensor
El Foco Halógeno Sensor se enciende y apaga continuamente	<ul style="list-style-type: none"> ■ animales en movimiento en el campo de detección 	<ul style="list-style-type: none"> ■ girar el sensor más hacia arriba o cubrir partes del sensor selectivamente; reajustar el campo de detección o utilizar cubiertas
El Foco Halógeno Sensor se conecta cuando no se desea	<ul style="list-style-type: none"> ■ el viento mueve árboles y matorrales en el campo de detección ■ detección de automóviles en la calle ■ cambio de temperatura repentino debido a las condiciones atmosféricas (viento, lluvia, nieve) o a ventiladores o ventanas abiertas ■ el Foco Halógeno Sensor oscila (se mueve), p.ej. por las ráfagas de viento o precipitaciones fuertes. 	<ul style="list-style-type: none"> ■ modificar campo de detección ■ modificar campo de detección ■ modificar campo de detección, cambiar lugar de montaje ■ montar el Foco Halógeno Sensor sobre una base firme

CE Declaración de conformidad

Este producto cumple con la directiva para baja tensión 2006/95/CE, la directiva CEM 2004/108/CE así como la

directiva RoHS (limitación de sustancias peligrosas) 2002/95/CE.

Garantía de funcionamiento

Este producto STEINEL ha sido elaborado con el máximo esmero, habiendo pasado los controles de funcionamiento y seguridad previstos por las disposiciones vigentes, así como un control adicional de muestreo al azar. STEINEL garantiza el perfecto estado y funcionamiento.

El período de garantía es de 36 meses comenzando el día de la venta al consumidor. Reparamos defectos por vicios de material o de fabricación, la garantía se aplicará a base de la reparación o el cambio de piezas defectuosas, según nuestro criterio. La prestación de garantía queda anulada para daños producidos en piezas de desgaste y daños y defectos originados por uso o mantenimiento inadecuados. Quedan excluidos de la garantía los daños consecuenciales causados en objetos ajenos.

La garantía sólo se aplicará enviando el aparato entero no desmontado junto con una breve descripción del fallo, el ticket de compra o la factura (fecha de compra y sello del vendedor), bien empaquetado, a la correspondiente estación de servicio.

Servicio de reparación:

Una vez transcurrido el período de garantía o en caso de defectos no cubiertos por la misma, las reparaciones las lleva a cabo nuestro departamento técnico. Rogamos envíen el producto bien embalado a la dirección indicada.

36 meses
GARANTÍA
de funcionamiento

P Instruções de montagem

Estimado cliente

Agradecemos-lhe a confiança depositada em nós ao comprar o seu novo projector de halogéneo com sensor da STEINEL. Trata-se de um produto de elevada qualidade produzido, testado e embalado com o máximo cuidado.

Antes de proceder à instalação, familiarize-se com estas instruções. Só uma instalação e colocação em funcionamento correctas podem garantir a longevidade do produto e um funcionamento fiável e isento de falhas.

Desejamos sinceramente que este projector de halogéneo com sensor da STEINEL o satisfaça.

! Considerações em matéria de segurança

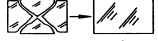
- Antes de executar qualquer trabalho no aparelho, desligue-o da corrente!
- Durante a montagem, o cabo eléctrico a conectar deve estar isento de tensão. Para tal, desligar primeiro a corrente e verificar se não há tensão, usando um medidor de tensão.
- A instalação do sensor consiste essencialmente em lidar com tensão de rede. Por esse motivo, terá de ser realizada de forma profissional segundo as respectivas prescrições de instalação e condições de conexão habituais nos diversos países. (Ⓢ - VDE 0100, Ⓢ - ÖVE/ÖNORM E 8001-1, Ⓢ - SEV 1000)
- Não monte o aparelho em cima de superfícies facilmente inflamáveis.
- O projector de halogéneo não pode ser apontado para a parede de montagem.
- O projector deve ficar na posição horizontal ($\pm 15^\circ$).
- Adequado para aplicações no interior e exterior (até temperatura ambiente de 25°C).
-  A montagem dos projectores deve ser realizada de forma que para todas as posições de orientação possa ser mantida uma distância mínima de 1 metro da superfície iluminada.
- Os projectores de halogéneo apenas são previstos para a montagem na parede e não para a montagem no tecto. A distância ao tecto deve comportar no mínimo 1 m.
-  No caso de uma quebra de vidro, é imprescindível colocar um vidro novo antes de recolocar o projector em funcionamento. É necessário usar um vidro especial temperado com 4 mm de espessura (HS 150: 4 mm).
- Quem se expõe demasiado tempo a um projector de halogéneo com sensor em modo de funcionamento com 10% de sobretensão, tem de contar com irritações da pele e inflamações nos olhos.
- Em funcionamento, o corpo do projector fica muito quente. Alinhar o projector apenas estando este frio.

8 O princípio

O movimento acciona a luz, o alarme e muitas outras coisas. Para seu conforto e para a sua segurança. Seja a nível privado, para iluminar o seu quintal e o terreno ou na área comercial, p.ex. para iluminar o terreno da empresa, este projector de halogéneo com sensor pode ser montado em qualquer lugar com rapidez e facilidade, ficando logo pronto a funcionar.

Os projectores de halogéneo com sensor HS 150, HS 300 e o HS 500, com comando por microprocessador, estão equipados com dois sensores pirléctricos de 120° que detectam a radiação térmica invisível de corpos em movimento (pessoas, animais, etc.). Esta radiação térmica detectada é transformada por via electrónica e liga o projector. A radiação térmica não é detectável através de obstáculos, tais como, p. ex., paredes ou vidros. Os dois sensores pirléctricos cobrem um ângulo de detecção de 240° , com um ângulo de abertura de 180° .

Área de detecção

HS 150 = aprox. 300 m²
HS 300 = aprox. 300 m²
HS 500 = aprox. 800 m²

Alcance:

HS 150 = máx. 12 m
HS 300 = máx. 12 m
HS 500 = máx. 20 m

Importante: será possível detectar os movimentos de forma mais segura se o aparelho estiver instalado lateralmente em relação ao sentido de aproximação e se não houver obstáculos (como p. ex. árvores, muros, etc.), que impeçam a captação pelo sensor.

Instalação ① – ⑦

O local de montagem deve encontrar-se a uma distância mínima de 50 cm de outro candeeiro, pois a radiação térmica pode ocasionar a activação errada do sensor. A altura de montagem deve fazer aprox. 2 m, para permitir os alcances anunciados de 12/20 m. Monte o aparelho sobre uma superfície firme para evitar ligações erradas.

O cabo proveniente da rede é formado por 2 a 3 fios:
L = fase (geralmente preto ou castanho)
N = neutro (geralmente azul)
PE = condutor terra (verde/amarelo) ⚡

Importante: a troca dos conectores provocará mais tarde um curto-circuito no aparelho ou na caixa dos fusíveis. Nesse caso, os diversos fios terão de ser

identificados e montados de novo. Naturalmente que no cabo de rede pode estar montado um interruptor de rede do tipo "ligar - desligar".

Ligação dos fios na superfície

Para a ligação dos fios na superfície, existem duas linguetas em baixo, na placa de montagem ②. Dobre uma das linguetas. Fechar a abertura do cabo na placa de montagem com o bujão vedante. Perfurar o bujão e passar o cabo. Depois de ter sido passado o cabo, a placa de montagem pode ser aparafusada e a ligação realizada.

Funções ⑨

Todas as funções podem ser ajustadas estando o friso anular sacado.

Ajuste do tempo

(duração de iluminação do projector de halogéneo com sensor 10 seg. até 15 min.).
Regulador no número 1 = tempo mais curto (aprox. 10 seg.).
Regulador no número 6 = tempo mais longo (aprox. 15 min.).
Com cada movimento detectado na área de detecção, o tempo definido é activado de novo.

Regulação crepuscular

(limiar de resposta do sensor 2–2000 Lux)
Regulador no número 1 = regime diurno (aprox. 2000 lux).
Regulador no número 6 = regime crepuscular (aprox. 2 lux).

Nota:

Devido ao grande alcance do sensor, ao realizar o ajuste básico da área de detecção, os objectos aquecidos pelos raios solares podem provocar activações indesejadas do projector de halogéneo com sensor (p.ex. automóveis).

Por isso, recomendamos que o ajuste da área de detecção seja feita ao anoitecer.

Auto-teste

Depois de montar o suporte de fixação à parede e estabelecer a ligação à rede eléctrica, o projector de halogéneo com sensor pode ser colocado em funcionamento. Ao ligá-lo, o sistema electrónico realiza um auto-teste que dura aprox. 1 minuto. Decorrido este teste, o sensor está activo.

Ajuste do alcance / regulação ⑩ (v. exemplos ⑪)

Consoante a necessidade, a área de detecção pode ser ajustada com precisão. As palas fornecidas juntamente servem para cobrir o número de segmentos de lente necessários para reduzir o alcance conforme se deseja. Deste modo, podem evitar-se activações erradas provocadas p. ex. por automóveis, pessoas a passar, etc. ou então monitorar pontos de perigo específicos. As palas podem ser separadas pelas



divisões pré-marcadas ou cortadas com uma tesoura, quer na horizontal quer na vertical. Depois de sacar o friso anelar, as palas devem ser engatadas na parte superior da lente do sensor. Depois de voltar a colocar o friso anelar as palas ficam fixadas. Rodando a caixa do sensor em $\pm 80^\circ$ ③ pode realizar-se também um ajuste preciso.

Funcionamento e conservação

O aparelho não se adequa a sistemas de alarme anti-roubo especiais, uma vez que não está garantida a protecção contra sabotagem exigida por lei. As influências climáticas podem deteriorar o funcionamento do projector de halogéneo com sensor. As rajadas fortes de vento, a neve, a chuva e o granizo podem

causar uma activação errada, porque o sistema não consegue distinguir entre alterações súbitas de temperatura e irradiação proveniente de fontes de calor. Se estiver suja, a lente de detecção pode ser limpa com um pano húmido (sem usar produtos de limpeza).

Dados técnicos

Projector de halogéneo com sensor	HS 150	HS 300	HS 500
Potência:	máx. 150 W	máx. 300 W	máx. 500 W
Potência de comutação suplementar (HS 150):			
	Lâmpadas incandescentes, máx. 800 W com 230 V CA	–	–
	Lâmpada fluorescente, máx. 400 W com $\cos \varphi = 0,5$, carga indutiva com 230 V CA		
	4 x máx. de 58 watts cada, $C \leq 88 \mu\text{F}$ com 230 V CA ¹⁾		
Montagem:	230 – 240 V	230 – 240 V	230 – 240 V
Ângulo de detecção do sensor:	240° com ângulo de abertura de 180°	240° com ângulo de abertura de 180°	240° com ângulo de abertura de 180°
Orientação da unidade sensórica:	$\pm 80^\circ$	$\pm 80^\circ$	$\pm 80^\circ$
Margem de orientação do projector:	horizontal $\pm 40^\circ$ vertical + 110° até - 40°	horizontal $\pm 40^\circ$ vertical + 110° até - 40°	horizontal $\pm 40^\circ$ vertical + 110° até - 40°
Ajuste do tempo:	10 seg. – 15 min.	10 seg. – 15 min.	10 seg. – 15 min.
Regulação crepuscular:	2 – 2000 lux	2 – 2000 lux	2 – 2000 lux
Alcance:	máx. 12 W	máx. 12 W	máx. 20 W
Grau de protecção:	IP 44	IP 44	IP 44
Peso:	1060 g	1766 g	1782 g
Área de projecção do projector (estimativa):	240 cm ²	387 cm ²	448 cm ²
Gama de temperaturas:	- 20 °C a + 50 °C	- 20 °C a + 50 °C	- 20 °C a + 50 °C

¹⁾ Lâmpadas fluorescentes, lâmpadas economizadoras, candeeiros LED com balastro electrónico (a capacidade total de todos os balastros electrónicos ligados é inferior ao valor especificado).

Falhas de funcionamento

Falha	Causa	Solução
Projector de halogéneo com sensor está sem tensão	<ul style="list-style-type: none"> ■ fusível queimado, não ligado, ligação interrompida ■ curto-circuito 	<ul style="list-style-type: none"> ■ fusível novo, ligar o interruptor de rede; verificar o cabo com detector de tensão ■ verificar as conexões
Projector de halogéneo com sensor não liga	<ul style="list-style-type: none"> ■ em regime diurno, regulação crepuscular encontra-se em regime nocturno ■ lâmpada de halogéneo está fundida ■ interruptor de rede DESLIGADO ■ fusível fundido ■ área de detecção ajustada incorrectamente 	<ul style="list-style-type: none"> ■ reajustar ■ substituir a lâmpada ■ ligar ■ fusível novo, verificar eventualmente a conexão ■ reajustar
Projector de halogéneo com sensor não desliga	<ul style="list-style-type: none"> ■ movimento constante na área de detecção 	<ul style="list-style-type: none"> ■ examinar a área e eventualmente reajustar ou cobrir com pala
Projector de halogéneo com sensor está sempre a LIGAR/DESLIGAR	<ul style="list-style-type: none"> ■ encontram-se animais dentro da área de detecção 	<ul style="list-style-type: none"> ■ virar o sensor para cima ou tapar determinadas partes; Mudar a área de detecção ou cobrir com pala
Projector de halogéneo com sensor liga inadvertidamente	<ul style="list-style-type: none"> ■ o vento agita árvores e arbustos na área de detecção ■ são detectados automóveis a passar na estrada ■ alteração térmica súbita devido a influências climatéricas (vento, chuva, neve) ou ar evacuado de ventiladores, janelas abertas ■ o projector de halogéneo com sensor oscila (mexe-se) p. ex. devido a rajadas de vento ou chuva forte. 	<ul style="list-style-type: none"> ■ modificar a área ■ modificar a área ■ modificar a área, mudar para outro local de montagem ■ montar o projector de halogéneo com sensor numa base firme

CE Declaração de conformidade

Este produto cumpre as directivas "Baixa tensão" 2006/95/CE, "Compatibilidade electromagnética"

2004/108/CE e "Redução de substâncias perigosas" 2002/95/CE.

Garantia de funcionamento

Este produto STEINEL foi fabricado com todo o zelo e o seu funcionamento e segurança verificados, de acordo com as normas em vigor, e sujeito a um controlo por amostragem aleatória. A STEINEL garante o bom estado e o bom funcionamento do aparelho. O prazo de garantia é de 36 meses a contar da data de compra. Eliminamos falhas relacionadas com defeitos de material ou de fabrico. A garantia inclui a reparação ou a substituição das peças com defeito, de acordo com o nosso critério, estando excluídas as peças sujeitas a desgaste, os danos e as falhas originados por uma utilização ou manutenção incorrecta. Excluem-se igualmente os danos provocados noutros objectos estranhos ao aparelho.

Os serviços previstos na garantia só serão prestados caso o aparelho seja apresentado bem embalado no respectivo serviço de assistência técnica, devidamente montado e acompanhado do talão da caixa ou da factura (data da compra e carimbo do revendedor) e duma pequena descrição do problema.

Serviço de reparação:

Depois de expirado o prazo de garantia ou em caso de falha não abrangida pela garantia, o nosso serviço de assistência técnica encarregar-se-á da reparação do seu aparelho. Basta enviar o produto bem acondicionado ao nosso centro de assistência técnica mais próximo de si.

36 meses
GARANTIA
de funcionamento

S Montageanvisning

Bäste kund,

Vi tackar för det förtroende du har visat oss genom köpet av din STEINEL halogenstrålkastare med sensor. Du har valt en högvärdig kvalitetsprodukt, producerad, testad och förpackad med största noggrannhet. Vi ber dig att nogla läsa igenom denna montageanvisning

innan du installerar halogenstrålkastaren. Korrekt installation och idrifttagning är en förutsättning för långvarig och tillförlitlig drift.

Vi hoppas att du får stor nytta av din nya halogenstrålkastare från STEINEL.

! Säkerhetsanvisningar

- Innan installation och montage påbörjas måste spänningen kopplas bort.
- Inkoppling måste utföras i spänningsfritt tillstånd. Bryt strömmen och kontrollera med spänningsprovare att alla parter är spänningslösa.
- Eftersom halogenstrålkastaren installeras till nätspänningen måste arbetet utföras på ett fackmannamässigt sätt och enligt gällande installationsföreskrifter.
(C) -VDE 0100, (A) -ÖVE/ÖNORM E 8001-1, (E) -SEV 1000
- Montera inte halogenstrålkastaren på lättantändligt underlag.
- Halogenstrålkastaren får inte vara riktad mot monteringsväggen.
- Halogenstrålkastaren ska vara vågrätt monterad ($\pm 15^\circ$).
- Avsedd för användning utom- och inomhus (upp till 25°C omgivningstemperatur).

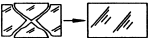
-  Halogenstrålkastaren måste vara placerad, så att den i alla positioner, har minst 1 m avstånd till området som ska belysas
- Produkten (halogenstrålkastaren) är endast avsedd för väggmontage, ej takmontage. Avståndet till tak måste vara minst 1 meter.
-  Om det blir en spricka i skydds glaset måste detta bytas innan lampan kan tas i drift igen. Man måste använda ett 5 mm tjockt värmebeständigt specialglas (HS 150: 4 mm).
- Om man utsätter sig för skenet från halogenstrålkastaren under en längre tid och det samtidigt är 10% överspänning i nätet, kan det uppstå hud- och ögonirritation.
- Under drift blir lamphuset mycket varmt. Rikta in strålkastaren sedan den blivit avkyld.

Princip ③

Rörelse från människor tänd automatiskt ljuset för bekvämlighet och trygghet. Utanför bostäder, villor, skolor, industrilokaler, garage etc. kan halogensensorlampan snabbt och enkelt monteras. Halogenstrålkastaren HS 150, HS 300 och den mikroprocesstyrda HS 500 är försedda med två 120° pyrosensorer som känner av värmestrålningen från kroppar i rörelse (människor, djur etc.). Den registrerade värmestrålningen omvandlas på elektronisk väg och tänd halogenstrålkastaren. Murar, fönster etc. hindrar värmestrålningen från att nå fram till sensorn. Med hjälp av de två pyro-sensorerna uppnås en bevakningsvinkel på 240° och en öppningsvinkel på 180° .

Bevakningsområde

HS 150 = cirka 300 m²
HS 300 = cirka 300 m²
HS 500 = cirka 800 m²

Räckvidd:

HS 150 = max 12 meter
HS 300 = max 12 meter
HS 500 = max 20 meter

Viktigt: Den säkraste rörelsebevakningen uppnås när sensorn är placerad i rät vinkel mot rörelseriktningen och inga hinder finns i vägen.

Installation ① – ⑦

Monteringsplatsen skall vara minst 50 cm från en annan belysning, eftersom värmestrålningen från denna kan orsaka felaktig tändning av sensorlampan.

För att uppnå räckvidd 12/20 m ska montagehöjden vara cirka 2 meter över mark. Montera halogenstrålkastaren på ett stabilt och vibrationsfritt underlag för att undvika felaktiga tändningar av lampan.

Nätkabeln består av en 2-3 ledarkabel.:

L = Fas (oftast svart eller brun)

N = Nollledare (oftast blå)

PE = Skyddsledare (grön/gul) ⊕

OBS! En förväxling av kablarna leder till kortslutning i halogenstrålkasten eller i säkringskåpet. Om du är

Funktioner ⑨

Alla funktioner kan ställas in när täckringen över linsen är borttagen.

Inställning efterlystid

Efterlystid för halogenstrålkastaren 10 sek – 15 min.).
Ställskruven vid siffran 1 = kortaste tiden (ca 10 sek)
Ställskruven vid siffran 6 = längsta tiden (15 min.)
Vid varje ny rörelse i bevakningsområdet kommer tiden att starta om från början igen.
Vid inställning av bevakningsområdet rekommenderar att man väljer den kortaste tiden (siffran 1).

Skymningsnivå

(aktiveringströskeln kan ställas in steglöst från ca 2–2000 lux).
Ställskruven vid siffran 1 = drift även i dagsljus (ca. 2000 lux)
Ställskruven vid siffran 6 = aktivering vid skymning (ca. 2 lux)

Inställning / justering av räckvidd ⑩ (se exempel ⑪)

Bevakningsområdet kan optimalt ställas in efter önskemål. Med hjälp av de medföljande täckplattorna kan önskat antal linssegment avskäras för att individuellt förkorta räckvidden. Därmed undviks felaktigheter som orsakas av t ex bilar, människor som passerar på en väg eller andra utsatta områden.

Täckplattorna kan brytas av eller klippas till med en sax längs de spårade indelningarna i lodräta eller

Drift och underhåll

Produkten är inte lämplig att använda som inbrottslarm eftersom den föreskrivna säkerheten mot sabotage saknas. Vädret kan påverka halogenstrålkastarens funktion. Vid kraftiga vindbyar, snö, regn eller hagel kan det ske felaktigheter strålkastaren efter-

osaker måste du identifiera kablarna med en spänningsprovare. På nätledningen kan självklart en strömbrytare för till- och franslagning vara monterad.

Anslutning av utanpåliggande kabel

För anslutning av utanpåliggande kabel finns i det underkant av montageplattan brytöppningar ②. Öppna dessa och montera dit gummitätningarna. Gör hål i gummitätningar och dra igenom kabeln. Skruva därefter fast montageplattan på väggen och anslut kabeln.

Obs!



Vänligen notera att pga av sensorns höga känslighet och långa räckvidd kan denna även reagera på objekt som har värmts upp av solen (t.ex. bilar) och därför ge oönskade tändningar av halogenstrålkastaren.

Vi rekommenderar att inställning av bevakningsområdet därför sker i mörker.

Självtest

När halogenstrålkastaren är monterad och ansluten till nätet kan den tas i drift. Därefter kommer elektroniken att genomföra ett självtest under ca 1 minut. Sedan är sensor aktiv.

Tekniska data

Halogenstrålkastare	HS 150	HS 300	HS 500
Ljuskälla:	max 150 W	max 300 W	max 500 W
Extern max. belastning (HS 150):			
	Glödlampor, max. 800 W vid 230 V AC	–	–
	Lysrör, max. 400 W vid $\cos \varphi = 0,5$, induktiv last vid 230 V AC		
	4 x max. à 58 W, C ≤ 88 µF vid 230 V AC ¹⁾		
Nätspänning:	230 V	230 V	230 V
Sensors bevakningsvinkel:	240° med 180° öppningsvinkel	240° med 180° öppningsvinkel	240° med 180° öppningsvinkel
Sensors rörlighet:	± 80°	± 80°	± 80°
Halogenstrålkastarens rörlighet:	horisontalt ± 40° vertikalt + 110° till – 40°	horisontalt ± 40° vertikalt + 110° till – 40°	horisontalt ± 40° vertikalt + 110° till – 40°
Efterlystid:	10 sek – 15 min	10 sek – 15 min	10 sek – 15 min
Skymningsinställning:	2 – 2000 lux	2 – 2000 lux	2 – 2000 lux
Räckvidd:	max 12 m.	max 12 m.	max 20 m.
Skyddsklass:	IP 44	IP 44	IP 44
Vikt:	1060 g	1766 g	1782 g
Ytan som är belyst av strålkastaren (ca. yta):	240 cm ²	387 cm ²	448 cm ²
Temperaturområde:	-20 °C till + 50 °C	-20 °C till + 50 °C	-20 °C till + 50 °C

¹⁾ Lysrör, lågenergilampor, LED-lampor med elektroniskt förkopplad don (Observera att kapacitansen inte får överstiga ovan angivet värde).

Driftstörningar

Störning	Orsak	Åtgärd
Halogenstrålkastaren utan spänning	<ul style="list-style-type: none"> defekt säkring, lampan ej inkopplad, avbrott i kabel kortslutning 	<ul style="list-style-type: none"> byt säkring, slå till spänningen. Testa med spänningsprovare kontrollera och testa kopplingar
Halogenstrålkastaren tänds inte	<ul style="list-style-type: none"> vid dagsdrift, skymningsinställningen inställd på nattdrift ljuskällan trasig strömbrytaren fränslagen defekt säkring bevakningsområdet felinställt 	<ul style="list-style-type: none"> ändra skymningsnivån till rätt läge byt ljuskälla slå till strömbrytaren byt säkring, kontrollera ev. anslutningen justera inställningen
Halogenstrålkastaren slocknar inte	<ul style="list-style-type: none"> ständig rörelse i bevakningsområdet 	<ul style="list-style-type: none"> kontrollera bevakningsområdet. Vid behov justera och begränsa området
Halogenstrålkastaren tänds och släcks ständigt	<ul style="list-style-type: none"> djur rör sig i bevakningsområdet 	<ul style="list-style-type: none"> justera eller avskärma bevakningsområdet
Halogenstrålkastaren tänds oönskat	<ul style="list-style-type: none"> blåst i träd och buskar i bevakningsområdet påverkan från bilar på gatan plötsliga temperaturförändringar genom vädrets inverkan (vind, regn, snö) eller fläktutlopp, öppet fönster halogenstrålkastaren rör pga av starka vindar eller kraftig nederbörd 	<ul style="list-style-type: none"> justera eller avskärma bevakningsområdet justera eller avskärma bevakningsområdet justera bevakningsområdet eller flytta sensorlampan montera halogenstrålkastaren på ett mer skyddat ställe

CE överensstämmelseförsäkran

Produkten uppfyller lågspänningsdirektivet 2006/95/EG, EMC-direktivet 2004/108/EG samt RoHS-direktivet 2002/95/EG.

Funktionsgaranti

Denna STEINEL produkt är tillverkad med största noggrannhet. Den är funktions- och säkerhetstestad enligt gällande föreskrifter och har därefter genomgått en stickprovskontroll. Steinel garanterar felfri funktion. Garantin gäller i 36 månader från inköpsdagen. Vi återgår till fel som beror på material- eller tillverkningsfel. Garantin innebär att varan repareras eller att defekt del byts ut enligt vårt val. Garantin omfattar inte slitage och skador orsakade av felaktig hantering eller av bristande underhåll och skötsel av produkten. Följskador på främmande föremål ersätts ej.

Garantin gäller endast då produkten, som inte får vara isärtagen, sändes väl förpackad med fakturakopia eller kvitto (inköpsdatum och stämpel) till vår representant eller lämnas in till inköpsstället för åtgärd inom 6 månader till inköpsstället.

Reparationservice:

Efter garantins utgång eller vid fel som inte omfattas av garantin kan produkten repareras på vår verkstad. Vänligen kontakta oss innan Ni sänder tillbaka produkten för reparation.

**36 månaders
FUNKTIONSGARANTI**

DK Monteringsvejledning

Kære kunde

mange tak for den tillid De har vist os ved at købe en ny halogenprojektor med sensor fra STEINEL. De har valgt et produkt af høj kvalitet, som er fremstillet, testet og emballeret med største omhu.

Læs venligst monteringsvejledningen, inden De monterer sensoren, for korrekt installation og ibrugtagning sikrer en lang, pålidelig og fejlfri drift.

Vi ønsker Dem god fornøjelse med Deres nye STEINEL-halogenprojektor med sensor.

! Sikkerhedsanvisninger

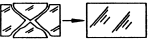
- Afbryd spændingstilførslen, inden der arbejdes på apparatet!
- Ved montering skal den elledning, der skal tilsluttes, være spændingsfri. Sluk derfor for strømmen, og kontrollér med en spændingstester, at ledningen er spændingsfri.
- Ved installation af disse apparater er der tale om arbejde med netspænding. Det bør derfor udføres fagligt korrekt iht. de gældende regler (Ⓢ - VDE 0100, ⓐ - ÖVE/ÖNORM E 8001-1, Ⓜ - SEV 1000)
- Apparatet må ikke monteres på let brændbare overflader.
- Halogenlampen må ikke rettes mod den væg, den er monteret på.
- Projektøren skal stå i vandret position ($\pm 15^\circ$).
- Velegnet til indendørs og udendørs brug (op til 25°C)
-  Lampen skal monteres, så den i alle positioner har en mindsteafstand på 1 meter til den flade, der bliver oplyst.
- Halogenlamperne er kun beregnet til vægmontering, ikke til loftmontering. Der skal mindst være 1 m afstand til loftet.
-  Går glasset i stykker, skal det skiftes, inden lampen tages i brug igen. 5 mm tykt, aduceret specialglas er nødvendigt (HS 150: 4 mm).
- Personer der i en længere periode udsættes for halogensensorprojektorer med 10% overspænding, kan opleve irritation af hud og øjne.
- Lampekabinettet bliver meget varmt, når lampen er tændt. Lampen må først indstilles, når den er kølet af.

Princippet ⑧

Bevægelser tænder lys, alarm og meget mere. For mere komfort og sikkerhed. Både privat til belysning af hus og have eller erhvervsmæssigt til fx belysning af virksomhedens område. Halogensensorprojektøren kan monteres hurtigt og nemt.

Halogensensorprojektøren HS 150, HS 300 og den mikroprocessorstyrede HS 500 er udstyret med to 120° -pyrosensorer som registrerer den usynlige varmeudstråling fra objekter der bevæger sig (mennesker, dyr osv.). Den registrerede varmeudstråling omsættes elektronisk og tænder projektøren. Ved forhindringer som fx mure eller vinduer registreres der ingen varmeudstråling. Ved hjælp af de to pyrosensorer opnås der en registreringsvinkel på 240° med en åbningvinkel på 180° .

Overvågningsområde

HS 150 = ca. 300 m^2
HS 300 = ca. 300 m^2
HS 500 = ca. 800 m^2

Rækkevidde:

HS 150 = maks. 12 m
HS 300 = maks. 12 m
HS 500 = maks. 20 m

Vigtigt: Den bedste overvågning opnår man, når sensoren monteres vinkelret i forhold til gåretningen og ingen objekter (f.eks. træer, mure osv.) blokerer dens synsfelt.

Installation ①–⑦

Monteringsstedet bør have en afstand på mindst 50 cm til andre lyskilder, da varmeudstrålingen kan medføre aktivering af systemet. For at opnå den anførte rækkevidde på 12/20 m bør sensoren monteres i ca. 2 m højde. Monter apparatet på et fast underlag for at undgå fejlaktivering.

Netledningen består af en 2- eller 3-leder ledning:

L = fase (normalt sort eller brun)

N = nulleder (normalt blå)

PE = beskyttelsesleder (grøn/gul)Ⓢ

Vigtigt: Hvis disse forbyttes, kan det senere medføre kortslutning i apparatet eller i sikringsboksen. I så fald

skal de enkelte ledninger identificeres og monteres på ny. Det er naturligvis muligt at montere en tænd- og slukkkontakt i ledningen.

Synlig ledningsføring

Til synlig ledningsføring findes der to lasker nederst på monteringspladen ②. Knæk en af de to lasker af. Luk ledningshullet på monteringspladen med lukkeproppen. Lav hul i denne og før ledningen igennem. Når ledningen er ført igennem, kan monteringspladen skrues på og tilslutningen foretages.

Funktioner ⑨

Alle funktioner kan indstilles, når den ringformede blænde er taget af.

Tidsindstilling

(Halogensensorprojektørens brændetid er 10 sek. til 15 min.).

Indstillingsknappen på 1 = korteste tid (ca. 10 sek.).

Indstillingsknappen på 6 = længste tid (ca. 15 min.).

Hver gang der registreres en bevægelse i overvågningsområdet, aktiveres den indstillede tid på ny.

Skumringsindstilling

(Sensorens reaktionsværdi 2 – 2.000 lux)

Indstillingsknappen på 1 = dagsmodus (ca. 2.000 lux).

Indstillingsknappen på 6 = skumringsmodus (ca. 2 lux).

Rækkeviddeindstilling / justering ⑩

Overvågningsområdet indstilles alt efter behov. Ved hjælp af de vedlagte blændestykker kan der afdækkes et vilkårligt antal linsesegmenter, eller rækkevidden kan reduceres individuelt. Dermed kan fejlkobling på grund af f.eks. biler, forbi passerende etc. udelukkes eller farezoner kan overvåges målrettet. Blændestykkerne kan afrives langs de lodrette og vandrette perforeringer eller klippes ud med en saks. Efter afmon-

(se eksemplerne ⑪)



tering af den ringformede blænde skal de monteres i sensorlinsens øverste område. Derpå skal den ringformede blænde sættes på igen, så blændestykkerne fastgøres ordentligt. Ved at dreje sensorhuset $\pm 80^\circ$ ③ er det muligt at foretage en finjustering.

Drift og vedligeholdelse

Projektøren er ikke velegnet til særlige tyverialarmer, da den foreskrevne hærværkssikring mangler. Vejret kan påvirke halogensensorprojektørens funktion. Ved kraftige vindstød, sne, regn og hagl kan der opstå

fejlaktivering, da pludselige temperatursvingninger ikke kan skelnes fra varmekilder. Hvis linsen bliver snavset, kan den rengøres med en fugtig klud (uden rengøringsmiddel).

Tekniske data

Sensorhalogenprojektor	HS 150	HS 300	HS 500
Effekt:	maks. 150 watt	maks. 300 watt	maks. 500 watt
Supplerende effekt (HS 150):			
	Elpærer, maks. 800 W ved 230 V AC	–	–
	Lysstofrør, maks. 400 W ved $\cos \varphi = 0,5$, induktiv belastning ved 230 V AC		
	4 x maks. pr. 58 W, $C \leq 88 \mu\text{F}$ ved 230 V AC ^{*)}		
Montering:	230 – 240 V	230 – 240 V	230 – 240 V
Sensorens registreringsvinkel:	240° med 180° åbningvinkel	240° med 180° åbningvinkel	240° med 180° åbningvinkel
Sensorenhedens drejeradius:	± 80°	± 80°	± 80°
Lampens drejeradius:	vandret ± 40° lodret + 110° op til – 40°	vandret ± 40° lodret + 110° op til – 40°	vandret ± 40° lodret + 110° op til – 40°
Tidsindstilling:	10 sek. – 15 min.	10 sek. – 15 min.	10 sek. – 15 min.
Skumringsindstilling:	2 – 2.000 lux	2 – 2.000 lux	2 – 2.000 lux
Rækkevidde:	maks. 12 m	maks. 12 m	maks. 20 m
Kapslingsklasse:	IP 44	IP 44	IP 44
Masse:	1060 g	1766 g	1782 g
Lampens oplyste areal (cirka-angivelser)	240 cm ²	387 cm ²	448 cm ²
Temperaturområde:	-20 °C til +50 °C	-20 °C til +50 °C	-20 °C til +50 °C

^{*)} Lysstofpærer, energisparepærer, LED-lamper med elektronisk forkoblingsenhed (den samlede kapacitet for alle tilsluttede forkoblingsenheder er under den angivne værdi).

Driftsforstyrrelser

Fejl	Årsag	Afhjælpning
Sensorhalogenprojektøren har ingen spænding	<ul style="list-style-type: none"> ■ sikringen er defekt, ikke tændt, ledningen er afbrudt ■ kortslutning 	<ul style="list-style-type: none"> ■ ny sikring, tænd for tænd- og slukkkontakten, test ledningen med spændingstester ■ kontroller tilslutningerne
Sensorhalogenprojektøren tænder ikke	<ul style="list-style-type: none"> ■ ved brug i dagslys, skumringsindstillingen er indstillet på nat ■ pæren er defekt ■ tænd- og slukkkontakten er slukket ■ sikringen er defekt ■ overvågningsområdet er ikke indstillet målrettet 	<ul style="list-style-type: none"> ■ indstil på ny ■ udskift pæren ■ tænd ■ udskift sikringen, kontroller evt. tilslutningen ■ juster på ny
Sensorhalogenprojektøren slukker ikke	<ul style="list-style-type: none"> ■ konstant bevægelse i overvågningsområdet 	<ul style="list-style-type: none"> ■ området skal kontrolleres og evt. indstilles på ny eller afdækkes
Sensorhalogenprojektøren tænder/slukker hele tiden	<ul style="list-style-type: none"> ■ dyr i overvågningsområdet 	<ul style="list-style-type: none"> ■ drej sensoren opad eller afdæk den; afdæk eller indstil området på ny
Sensorhalogenprojektøren tænder utilsigtet	<ul style="list-style-type: none"> ■ vinden får træer og buske i overvågningsområdet til at bevæge sig ■ registrering af biler på vejen ■ pludselige temperatursvingninger pga. vejret (vind, regn, sne) eller luft fra ventilatorer eller åbne vinduer ■ sensorhalogenprojektøren svinger (bevæger sig) fx på grund af vindstød eller kraftigt nedbør 	<ul style="list-style-type: none"> ■ indstil området på ny ■ indstil området på ny ■ ændr området, flyt monteringssted ■ monter sensorhalogenprojektøren på et fast underlag

CE Konformitetserklæring

Produktet opfylder kravene i lavspændingsdirektivet 2006/95/EF, EMC-direktivet 2004/108/EF samt RoHS-direktivet 2002/95/EF.

Funktionsgaranti

Dette STEINEL-produkt er fremstillet med største omhu, afprøvet iht. de gældende forskrifter samt underlagt stikprøvekontrol. STEINEL garanterer for upåklagelig beskaffenhed og funktion. Garantien gælder i 36 måneder fra den dag, apparatet er solgt til forbrugeren. Ved materiale- og fabriktionsfejl ydes garantien gennem reparation eller ombytning efter vort valg. Der ydes ikke garanti ved skader på sliddele, ej heller ved skader og mangler, som skyldes ukorrekt behandling og vedligeholdelse. Garantien omfatter ikke følgeskader på fremmede genstande.

Der ydes kun garanti mod forevisning af en kort fejlbeskrivelse samt af en bon eller kvittering (med dato og stempel). Derudover skal apparatet være indtakt og indpakket forsvarligt, når det fremsendes til serviceværkstedet.

Reparationservice:

Efter garantiperiodens udløb eller ved fejl, der ikke er dækket af garantien, kan apparatet repareres på vores værksted. Sørg for, at produktet er pakket forsvarligt ind under forsendelsen til nærmeste værksted.

36 måneder
FUNKTIONSGARANTI

FIN Asennusohje

Arvoisa asiakas,

olet hankkinut STEINEL-halogeenitunnistinvalonheit-
timen. Kiitämme saamastamme luottamuksesta. Olet
hankkinut arvokkaan laatutuotteen, joka on valmistet-
tu, testattu ja pakattu huolellisesti.

Tutustu ennen valaisimen asennusta tähän asennus-
ohjeeseen. Ainoastaan asianmukainen asennus ja
käyttöönotto takaavat valaisimen pitkäaikaisen,
luotettavan ja häiriöttömän toiminnan.

Toivotamme Sinulle paljon iloa uuden STEINEL-
halogeenitunnistinvalonheittimen kanssa.

! Turvaohjeet

- Katkaise jännitteensyöttö aina, ennen kuin suoritat
laitteelle mitään toimenpiteitä!
- Asennettavassa sähköjohdossa ei saa asennuksen
yhteydessä olla jännitettä. Katkaise ensin virta ja
tarkista jännitteettömyys jännitteenkoettimella.
- Laite liitetään verkkojännitteeseen. Asennus on
suoritettava asiantuntevasti. Voimassa olevia
asennus- ja liitäntäohjeita on noudatettava.
(Ⓢ - VDE 0100, Ⓢ - ÖVE/ÖNORM E 8001-1,
Ⓢ - SEV 1000)
- Älä asenna laitetta tavallista herkemmin syttyville
pinnoille.
- Halogeenivalonheitintä ei saa kohdistaa
asennusseiniä kohti.
- Heittimen on oltava vaakasuorassa asennossa
(± 15°).
- Soveltuu ulko- ja sisätiloihin (25 °C huoneenlämpö-
tilaan saakka).

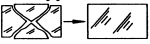
-  Heittimen asennus on suoritettava siten, että
sen valaisemaan pintaan jää kaikissa asen-
noissa vähintään yhden metrin etäisyys.
- Halogeenivalonheitin on suunniteltu asennettavaksi
ainoastaan seinään. Sitä ei saa asentaa kattoon.
Etäisyyden katosta on oltava vähintään yksi metri.
-  Rikki mennyt lasi on ehdotto-
masti vaihdettava, ennen kuin
heitintä käytetään uudelleen. On käytettävä 5 mm
paksua lämpökäsiteltyä erikoislasiä (HS 150: 4 mm).
- Pitkäaikainen oleskelu 10 % ylijännitteellä toimivan
halogeenitunnistinvalonheittimen vaikutusalueella
saattaa aiheuttaa iho- ja silmätulehduksia.
- Valonheittimen kotelo kuumenee käytön aikana
hyvin kuumaksi. Kohdista valonheitin vasta, kun
se on jäähtynyt.

Toimintaperiaate ⑧

Liike kytkee valon, hälytyksen tai muun vastaavan.
Tämä lisää käyttömukavuutta ja turvallisuutta. Halo-
geenitunnistinvalonheittimiä voi käyttää kotona talon
ja tontin valaisuun tai myös yrityksissä esimerkiksi
'yrityksen ympäristön valaisuun, ja niiden asennus on
helppoa paikkaan kuin paikkaan. Ne ovat myös heti
käyttövalmiita.

Halogeenitunnistinvalonheittimet HS 150, HS 300 ja
mikroprosessorin ohjaama HS 500 on varustettu kah-
della 120° pyrosähköisellä tunnistimella, jotka havait-
sevat liikkuvista ihmisistä, eläimistä jne. lähtevän
näkyvämmän lämpösäteilyn. Lämpösäteily muunne-
taan elektronisesti, jolloin valaisin kytketty. Erilaiset
esteet (esim. seinät tai lasiruudun) estävät lämpösä-
teilyn tunnistuksen. Kahden pyrosähköisen tunnis-
timen avulla saavutetaan 240° toimintakulma ja 180°
aukkokulma.

Toiminta-alue

HS 150 = n. 300 m²
HS 300 = n. 300 m²
HS 500 = n. 800 m²

Toimintaetäisyys:

HS 150 = enint. 12 m
HS 300 = enint. 12 m
HS 500 = enint. 20 m

Tärkeää: Tunnistus tapahtuu kauempaa, kun tunnistin
asennetaan siten, että kulku suuntautuu siihen näh-
den sivusuunnassa eikä esim. puita tai seinä ole
esteenä.

Asennus ① – ⑦

**Valaisimen kiinnityspaikan tulisi olla vähintään 50 cm
etäisyydellä toisesta valaisimesta**, sillä lämpösäteily
voi johtaa valon kytkeytymiseen. Tunnistin on kiinnitet-
tävä noin 2 m korkeuteen, jotta mainitut 12/20 m toi-
mintäetäisyydet saavutetaan. Asenna laite kiinteälle
alustalle virhekytkentöjen välttämiseksi.

Verkkojohtona käytetään 2-3-napaista kaapelia:

L = vaihe (useimmiten musta tai ruskea)

N = nollajohdin (useimmiten sininen)

PE = maajohdin (vihreä/keltainen) ⊕

Tärkeää: Liitäntöjen sekaantuminen johtaa myöhem-
min oikosulkuun laitteessa tai sulakekotelossa. Tässä
tapauksessa yksittäiset kaapelit on tunnistettava ja
kytkettävä oikein. Verkkojohtoon voidaan asentaa

myös virtakytkin, jolla valo voidaan kytkeä tai sam-
muttaa.

Pintajohdotus

Asennuslevyn alla on kaksi kaapeliaukon suojusta
pintajohdotusta varten ②. Taita toinen kaapeliaukon
suojaus. Sulje kaapeliaukko tiivistystulpalla.

Lävistä se ja ohjaa kaapeli sisään. Kun kaapeli on
ohjattu sisään, voit kiinnittää asennuslevyn ruuveilla
ja suorittaa liitännän.

Toiminta ⑨

**Kaikki toiminnot voidaan säätää,
kun rengassuojus otetaan pois.**

Kytkentääjan asetus

(Halogeenitunnistinvalonheittimen kytkentäaika on
10 s – 15 min).

Säädin kohdassa 1 = lyhin aika n. 10 s).

Säädin kohdassa 6 = pisin aika n. 15 min).

Säädetty aika aktivoituu uudelleen jokaisen toiminta-
alueella tapahtuvan liikkeen yhteydessä.

Hämäräkytkimen asetus

(tunnistimen kytkeytymiskynnys 2 – 2000 luksia)

Säädin asetettu numeron 1 kohdalle =
päivänvalokäyttö (n. 2000 luksia).

Säädin asetettu numeron 6 kohdalle =

hämäräkäyttö (n. 2 luksia).

Toimintaetäisyyden asetus / säätö ⑩ (ks esimerkit ⑪)

Toiminta-aluetta voidaan tarvittaessa rajata sopivam-
maksi. Tunnistimen mukana toimitetuilla linssin suo-
juksilla voidaan peittää haluttu määrä linssin lohkoja /
lyhentää toiminta-aluetta yksilöllisesti. Näin voidaan
estää esim. autojen tai ohikulkijoiden aiheuttamat vir-
hekytkennät tai rajata tietyt vaara-alueet täsmällisesti.
Voit erottaa suojukset toisistaan valmiita vaaka- ja



pystysuoria uria pitkin joko taittamalla tai saksilla leik-
kaamalla. Irrota rengassuojus ja ripusta lohkot tunnis-
timen linssin yläosaan. Pistä sitten rengassuojus
takaisin paikoilleen, jolloin suojukset kiinnittyvät.
Hienosäätö on mahdollista kiertämällä tunnistimen
runkoa ± 80°.

Käyttö ja hoito

Laite ei sovellu käytettäväksi erityisten murtohälytin-
järjestelmien kanssa, sillä siitä puuttuu määräysten
mukainen suojaus sabotaasin varalta. Säätötilan vaihte-
lut voivat vaikuttaa halogeenitunnistinvalonheittimen
toimintaan. Voimakkaat tuulenpuuskat, lumi- vesi- ja

raesateet voivat aiheuttaa virhekytkentöjä, koska
tunnistin ei erota äkillisiä lämpötilan vaihteluita läm-
pötilan vaihteluita. Tunnistimen linssi voidaan puhdistaa
kostealla rievulla (älä käytä puhdistusaineita).

Tekniset tiedot

Halogeenitunnistinvalonheitin	HS 150	HS 300	HS 500
Teho:	maks. 150 W	maks. 300 W	maks. 500 W
Lisäkytkentäteho (HS 150):   	Hehkulamput, enint. 800 W, 230V AC Loistelamput, enint. 400 W, $\cos \varphi = 0,5$ induktiivinen, 230 V AC 4 x enint. 58 W, $C \leq 88 \mu\text{F}$, 230 V AC ¹⁾	-	-
Jännite:	230 – 240 V	230 – 240 V	230 – 240 V
Tunnistimen toimintakulma:	240°, 180° aukkokulma	240°, 180° aukkokulma	240°, 180° aukkokulma
Tunnistinyksikön kääntövyvyys:	± 80°	± 80°	± 80°
Valonheittimen kääntövyvyys:	vaakatasossa ± 40° pystytasossa + 110° – 40° saakka	vaakatasossa ± 40° pystytasossa + 110° – 40° saakka	vaakatasossa ± 40° pystytasossa + 110° – 40° saakka
Kytkeäajan asetus:	10 s – 15 min.	10 s – 15 min.	10 s – 15 min.
Hämäräkytkimen säätö:	2 – 2000 luksia	2 – 2000 luksia	2 – 2000 luksia
Tunnistusetäisyys:	maks. 12 m	maks. 12 m	maks. 20 m
Kotelointiluokka:	IP 44	IP 44	IP 44
Massa:	1060 g	1766 g	1782 g
Valaisimen projisoitu alue (tiedot summittaisia):	240 cm ²	387 cm ²	448 cm ²
Lämpötila-alue:	- 20 °C ... + 50 °C	- 20 °C ... + 50 °C	- 20 °C ... + 50 °C

¹⁾ Loistelamput, energiansäästölamput, LED-lamput, varustettuina elektronisilla liitäntälaitteilla (kaikkien liitäntälaitteiden yhteinen kokonaiskapasitanssi alle ilmoitetun arvon).

Käyttöhäiriöt

Häiriö	Syy	Häiriön poisto
Halogeenitunnistinvalonheittimessä ei ole jännitettä	<ul style="list-style-type: none"> ■ viallinen sulake, ei kytketty päälle, katkos johdossa ■ oikosulku 	<ul style="list-style-type: none"> ■ uusi sulake, kytke valo verkko-katkaisimella; tarkista johto jännitteenkoettimella ■ tarkista liitännät
Halogeenitunnistinvalonheitin ei kytkeydy	<ul style="list-style-type: none"> ■ päiväkäytössä hämäräkytkin asetettu yökäyttöön ■ valonlähde viallinen ■ valo sammutettu katkaisimella ■ viallinen sulake ■ toiminta-alueetta ei suunnattu oikein 	<ul style="list-style-type: none"> ■ säädä uudelleen ■ vaihda valonlähde ■ kytke valo ■ uusi sulake, tarkista liitännät tarvittaessa ■ säädä alue uudelleen
Halogeenitunnistinvalonheitin ei kytkeydy pois	<ul style="list-style-type: none"> ■ jatkuva liikehdintä toiminta-alueella 	<ul style="list-style-type: none"> ■ tarkista alue ja säädä tarvittaessa uudelleen tai peitä osa linssistä
Halogeenitunnistinvalonheitin kytkeytyy jatkuvasti PÄÄLLE/POIS	<ul style="list-style-type: none"> ■ toiminta-alueella liikkuu eläimiä 	<ul style="list-style-type: none"> ■ käännä tunnistinta ylemmäksi tai peitä osa linssistä; muuta aluetta tai peitä osa linssistä
Halogeenitunnistinvalonheitin kytkeytyy ei-toivotusti	<ul style="list-style-type: none"> ■ tuuli liikuttelee puita ja pensaita toiminta-alueella ■ tiellä liikkuu autoja ■ sään (tuuli, sade, lumi), tuulentintien poistoilman tai avoimna olevien ikkunoiden aiheuttamat äkilliset lämpötilan muutokset ■ halogeenitunnistinvalonheitin huojuu (liikkuu) esimerkiksi voimakkaalla tuulella tai sateella 	<ul style="list-style-type: none"> ■ muuta aluetta ■ muuta aluetta ■ muuta aluetta, vaihda tunnistimen paikkaa ■ asenna halogeenitunnistinvalonheitin kiinteälle alustalle

CE Selvitys yhdenmukaisuudesta

Tämä tuote on pienjännitedirektiivin 2006/95/EY, EMC-direktiivin 2004/108/EY sekä RoHS-direktiivin 2002/95/EY asettamien määräysten mukainen.

Toimintatakuu

Tämä STEINEL-tuote on valmistettu suurella tarkkuudella ja sen toiminta ja turvallisuus on testattu voimassa olevien määräysten mukaisesti. Lisäksi sille on suoritettu pistokoe. STEINEL myöntää takuun tuotteen moitteettomalle toiminnalle ja rakenteelle.

Takuuaika on 36 kuukautta ostopäivästä alkaen. Tänä aikana STEINEL vastaa kaikista aine- ja valmistusvicioista valintansa mukaan joko korjaamalla tai vaihtamalla vialliset osat. Takuun piiriin eivät kuulu kuluvat osat eivätkä vahingot, jotka ovat aiheutuneet väärästä huollosta tai käsittelystä tai laitteen putoamisesta. Takuu ei koske laitteen muille esineille mahdollisesti aiheuttamia vahinkoja.

Takuu on voimassa vain, jos laitetta ei ole avattu itse ja se toimitetaan yhdessä lyhyen virhekuvausten ja ostokuitin kanssa tai laskun (ostopäivämäärä ja myyjäliikkeen leima) kanssa hyvin pakattuna lähimpään huoltopisteeseen.

Korjauspalvelu:

Takuuajan jälkeen tai takuun piiriin kuulumattoman vian ollessa kyseessä laitteen korjaa huoltopalvelumme. Pyydämme lähettämään tuotteen hyvin pakattuna lähimpään huoltopisteeseen.

36 kk
TOIMINTA
TAKUU

N Monteringsanvisning

Kjære kunde.

Mange takk for tilliten du viser oss ved ditt kjøp av denne STEINEL sensor-halogenlyskasteren. Du har valgt et kvalitetsprodukt som er produsert, testet og pakket meget nøye.

Vi ber deg lese denne monteringsveiledningen før du installerer lampen. En lang, sikker og feilfri drift kan kun garanteres dersom installasjon og igangsetting utføres korrekt.

Vi håper du vil ha mye glede av din nye STEINEL sensor-halogenlyskaster.

! Sikkerhetsmerknader

- Avbryt strømtilførselen før alt arbeid med apparatet!
- Under montering må ledningene ikke føre strøm. Kontroller om spenningen er borte med en spenningsmåler.
- Under installasjon kommer man i berøring med strømnettet; installasjonen skal derfor foretas på en fagkyndig måte i henhold til de enkelte lands gjeldende installasjonsforskrifter og tilkoplingskrav. (Ⓢ - VDE 0100, Ⓢ - ÖVE/ÖNORM E 8001-1, Ⓢ - SEV 1000)
- Apparatet må ikke monteres på lett antennelige overflater.
- Halogenlyskasteren må ikke rettes mot monteringsveggen.
- Lykasteren må stå i vannrett stilling ($\pm 15^\circ$).
- Egner seg til utendørs og innendørs bruk (inntil 25° C romtemperatur).

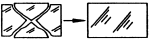
-  Lykasteren må monteres slik at avstanden den belyste flaten er minst 1 meter i alle mulige posisjoner.
- Halogenlyskasterne er kun til montering på vegg og ikke i tak. Det må være minst 1 meters avstand til taket.
-  Skulle en glassplate knuses må det settes inn en ny for lampen tas i bruk igjen. Et 5 mm tykt, termisk herdet spesialglass er nødvendig (HS 150: 4 mm).
- Utsettes man for lys fra sensor-halogenlyskasteren med 10% overspenning under drift over lengre tid, må man regne med betennelse i hud og øyne.
- Lykasterhuset blir svært varmt under drift. Vri derfor kun på lykaster når den er avkjølt.

Virkemåte ③

Bevegelse tenner lys, alarm og mye annet. Dette øker din komfort og sikkerhet. Om det er til privat bruk for belysning av hus og hage eller til industriell bruk som f.eks. belysning av bygningsområder - denne sensor-halogenlyskasteren er raskt montert og klar til drift over alt.

Sensor-halogenlyskasterne HS 150, HS 300 og den mikroprosessorstyrte HS 500 har to 120° -pyrosensorer som registrerer den usynlige varmestrålingen fra mennesker eller dyr etc. som beveger seg. Denne registrerte varmestrålingen omsettes elektronisk og tenner lykasteren. Det registreres ingen varmeutstråling gjennom hindre som f.eks. murvegger eller glassflater. Ved hjelp av de to pyrosensorene oppnås en dekningsvinkel på 240° med en åpningsvinkel på 180° .

Registreringsområde

HS 150 = ca. 300 m²
HS 300 = ca. 300 m²
HS 500 = ca. 800 m²

Rekkevidde:

HS 150 = maks. 12 m
HS 300 = maks. 12 m
HS 500 = maks. 20 m

OBS: Den sikreste bevegelsesregistreringen får man når sensorlampen monteres til siden for gangretningen og sikten ikke hindres av f.eks. murer og trær.

Installasjon ① – ⑦

Lampen bør monteres minst 50 cm. fra andre lamper, da varmeutstråling fra disse lampene kan føre til at systemet reagerer. For å oppnå de angitte rekkevidder på 12/20 m, bør den monteres i ca. 2 meters høyde. Monter apparatet på et fast underlag for å unngå feilkoplinger.

Nettledningen består av en 2- til 3-ledet kabel:

L = Fase (som regel svart eller brun)

N = Fase (som regel blå)

PE = Jordledning (grønn/gul) Ⓣ

OBS: Skulle koplingene forveksles, vil dette senere føre til kortslutning i apparatet eller i sikringskapet.

I dette tilfelle må de enkelte kablene identifiseres og monteres på nytt. Det kan selvsagt monteres en bryter på nettledningen til å slå AV og PÅ.

Åpen ledningsføring

Til åpen ledningsføring er det to tapper nederst på monteringsplaten ②. Knekk av en av tappene. Lukk igjen kabelåpningen på monteringsplaten med tetningsproppen. Trykk inn proppen og før ledningen gjennom. Når kablet er ført inn, kan monteringsplaten skrues på og lampen koples til.

Funksjoner ⑨

Alle funksjonene kan innstilles når dekkningen er tatt av.

Tidsinnstilling

(Sensor-halogenlyskasterens belysningstid 10 sek. til 15 min.).

Stillskruen stilt på 1 = korteste tid (ca. 10 sek.).

Stillskruen stilt på 6 = lengste tid (ca. 15 min.).

Den innstilte tiden aktiveres på nytt for hver bevegelse i registreringsområdet.

Skumringsinnstilling

(Sensorens reaksjonsnivå 2 –2000 Lux)

Stillskruen stilt på 1 = dagslydrift (ca. 2000 Lux).

Stillskruen stilt på 6 = skumringsdrift (ca. 2 Lux).

Rekkeviddeinnstilling / justering ⑩ (se eksempler ⑪)

Dekningsområdet kan optimeres etter behov. De vedlagte blenderne brukes til å dekke til så mange linse-segmenter som ønsket hhv. å forkorte rekkevidden individuelt. Dermed unngås feilkoplinger på grunn av forbi-passerende biler, personer etc., eller risikoområder overvåkes målrettet. Blenderne kan brykkes fra hverandre i de loddrette og vannrette rillene eller

klippes til med saks. Når ringdekslet er tatt av, henges blenderne inn overst på sensorlinsen. Deretter settes ringdekslet på igjen. Nå er blenderne godt festet.



Utover dette kan det foretas en $\pm 80^\circ$ ③ finjustering ved å dreie sensorhuset.

Drift og vedlikehold

Apparatet egner seg ikke til spesielle innbruddsalarmer, da det ikke har foreskrevet sabotasjesikkerhet. Værforholdene kan ha en innvirkning på sensor-halogenlyskasterens funksjon. Sterke vindkast, snø, regn og haglbyger kan føre til feilkoplinger, ettersom

apparatet ikke kan skille mellom plutselige temperatursvingninger og varmekilder. Skulle registreringslinsen bli skitten, kan den rengjøres med en fuktig klut (uten rengjøringsmiddel).

Tekniske spesifikasjoner

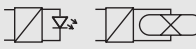
Sensor-halogenlyskaster	HS 150	HS 300	HS 500
Effekt:	maks. 150 Watt	maks. 300 Watt	maks. 500 Watt
Ekstra koblingseffekt (HS 150):			
	Lyspærer, maks. 800 W ved 230 V AC	–	–
	Lysrør, maks. 400 W ved $\cos \varphi = 0,5$, induktiv last ved 230 V AC		
	4 x maks. 58 W hver, $C \leq 88 \mu\text{F}$ ved 230 V AC ^{*)}		
Montering:	230 – 240 V	230 – 240 V	230 – 240 V
Sensorens registreringsvinkel:	240° med 180° åpningsvinkel	240° med 180° åpningsvinkel	240° med 180° åpningsvinkel
Sensorenhetens svingvidde:	± 80°	± 80°	± 80°
Lyskasterens svingradius:	horisontal ± 40° vertikal + 110° til – 40°	horisontal ± 40° vertikal + 110° til – 40°	horisontal ± 40° vertikal + 110° til – 40°
Tidsinnstilling:	10 sek. – 15 min.	10 sek. – 15 min.	10 sek. – 15 min.
Skumringsinnstilling:	2 – 2000 Lux	2 – 2000 Lux	2 – 2000 Lux
Rekkevidde:	maks. 12 m	maks. 12 m	maks. 20 m
Beskyttelsesklasse:	IP 44	IP 44	IP 44
Masse:	1060 g	1766 g	1782 g
Lyskasterens projiserte flate (omtrentlige mål):	240 cm ²	387 cm ²	448 cm ²
Temperaturområde:	- 20 °C til + 50 °C	- 20 °C til + 50 °C	- 20 °C til + 50 °C

^{*)} Lysrør, sparepærer, LED-lamper med elektronisk ballast (samlet kapasitet for alle tilkoblede elektroniske ballaster under oppgitt verdi).

Driftsfeil

Feil	Årsak	Tiltak
Sensor-halogenlyskasteren har ikke spenning	<ul style="list-style-type: none"> ■ defekt sikring, ikke slått på, brudd på ledningen ■ kortslutning 	<ul style="list-style-type: none"> ■ ny sikring, slå på bryteren; kontroller ledningen med spenningstester ■ kontroller kablingene
Sensor-halogenlyskasteren tennes ikke	<ul style="list-style-type: none"> ■ ved dagdrift, skumringsinnstilling står på nattdrift ■ lyselementet er defekt ■ bryteren er AV ■ sikring defekt ■ dekningsområdet er ikke nøyaktig innstilt 	<ul style="list-style-type: none"> ■ ny innstilling ■ skift lysmiddel ■ slå på ■ ny sikring, kontroller evt. koplinger ■ juster på nytt
Sensor-halogenlyskasteren slukkes ikke	<ul style="list-style-type: none"> ■ permanente bevegelser i registreringsområdet 	<ul style="list-style-type: none"> ■ kontroller området og juster evt. på nytt, hhv. dekk til
Sensor-halogenlyskasteren slår seg stadig PÅ/AV	<ul style="list-style-type: none"> ■ dyr beveger seg i registreringsområdet 	<ul style="list-style-type: none"> ■ sving sensorlampen høyere eller dekk nøyaktig til med blendere; innstill området på nytt eller dekk til
Sensor-halogenlyskasteren tennes når den ikke skal	<ul style="list-style-type: none"> ■ vinden beveger trær og busker i dekningsområdet ■ biler på veien registreres ■ plutselige temperaturforandringer på grunn av værforholdene (vind, regn, snø) eller luft fra ventiler, åpne vinduer ■ sensor-halogenlyskasteren svinger (beveger seg) pga. f.eks. vindkast eller sterk nedbør. 	<ul style="list-style-type: none"> ■ foreta ny innstilling av området ■ foreta ny innstilling av området ■ forandre området, flytt lampen ■ monter sensor-halogenlyskasteren på fast underlag

CE Konformitetserklæring

Dette produktet oppfyller kravene i lavspenningsdirektivet 2006/95/EF, EMC-direktivet 2004/108/EF, og RoHS-direktivet 2002/95/EF.

Funksjonsgaranti

Dette STEINEL-produktet er fremstilt med største nøyaktighet. Det er prøvet mht. funksjon og sikkerhet i henhold til gjeldende forskrifter og deretter underkastet en stikkprøvekontroll. STEINEL garanterer feilfri kvalitet og funksjon.

Garantitiden utgjør 36 måneder, regnet fra dagen apparatet ble solgt til forbrukeren. Vi erstatter mangler som kan føres tilbake til fabrikkasjonsfeil eller feil ved materialene. Garantien ytes ved reparasjon eller ved at deler med feil byttes ut. Garantien bortfaller ved skader på slitasjedeler eller for skader eller mangler som oppstår som følge av ufagmessig bruk eller vedlikehold. Følgeskader ved bruk (skader på andre gjenstander) dekkes ikke av garantien.

Garantien ytes kun dersom hele apparatet pakkes godt inn og sendes til forhandler sammen med en kort beskrivelse av feilen samt kassalapp eller regning (kjøpsdato og forhandlers stempel). Apparatet må ikke være demontert.

Reparasjonsservice:

Etter garantitidens utløp, eller ved mangler som ikke dekkes av garantien, kan vårt verksted foreta reparasjoner. Vennligst pakk apparatet godt inn og send det til importøren.

36 måneder
FUNKSJONS
GARANTI

GR Οδηγίες εγκατάστασης

Αξιότιμε Πελάτη,

σας ευχαριστούμε πολύ για την εμπιστοσύνη που μας δείξατε, αγοράζοντας το νέο σας Αισθητήριο προβολέα αλογόνου STEINEL. Επιλέξατε ένα προϊόν υψηλής ποιότητας, το οποίο κατασκευάζεται, ελέγχεται και συσκευάζεται με μεγάλη προσοχή.

Σας παρακαλούμε, πριν από την εγκατάσταση να εξοικειωθείτε με τις παρούσες οδηγίες εγκατάστασης. Διότι μόνο η εξειδικευμένη εγκατάσταση και θέση σε λειτουργία μπορούν να διασφαλίσουν τη μακρόχρονη, αξιόπιστη και άσπογη λειτουργία χωρίς διαταραχές.

Επιθυμία μας είναι να χαρείτε πολύ τις λειτουργίες του νέου σας Αισθητήριου προβολέα αλογόνου STEINEL.

⚠ Υποδείξεις ασφάλειας

- Πριν από την εκτέλεση κάθε εργασίας στη συσκευή πρέπει να διακόπτετε την τροφοδοσία ηλεκτρικής τάσης!
- Κατά την εγκατάσταση ο προς σύνδεση ηλεκτρικός αγωγός πρέπει να είναι ελεύθερος ηλεκτρικής τάσης. Για το λόγο αυτό πρέπει πρώτα να διακόπτετε το ηλεκτρικό ρεύμα και να ελέγχετε με δοκιμαστικό τάσης αν πράγματι έχει διακοπεί η παροχή ηλεκτρικής τάσης.
- Κατά την εγκατάσταση των συσκευών αυτών πρόκειται για εργασία στο δίκτυο ηλεκτρικής τάσης. Σύμφωνα πρέπει να εκτελείται εξειδικευμένα και σύμφωνα με τις τοπικές προδιαγραφές εγκατάστασης και προϋποθέσεις σύνδεσης (© -VDE 0100, Ⓜ -ÖVE/ÖNORM E 8001-1, Ⓜ -SEV 1000)
- Δεν επιτρέπεται να εγκαταστήσετε τη συσκευή σε συνθήκες εύφλεκτες επιφάνειες.
- Ο προβολέας αλογόνου δεν επιτρέπεται να εγκατασταθεί με κατεύθυνση προς τον τοίχο εγκατάστασης.
- Ο προβολέας πρέπει να είναι σε οριζόντια θέση ($\pm 15^\circ$).
- Κατάλληλο για εξωτερικούς και εσωτερικούς χώρους (έως 25°C θερμοκρασία δωματίου).

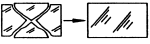
-  Η εγκατάσταση των λαμπτήρων θα πρέπει να εκτελείται κατά τέτοιο τρόπο, ώστε για όλες τις εφικτές θέσεις ταλάντευσης να διασφαλίζεται τουλάχιστον απόσταση 1 μέτρου προς την επιφάνεια προβολής.
- Οι προβολείς αλογόνου προβλέπονται μόνο για επιτοίχια εγκατάσταση και όχι για εγκατάσταση στην οροφή. Η απόσταση προς την οροφή πρέπει να ανέρχεται τουλάχιστον σε 1 μέτρο.
-  Σε περίπτωση θραύσης γυαλιού, πριν από την επαναλειτουργία θα πρέπει να εγκατασταθεί οπωσδήποτε νέος υαλοπίνακας. Είναι απαραίτητο ειδικό γυαλί πάχους 5 mm (HS 150: 4 mm).
- Όποιος παραμένει εκτεθειμένος για μεγάλο χρονικό διάστημα στον Αισθητήριο προβολέα αλογόνου κατά τη λειτουργία με 10% υπέρταση, πρέπει να υπολογίζει με φλεγμονές του δέρματος και των ματιών.
- Το πλαίσιο του προβολέα υπερθερμαίνεται κατά τη λειτουργία. Η ρύθμιση του προβολέα θα πρέπει να γίνεται μόνο εφόσον έχει κρυώσει ο προβολέας.

Η αρχή λειτουργίας ⑧

Η κίνηση ενεργοποιεί το φως, το σύστημα συναγερμού και πολλά άλλα. Για την άνεσή σας και την ασφάλειά σας. Είτε πρόκειται για χρήση στον ιδιωτικό τομέα για το φωτισμό σπιτιών ή οικοπέδων ή για χρήση στον επαγγελματικό τομέα π.χ. για το φωτισμό εξωτερικών χώρων κτιριακών εγκαταστάσεων εργοστασίων, αυτός ο Αισθητήριος προβολέας αλογόνου προσφέρεται πάντα για ταχεία εγκατάσταση και ετοιμότητα λειτουργίας.

Οι Αισθητήριος προβολείς αλογόνου HS 150, HS 300 και ο ελεγχόμενος από μικροεπεξεργαστή προβολέας HS 500 διαθέτουν δύο πυρο-αισθητήρες 120° , οι οποίοι ανιχνεύουν την άσρατη θερμική ακτινοβολία κινούμενων σωματιών (ανθρώπων, ζώων κ.λπ.). Η ανιχνευθείσα θερμική ακτινοβολία μετατρέπεται ηλεκτρονικά και ενεργοποιεί έτσι τον προβολέα. Μέσα από εμπόδια, π.χ. τοίχους ή υαλοπίνακες δεν ανιχνεύεται θερμική ακτινοβολία. Με τη βοήθεια των δύο πυρο-αισθητήρων επιτυγχάνεται γωνία κάλυψης 240° με γωνία ανοίγματος 180° .

Περιοχή κάλυψης
HS 150 = περ. 300 m²
HS 300 = περ. 300 m²
HS 500 = περ. 800 m²

Εμβέλεια:
HS 150 = μέγ. 12 m
HS 300 = μέγ. 12 m
HS 500 = μέγ. 20 m

Προσοχή: Την ασφαλέστερη ανίχνευση κινήσεων των επιτυγχάνετε, εφόσον εγκαταστήσετε τη συσκευή πλευρικά ως προς την κατεύθυνση κίνησης και δεν υπάρχουν εμπόδια (όπως π.χ. δέντρα, τοίχοι κ.λπ.) που εμποδίζουν την ορατότητα του αισθητήρα.

Εγκατάσταση ① – ⑦

Το σημείο εγκατάστασης θα πρέπει να απέχει τουλάχιστον 50 cm από άλλο λαμπτήρα, διότι η θερμική ακτινοβολία ενδέχεται να προκαλεί ενεργοποίηση του συστήματος. Για να μπορέσουν να σημειωθούν οι αναφερόμενες εμβέλειες των 12/20 m, θα πρέπει το ύψος εγκατάστασης να ανέρχεται περ. σε 2 m. Εγκαταστήστε τη συσκευή σε σταθερή επιφάνεια προς αποφυγή εσφαλμένων ενεργοποιήσεων.

Ο αγωγός τροφοδοσίας αποτελείται από καλώδιο 2 έως 3 συρμάτων:

L = Φάση (συνήθως μαύρο ή καφέ)

N = Ουδέτερος αγωγός (συνήθως μπλε)

PE = Αγωγός γείωσης (πράσινο/κίτρινο) ⊕

Προσοχή: Ενδεχόμενο μπέρδεμα των συνδέσεων θα προκαλέσει αργότερα βραχυκύκλωμα στη συσκευή ή

Λειτουργίες ⑨

Όλες οι ρυθμίσεις μπορούν να γίνουν με τραβηγμένη τη μάσκα δακτυλίου.

Ρύθμιση χρόνου

(Διάρκεια φωτισμού του Αισθητήριου προβολέα αλογόνου 10 δευτ. έως 15 λεπ.).

Ρυθμιστής στο ψηφίο 1 = μικρότερος χρόνος (περ. 10 δευτ.).

Ρυθμιστής στο ψηφίο 6 = μεγαλύτερος χρόνος (περ. 15 λεπ.).

Με κάθε κίνηση εντός της περιοχής κάλυψης ενεργοποιείται εκ νέου ο ρυθμισμένος χρόνος.

Ρύθμιση ευκρίνειας

(Όριο ευαισθησίας αισθητήρα 2 – 2000 Lux)

Ρυθμιστής στο ψηφίο 1 = λειτουργία φωτός ημέρας (περ. 2000 Lux).

Ρυθμιστής στο ψηφίο 6 = λειτουργία σούρουπου (περ. 2 Lux).

Ρύθμιση εμβέλειας / ευθυγράμμιση ⑩

Ανάλογα με τις ανάγκες μπορεί να βελτιστοποιηθεί η περιοχή κάλυψης. Οι συνημμένες μάσκες κάλυψης εξυπηρετούν στην κάλυψη επιθυμητού αριθμού στοιχείων του φακού ή στην επιθυμητή μείωση της εμβέλειας. Με τον τρόπο αυτό εμποδίζονται εσφαλμένες ενεργοποιήσεις π.χ. μέσω αυτοκινήτων ή πεζών κ.λπ. ή ελέγχονται με ακρίβεια επικίνδυνα σημεία. Οι μάσκες κάλυψης μπορούν να διαχωριστούν ή να κοπούν με ψαλίδι κατά μήκος των

Λειτουργία και συντήρηση

Για ειδικά αντιδιαρρηκτικά συστήματα συναγερμού η συσκευή δεν είναι κατάλληλη, διότι δεν διαθέτει την προδιαγεγραμμένη ασφάλεια έναντι σαμποτάζ. Οι καιρικές συνθήκες μπορεί να επηρεάσουν τη λειτουργία του Αισθητήριου προβολέα αλογόνου. Όταν επικρατεί ισχυρός άνεμος, χιονίζει, βρέχει,

στην ασφαλειοθήκη σας. Στην περίπτωση αυτή θα πρέπει να γίνει αναγνώριση των μεμονωμένων καλωδίων και νέα εγκατάσταση. Στον αγωγό τροφοδοσίας μπορεί φυσικά να εγκατασταθεί διακόπτης δικτύου για ενεργοποίηση και απενεργοποίηση.

Εξωτοίχια καλωδίωση

Για την εξωτοίχια καλωδίωση έχουν προβλεφτεί δύο αμφιδέτες κάτω στην πλάκα εγκατάσταση ②. Σπάστε τον έναν από τους δύο αμφιδέτες. Κλείστε την οπή καλωδίου της πλάκας εγκατάστασης με τη στεγανοποιητική τάπα. Διατρύψτε τη στεγανοποιητική τάπα και περάστε μέσα το καλώδιο. Αφού περαστεί μέσα το καλώδιο, μπορεί να βιδωθεί η πλάκα εγκατάστασης και να πραγματοποιηθεί η σύνδεση.

Προσοχή:

Εξαιτίας της μεγάλης εμβέλειας του αισθητήρα και εφόσον είναι στη βασική ρύθμιση της περιοχής κάλυψης, ενδέχεται να προκληθούν ανεπιθύμητες ενεργοποιήσεις του Αισθητήριου προβολέα αλογόνου, οι οποίες οφείλονται σε αντικείμενα που θερμαίνονται από την ηλιακή ακτινοβολία (π.χ. αυτοκίνητα).

Συνεπώς προτείνουμε η ρύθμιση της περιοχής κάλυψης να γίνεται κατά το σούρουπο.

Αυτοέλεγχος



Μετά την εγκατάσταση του στηρίγματος τοίχου και τη σύνδεση με το ηλεκτρικό δίκτυο, ο Αισθητήριος προβολέας αλογόνου είναι έτοιμος προς λειτουργία. Στο σημείο αυτό το ηλεκτρονικό σύστημα εκτελεί για 1 περίπου λεπτό έναν αυτοέλεγχο. Κατόπιν ο αισθητήρας είναι ενεργός.

(βλ. παραδείγματα ⑪)

προαυλακωμένων χωρισμάτων σε οριζόντια ή κάθετη θέση. Μετά την αφαίρεση του δακτυλίου οι μάσκες κάλυψης μπορούν να αναρτηθούν στο επάνω μέρος του φακού του αισθητήρα. Ο δακτύλιος θα πρέπει να επαναπροσαρμοστεί μετά την ανάρτηση, ώστε να σταθεροποιηθούν οι μάσκες κάλυψης. Περιστρέφοντας το πλαίσιο του αισθητήρα κατά $\pm 80^\circ$ ③ είναι εφικτή επίσης η ρύθμιση ακρίβειας.

ρίχνει χαλάζι, ενδέχεται να προκληθεί εσφαλμένη ενεργοποίηση, διότι δεν είναι εφικτή η διαφροποίηση μεταξύ ξαφνικών διακυμάνσεων θερμοκρασίας και πηγών θερμότητας. Ο φακός ανίχνευσης μπορεί να καθαρίζεται όταν είναι ακάθαρτος με νωπό πανί (χωρίς απορρυπαντικό).

Τεχνικά στοιχεία

Αισθητήριος προβολέας αλογόνου	HS 150	HS 300	HS 500
Ισχύς:	μέγ. 150 Watt	μέγ. 300 Watt	μέγ. 500 Watt
Επιπλέον ισχύς μεταγωγής (HS 150):			
	Λαμπτήρες πυράκτωσης, μέγ. 800 W σε 230 V AC	-	-
	Λαμπτήρες φθορισμού, μέγ. 400 W σε $\cos \varphi = 0,5$, επαγωγικό φορτίο σε 230 V AC		
	4 x μέγ. ανά 58 W, $C \leq 88 \mu F$ σε 230 V AC ⁽¹⁾		
Εγκατάσταση:	230 – 240 V	230 – 240 V	230 – 240 V
Γωνία κάλυψης του αισθητήρα:	240° με 180° γωνία ανοίγματος	240° με 180° γωνία ανοίγματος	240° με 180° γωνία ανοίγματος
Περιοχή ταλάντευσης μονάδας αισθητήρα:	$\pm 80^\circ$	$\pm 80^\circ$	$\pm 80^\circ$
Ορια ταλάντευσης προβολέα:	οριζοντίως $\pm 40^\circ$ καθέτως $+ 110^\circ$ έως $- 40^\circ$	οριζοντίως $\pm 40^\circ$ καθέτως $+ 110^\circ$ έως $- 40^\circ$	οριζοντίως $\pm 40^\circ$ καθέτως $+ 110^\circ$ έως $- 40^\circ$
Ρύθμιση χρόνου:	10 δευτ. – 15 λεπ.	10 δευτ. – 15 λεπ.	10 δευτ. – 15 λεπ.
Ρύθμιση ευκρίνειας:	2 – 2000 Lux	2 – 2000 Lux	2 – 2000 Lux
Εμβέλεια:	μέγ. 12 m	μέγ. 12 m	μέγ. 20 m
Κατηγορία προστασίας:	IP 44	IP 44	IP 44
Βάρος:	1060 g	1766 g	1782 g
Επιφάνεια προβολής του προβολέα (περ. στοιχεία):	240 cm ²	387 cm ²	448 cm ²
Όρια θερμοκρασίας:	- 20 °C έως + 50 °C	- 20 °C έως + 50 °C	- 20 °C έως + 50 °C

⁽¹⁾ Λαμπτήρες φθορισμού, λαμπτήρες μικρής κατανάλωσης, λαμπτήρες LED με ηλεκτρονικό στραγγαλιστικό πηνίο (Συνολική χωρητικότητα όλων των συνδεδεμένων στραγγαλιστικών πηνίων κάτω από την αναφερόμενη τιμή).

Διαταραχές λειτουργίας

Διαταραχή	Αιτία	Βοήθεια
Αισθητήριος προβολέας αλογόνου χωρίς ηλεκτρική τάση	<ul style="list-style-type: none"> ■ Ασφάλεια χαλασμένη, δεν έγινε ενεργοποίηση, διακοπή σύνδεσης ■ Βραχυκύκλωμα 	<ul style="list-style-type: none"> ■ Νέα ασφάλεια, ενεργοποίηση διακόπτη δικτύου, έλεγχος κυκλώματος με δοκιμαστικό τάσης ■ Έλεγχος συνδέσεων
Αισθητήριος προβολέας αλογόνου δεν ενεργοποιείται	<ul style="list-style-type: none"> ■ Σε λειτουργία ημέρας, ρύθμιση σούρουπου είναι σε λειτουργία νύχτας ■ Φωτιστικό μέσο ελαττωματικό ■ Διακόπτης δικτύου ΕΚΤΟΣ ■ Ασφάλεια ελαττωματική ■ Περιοχή κάλυψης δεν έχει ρυθμιστεί με ακρίβεια 	<ul style="list-style-type: none"> ■ Νέα ρύθμιση ■ Αντικαταστήστε φωτιστικό μέσο ■ Ενεργοποίηση ■ Νέα ασφάλεια, ή εν ανάγκη έλεγχος σύνδεσης ■ Νέα ρύθμιση
Αισθητήριος προβολέας αλογόνου δεν απενεργοποιείται	<ul style="list-style-type: none"> ■ Διαρκής κίνηση εντός της περιοχής κάλυψης 	<ul style="list-style-type: none"> ■ Ελέγξτε περιοχή και προβείτε σε νέα ρύθμιση ή καλύψτε με προσαρμοζόμενα καλύμματα
Αισθητήριος προβολέας αλογόνου διαρκώς ΕΝΤΟΣ/ΕΚΤΟΣ	<ul style="list-style-type: none"> ■ Ζώα κινούνται στην περιοχή κάλυψης 	<ul style="list-style-type: none"> ■ Περιοτρέψτε αισθητήρα ψηλότερα ή καλύψτε ανάλογα, αλλάξτε περιοχή ή καλύψτε
Αισθητήριος προβολέας αλογόνου ενεργοποιείται ανεπιθύμητα	<ul style="list-style-type: none"> ■ Αέρας κουνάει δέντρα και θάμνους στην περιοχή κάλυψης ■ Ανίχνευση αυτοκινήτων στο δρόμο ■ Ξαφνικές μεταβολές θερμοκρασίας λόγω καιρικών συνθηκών (αέρας, βροχή, χιόνι) ή αέρας από ανεμιστήρες ή ανοιχτά παράθυρα ■ Αισθητήριος προβολέας αλογόνου ταλαντεύεται (κινείται) εξαιτίας π.χ. ισχυρών ανέμων ή ισχυρής βροχής 	<ul style="list-style-type: none"> ■ Αλλαγή περιοχής ■ Αλλαγή περιοχής ■ Τροποποίηση περιοχής, μετατόπιση σημείου εγκατάστασης ■ Εγκαταστήστε Αισθητήριο προβολέα αλογόνου σε σταθερή επιφάνεια

CE Δήλωση συμμόρφωσης

Αυτό το προϊόν ανταποκρίνεται στην Οδηγία χαμηλών τάσεων 2006/95/EK, την Οδηγία

ηλεκτρομαγνητικής συμβατότητας 2004/108/EK και την Οδηγία RoHS 2002/95/EK.

Εγγύηση λειτουργίας

Αυτό το προϊόν της εταιρίας STEINEL κατασκευάστηκε με μεγάλη προσοχή, ελέγχθηκε σχετικά με τη λειτουργία του και την τεχνική του ασφάλεια σύμφωνα με τους ισχύοντες κανονισμούς και κατόπιν υποβλήθηκε σε δειγματοληπτικό έλεγχο. Η εταιρία STEINEL αναλαμβάνει την εγγύηση για άψογη κατάσταση και λειτουργία.

Ο χρόνος εγγύησης ανέρχεται σε 36 μήνες και αρχίζει την ημέρα αγοράς του προϊόντος από τον καταναλωτή. Διορθώνουμε ελαττώματα που οφείλονται σε ελαττωματικό υλικό ή σε σφάλματα κατασκευής. Η παροχή εγγύησης γίνεται με επισκευή ή αντικατάσταση των ελαττωματικών εξαρτημάτων σύμφωνα με δική μας επιλογή. Η παροχή εγγύησης εκπίπτει για βλάβες σε εξαρτήματα φθοράς και για βλάβες και ελαττώματα που οφείλονται σε ακατάλληλο χειρισμό ή ακατάλληλη συντήρηση. Περαιτέρω επακόλουθες βλάβες σε ξένα αντικείμενα αποκλείονται.

Η εγγύηση παρέχεται μόνο εφόσον η μη αποσυρμένη συσκευή αποσταλεί με σύντομη περιγραφή σφάλματος, απόδειξη ταμείου ή τιμολόγιο (ημερομηνία αγοράς και σφραγίδα εμπόρου), καλά συσκευασμένη στην αρμόδια υπηρεσία σέρβις.

Σέρβις επισκευής:

Επισκευές μετά την πάροδο του χρόνου εγγύησης ή επισκευές ελαττωμάτων χωρίς εγγυητική αξίωση εκτελούνται από το σέρβις του εργοστασίου μας. Σας παρακαλούμε να αποστείλετε το προϊόν καλά συσκευασμένο στην πλησιέστερη υπηρεσία σέρβις.

36Μήνες
ΕΓΓΥΗΣΗ

TR Montaj Kılavuzu

Sayın Müşterimiz,

STEINEL Sensörlü Halojen Lambasını satın alarak firmamızın ürünlerine göstermiş olduğunuz güvenenden dolayı çok teşekkür ederiz. İtina ile üretilmiş, test edilmiş ve ambalajlanmış bu ürünü tercih ederek yüksek kaliteli bir cihaz satın almış bulunmaktasınız.

⚠ Güvenlik Bilgileri

- Cihaz üzerinde yapılacak her çalışmadan önce gerilim beslemesini kesin!
- Montaj çalışması esnasında bağlanacak olan elektrik kablolarından akım geçmemelidir. Bu nedenle önce elektrik akımını kesin ve sonra kabloda gerilim olmadığını voltaj kontrol cihazı ile kontrol edin.
- Cihazların montajı elektrik şebekesi üzerinde yapılacak bir çalışmadır. Bu nedenle bu çalışma ulusal tesisat ve bağlantı yönetmeliklerine uygun olarak uzman personel tarafından gerçekleştirilecektir (Ⓢ - VDE 0100, ⓐ - ÖVE/ÖNORM E 8001-1, Ⓜ - SEV 1000)
- Cihazı kolay alev alabilir olağan yüzeyler üzerine monte etmeyin.
- Halojen lamba montaj duvarına karşı yönetilmemelidir.
- Lamba yatay pozisyonda ($\pm 15^\circ$) durmalıdır.
- Dış ve iç mekanlar için uygundur (25° C oda sıcaklığına kadar).

Çalışma Prensipleri ⑧

Lamba çevresinde tespit edilen bir hareket ışık, alarm ve daha birçok sistemi devreye alır. Sizin güvenliğinizi ve konforunuz için. Halojen lamba ev ve arsa gibi özel alanların aydınlatılmasında kullanıldığı gibi örneğin firma sahasının aydınlatılması gibi ticari alanların da aydınlatılmasında kullanılan bu sensörlü halojen lamba hızlı ve basit şekilde monte edilir ve çalıştırmaya hazırdır.

Sensörlü Halojen Lamba HS 150, HS 300 ve mikroişlemci kumandalı HS 500 modeli, hareket eden vücutların (insan, hayvan vs.) yaydığı görünmez ısıyı algılayan iki adet 120° piro sensör (kızılötesi dedektör) ile donatılmıştır. Algılanan bu ısı yayılımı cihaz içinde elektronik olarak işlenir ve bağlı olan lambayı çalıştırır. Örneğin duvar veya cam gibi engeller bulunduğu ısı yayılımı algılanmaz. İki adet piro sensör ile 240°'lik bir kapsama açısı ve 180°'lik bir açma açısına erişilir.

Tesisat işleminden önce lütfen bu Montaj Talimatını okuyun. Tesisat ve işletmeye almanın ancak talimatlara göre yapılması durumunda uzun ömürlü, güvenilir ve arızasız bir işletme sağlanır.

STEINEL Sensörlü Halojen Lamba ile iyi çalışmalar dileriz.

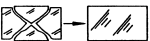
-  Lambanın montajı, lambanın aydınlattığı alan ile her döndürme yönü arasında en az 1 metre mesafe kalacak şekilde yapılacaktır.
- Halojen lamba sadece duvara monte etme için tasarlanmıştır, tavana monte için uygun değildir. Lamba ile tavan arasında en az 1 metre mesafe olmalıdır.
-  Lambanın camı kırıldığında lambayı tekrar açmadan önce mutlaka yeni cam takılacaktır. 5 mm kalınlıkta, temperli özel cam gereklidir (HS 150: 4 mm).
- Sensörlü halojen lambası açıkken uzun süre ile % 10 değerinde aşırı voltaja maruz kalan kişi, cilt ve gözlerinde tahrişler meydana gelme tehlikesi ile karşı karşıyadır.
- Lamba açıkken lambanın gövdesi çok kızgındır. Lambanın aydınlatıldığı alanı ayarlamadan önce lambanın soğumasını bekleyin.

Kapsama alanı

HS 150 = yakl. 300 m²
HS 300 = yakl. 300 m²
HS 500 = yakl. 800 m²

Erişim mesafesi:

HS 150 = max. 12 m
HS 300 = max. 12 m
HS 500 = max. 20 m

Önemli: Lambayı yürüyüş yönünün yan tarafına doğru monte ettiğinizde veya ayarladığınızda ve sensör önünde herhangi bir engel (örneğin ağaç, duvar vs.) bulunmadığında hareket algılanması en doğru ve güvenli şekilde sağlanır.

Tesisat ① – ⑦

Lamba tarafından yayılan ısının sistemin devreye girmesine sebep olacağından montaj yeri mevcut bir lambadan en az 50 cm uzakta olmalıdır. Belirtilen 12/20 metrelik erişim mesafelerine erişebilmek için montaj yüksekliği yaklaşık 2 m olmalıdır. Cihazın yanlış olarak devreye girmesini önlemek için cihazı sağlam bir zemin üzerine monte edin.

Elektrik kablosu 2-3 telli kablodan oluşur:

L = Faz (genellikle siyah veya kahverengi)

N = Nötr iletken (genellikle mavi)

PE = Torak hattı (yeşil/sarı) Ⓜ

Önemli: Elektrik kablolarının karıştırılması cihaz içinde veya sigorta kutusunda kısa devre oluşmasına yol

Fonksiyonlar ⑨

Tüm fonksiyonlar ring blendajı söküldüğünde ayarlanabilir.

Zaman ayarı

(Sensörlü halojen lambasının yanma süresi 10 sn. ile 15 dakika arası).

Ayar regülatörü 1 rakamına ayarlandığında = en kısa yanma süresi (yakl. 10 sn.).

Ayar regülatörü 6 rakamına ayarlandığında = en uzun yanma süresi (yakl. 15 dak.).

Kapsama alanında her hareket algılamasında ayarlanan zaman değeri yeniden aktif duruma getirilir.

Alaca karanlık ayarı

(Sensörün devreye girme sınırı 2 – 2000 Lux)

Ayar regülatörü 1 rakamına ayarlandığında = Gündüz ışık işletmesi (yakl. 2000 Lux).

Ayar regülatörü 6 rakamına ayarlandığında = Alaca karanlık işletmesi (yakl. 2 Lux).

Erişim Mesafesinin Ayarlanması / Ayarlama ⑩

Kapsama alanı gerekliliğe göre optimize edilebilir. Cihaz ile birlikte gönderilmiş olan kapaklar birden fazla merceğe sekiyonunun kapatılmasını ve böylece erişim mesafesinin gerekliliğe göre kısaltılmasına yarar. Bu şekilde örneğin otomobil, yayalar vs. gibi objelerin meydana getirdiği hatalı kumandalama ortadan kaldırılır veya tehlike bölümleri tam istenildiği gibi denetlenebilir. Kapaklar, olukları açılmış bölmeler boy-

Çalıştırma ve Bakım

Öngörülen sabotaj emniyeti bu cihazda bulunmadığından projektör, özel hırsızlık alarm sistemleri için uygun değildir. Kötü hava şartları sensörlü halojen lambasının fonksiyonunu etkileyebilir. Kuvvetli rüzgar, kar, yağmur, dolu durumları ani sıcaklık değişmesi oluşturduğundan

açabilir. Bu durumda kablolar tek tek belirlenecek ve yeniden monte edilecektir. Elektrik besleme hattına cihazı AÇIP KAPATMA için bir şebeke şalteri bağlanabilir.

Sıva üstü kablo bağlantısı

Sıva üstü kablo bağlantısı için montaj plakasının altında iki adet kanat öngörülmüştür ②. Bu kanatlardan birini bükün. Montaj plakasının kablo deliğini tapa ile kapatın. Bunu bastırarak açın ve içinden kabloyu geçirin. Kablo geçirildikten sonra montaj plakası civata ile bağlanabilir ve elektrik bağlantısı yapılabilir.

Lütfen şu noktaya dikkat edin:

Sensörün yüksek erişim mesafesine sahip olması nedeniyle kapsama alanının temel ayarında, güneş ışınları tarafından ısınan objeler sensörlü lambanın istenmeden devreye girmesine sebep olabilir (örneğin otomobiller).

Bu nedenle kapsama alanı ayarlamasını alaca karanlıkta yapmanızı tavsiye ederiz.

Self test



Duvar tutma elemanı monte edildikten ve cereyan bağlantısı yapıldıktan sonra sensörlü halojen lambası işletmeye alınabilir. Bu durumda lambanın elektronik sistemi, yaklaşık 1 dakikalık bir self testi gerçekleştirir. Bu süreden sonra sensör aktiftir.

(Bkz. Örnekler ⑪)

una dikey ve yatay kısımdan ayrılabilir veya makas ile kesilebilir. Ring kapağının çıkarılmasından sonra bu kapaklar sensör merceğinin üst bölümüne yerleştirilebilir. Sonra ring kapağı tekrar yerine takılacak ve böylece örtme kapakları sabitlenecektir. Sensör gövdesini $\pm 80^\circ$ ③ döndürerek hassas ayarlama yapma mümkündür.

ve cihazın bu durumu ısı kaynağından ayırt edememesi lambanın hatalı olarak devreye girmesine sebep olabilir. Kapsama merceği kirlendiğinde nemli bir bezle (temizleme maddesi kullanılmadan) silinerek temizlenebilir.

Teknik Özellikler

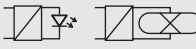
Sensörlü halojen lamba	HS 150	HS 300	HS 500
Güç:	max. 150 Watt	max. 300 Watt	max. 500 Watt
Ek kumanda gücü (HS 150):			
	Ampuller, max. 800 W, 230 V AC	–	–
	Fluoresan lambalar, max. 400 W, cos φ = 0,5, indüktif yük 230 V AC		
	4 x her biri max. 58 W, C ≤ 88 µF, 230 V AC ¹⁾		
Montaj:	230 – 240 V	230 – 240 V	230 – 240 V
Sensör kapsama açısı:	240°, 180° açma açısı ile	240°, 180° açma açısı ile	240°, 180° açma açısı ile
Sensör ünitesi döndürme aralığı:	± 80°	± 80°	± 80°
Lamba döndürme aralığı:	yatay ± 40° dikey + 110° – 40°ye kadar	yatay ± 40° dikey + 110° – 40°ye kadar	yatay ± 40° dikey + 110° – 40°ye kadar
Zaman ayarı:	10 sn. – 15 dak.	10 sn. – 15 dak.	10 sn. – 15 dak.
Alaca karanlık ayarı:	2 – 2000 Lux	2 – 2000 Lux	2 – 2000 Lux
Erişim mesafesi:	max. 12 m	max. 12 m	max. 20 m
Koruma türü:	IP 44	IP 44	IP 44
Ağırlık:	1060 gr.	1766 gr.	1782 gr.
Projektörün ışık yaydığı alan (yaklaşık bilgilerdir):	240 cm ²	387 cm ²	448 cm ²
Sıcaklık aralığı:	- 20 °C ile + 50 °C arası	- 20 °C ile + 50 °C arası	- 20 °C ile + 50 °C arası

¹⁾ Fluoresan lambalar, enerji tasarruf lambaları, elektronik ön kumanda cihazlı LED lambaları (bağlı olan bütün ön kumanda cihazlarının toplam kapasitesi belirtilen değer altında).

İşletme Arızaları

Arıza	Sebebi	Tamiri
Sensörlü halojen lambasının gerilim beslemesi yok	<ul style="list-style-type: none"> sigorta arızalı, devrede değil, kablo hattında kesiklik kısa devre 	<ul style="list-style-type: none"> yeni sigorta takın, şebeke şalterini açın; kabloyu voltaj kontrol cihazı ile kontrol edin bağlantıları kontrol edin
Sensörlü halojen lamba açılmıyor	<ul style="list-style-type: none"> gündüz işletmesinde alaca karanlık ayarı gece işletmesine ayarlanmıştır ampul arızalı elektrik şalteri KAPALI sigorta arızalı kapsama alanı tam doğru olarak ayarlanmadı 	<ul style="list-style-type: none"> yeniden ayarlayın ampülü değiştirin çalıştırın yeni sigorta takın gerektiğinde bağlantıyı kontrol edin yeniden ayarlayın
Sensörlü halojen lamba kapanmıyor	<ul style="list-style-type: none"> kapsama alanı içinde sürekli hareket algılanıyor 	<ul style="list-style-type: none"> alanı kontrol edin ve yeniden ayarlayın veya bölümün üzerini örtün
Sensörlü halojen lambası daima AÇILIP KAPANIYOR	<ul style="list-style-type: none"> kapsama alanı dahilinde hayvanlar hareket etmektedir 	<ul style="list-style-type: none"> sensörü yukarıya çevirin veya hareketleri algılamayacak şekilde üzerini örtün; Kapsama alanını değiştirin, veya üzerini örtün
Sensörlü halojen lamba istenmeden açılıyor	<ul style="list-style-type: none"> rüzgar kapsama alanındaki ağaç ve çalılıkları hareket ettiriyor yoldan geçen otomobiller algılanıyor hava şartları (rüzgar, yağmur, kar) nedeniyle ani sıcaklık değişimi veya vantilatör, açık olan pencerelerden hava akımı geliyor sensörlü halojen lambası, örneğin fırtına veya aşırı yağış nedeniyle sallanıyor (hareket ediyor) 	<ul style="list-style-type: none"> kapsama alanını değiştirin kapsama alanını değiştirin kapsama alanını değiştirin, montaj yerini değiştirin sensörlü halojen lambasını sağlam bir zemin üzerine monte edin

Uygunluk Açıklaması

Bu ürün, Alçak Gerilim Yönetmeliklerine 2006/95/AT, EMV Yönetmeliğine 2004/108/AT ve RoHS Yönetmeliğine 2002/95/AT uygundur.

Fonksiyon Garantisi

Bu STEINEL ürünü yüksek itina ile üretilmiş olup geçerli olan yönetmeliklere uygun olarak fonksiyon ve güvenlik testlerinden geçirilmiş ve son olarak numune kontrolü işlemleri uygulanmıştır. Steinel firması ürünün mükemmel durumda ve fonksiyon özelliklerine sahip olduğunu garanti eder.

Cihaz 36 ay garantilidir ve garanti süresi cihazın alıcıya satıldığı günden itibaren başlar. Firmamız malzeme ve imalat hatalarından kaynaklanan arızaları giderir, garanti kapsamında verilen bu hizmetler arızalı parçanın onarımı veya değiştirilmesi şeklinde yapılır ve bu seçime firmamız karar verir. Sarf malzemeleri, yönetmeliklere aykırı kullanım veya bakımdan kaynaklanan hasar ve eksiklikler garanti kapsamına dahil değildir. Bunun dışında yabancı eşyalar üzerinde oluşacak müteakip hasarlarda firmamızdan herhangi bir hak iddia edilemez.

Garanti hizmetlerinden yararlanmak sadece, cihaz sökülmeden ve parçalarına ayrılmadan, özet arıza açıklaması, kasa fişi veya fatura (satın alış tarihini belirten bayi kaşesi) ile iyi şekilde ambalajlanarak yetkili servis merkezine postalanması veya ilk 6 ay içinde satın alınan bayiye verilmesi ile gerçekleşir.

Tamir servis hizmeti:

Garanti süresi dolduktan sonra oluşan arızalar veya garanti kapsamında bulunmayan parçaların hasarlanması durumunda fabrika servisimiz gerekli tamir hizmetlerini verir. Bunun için lütfen cihazı iyi şekilde ambalajlayarak en yakın servis merkezimize postalayın.

36 ay
kullanım
garantisi

H Szerelési utasítás

Igen tisztelt Ügyfelünk!

Köszönjük bizalmát, amit a STEINEL mozgásérzékelős halogénfényszóró megvásárlásával kifejezésre juttatott. Ön egy kiváló minőségű termék mellett döntött, amelyet a legnagyobb gondossággal gyártottunk, próbáltunk ki és csomagoltunk.

Kérjük, az üzembe helyezés előtt tanulmányozza át alaposan ezt használati útmutatót. Csak a szakszerű felszerelés és üzembehelyezés garantálja a hosszú távú, megbízható és zavarmentes működést.

Kívánjuk, hogy új STEINEL mozgásérzékelős halogénfényszórójának használatában örömet leljen.

! Biztonsági előírások

- A berendezésen végzett minden munka előtt gondoskodjon a feszültségmentesítésről!
- Szereléskor a csatlakoztatni kívánt vezetéknek feszültségmentesnek kell lennie. Ezért a szerelés megkezdése előtt kapcsolja le az áramot, és feszültség-ellenőrző segítségével ellenőrizze a feszültségmentességet!
- A berendezés felszerelésekor hálózati feszültséggel dolgozik; ezeket a munkákat ezért szakszerűen, a szokásos szerelési és csatlakoztatási előírásoknak megfelelően kell végrehajtani (Ⓢ -VDE 0100, Ⓢ -ÖVE/ÖNORM E 8001-1, Ⓢ -SEV 1000)
- Ne szerelje a berendezést általában gyúlékony felületekre.
- A halogén fényszórót nem szabad a felszerelésére szolgáló fal felé irányítani.
- Fényszórónak vízszintes helyzetben ($\pm 15^\circ$) kell állnia.
- Kül- és beltéri használatra (25° C szobahőmérsékletig).

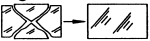
-  A fényszórót úgy kell felszerelni, hogy minden lehetséges beállítási helyzetben legalább 1 m távolságban maradjon a megvilágított felülettől.
- A halogén fényszóró csak falra való felszerelésre alkalmas, mennyezetre nem. A tetőtől való távolság legalább 1 m kell legyen.
-  A lámpa üvegének törése esetén az újbóli üzembe helyezés előtt feltétlenül új üveget kell behelyezni. 5 mm vastag, edzett speciális üvegre van szükség (HS 150: 4 mm).
- Ha valaki hosszabb ideig kiteszi magát a 10%-os túlfeszültséggel üzemeltetett mozgásérzékelős halogénfényszóró sugárzásának, bőr- és szemgyulladásal kell számolnia.
- A fényszóróház működés közben erősen felmelegszik. A fényszóró beállítását csak hideg állapotban végezze!

Működési elv ⑧

A mozgás bekapcsolja a világítást, a riasztót és sok minden mást. Az Ön kényelme és biztonsága érdekében. Akár magán célra, a ház és a kert megvilágításához, akár üzleti célú felhasználásra, pl. a cég telephelyének megvilágítására, ezek a mozgásérzékelős halogénfényszórók mindenütt gyorsan felszerelhetők és üzembe helyezhetők.

A HS 150, HS 300 és a mikroprocesszor-vezérlésű HS 500 mozgásérzékelős halogénfényszóró két, 120 °-os pyro-szenzorral rendelkezik, melyek a mozgó testek (emberek, állatok stb.) láthatatlan hősugárzását érzékelik. A berendezés a felfogott hősugárzást elektronikus jellel alakítja, és ennek segítségével kapcsolja a lámpát. Akadályokon, pl. falon vagy ablaküvegen keresztül a hősugárzás nem érzékelhető. A két pyro-szenzor segítségével 240 °-os érzékelési szög és 180 °-os nyitási szög érhető el.

Érzékelési tartomány

HS 150 = kb. 300 m²
HS 300 = kb. 300 m²
HS 500 = kb. 800 m²

Hatótávolság:

HS 150 = max. 12 m
HS 300 = max. 12 m
HS 500 = max. 20 m

Fontos: A mozgás érzékelése akkor a legbiztosabb, ha a berendezést a mozgáshoz képest oldalirányban helyezi el, és az érzékelő látóterét nem korlátozzák akadályok (pl. fák, falak stb.).

Bekötés ① – ⑦

A lámpát más fényforrásoktól legalább 50 cm-re kell felszerelni, mert azok hősugárzása téves jelzést okozhat. A megadott 12/20 m hatótávolság eléréséhez a szerelési magasság kb. 2 m kell legyen. A berendezést szilárd alapra szerelje fel, a téves bekapcsolások megelőzésének érdekében.

A hálózati vezeték egy 2- vagy 3-eres kábel.

L = fázis (többnyire fekete vagy barna)

N = nulla (többnyire kék)

PE = védőföldelés (zöld/sárga) ⊕

Fontos: A csatlakozók felcserélése a berendezésben vagy a biztosítéktáblán később rövidzárlathoz vezet. Ebben az esetben ismét azonosítsa az egyes kábelek

Funkciók ⑨

A különböző funkciók a takarógyűrű lehúzása után állíthatók be.

Időtartam beállítás

(A mozgásérzékelős halogénfényszóró világítási időtartama 10 másodperc –15 perc).

Ha a szabályzó gomb az 1 számon áll = a legrövidebb idő (kb. 10 mp.)

Ha a szabályzó gomb a 6 számon áll = a leghosszabb idő (kb. 15 perc.)

A beállított idő az érzékelési tartományban történő bármely mozgás esetén újraindul.

Alkonykapcsoló-beállítás

(Az érzékenység beállítható 2 – 2000 luxig.)

A szabályzót az 1-es számra állítva = nappali üzem (kb. 2000 luxnál).

A szabályzót az 6-es számra állítva = alkony-üzemmod (kb. 2 luxnál).

Hatótávolság-beállítás / finombeállítás ⑩ (ld. a példákat ⑪)

Az érzékelési terület kívánság szerint pontosan beállítható. A mellékelt takaróbetétek szolgálnak arra, hogy a lencse kívánt számú szegmensét letakarhassa, ill. a hatótávolságot egyéni igényei szerint lerövidíthesse. Ezáltal pl. az autók, gyalogosok által kiváltott téves riasztások kizárhatók, vagy veszélyes területek céltzottan megfigyelhetők. A takaróbetétek a bemélyített hornyok mentén függőleges és vízszintes irányban

Üzemeltetés és ápolás

Speciális riasztóberendezésekben való használatra a berendezés nem alkalmas, mert az ezek esetében előírt szabotázsvedelemmel nem rendelkezik. Az időjárás hatásai befolyásolhatják a mozgásérzékelős halogénfényszóró működését. Erős széllokések, hóe-

ket és csatlakoztassa azokat újra. A hálózati vezetékben magától értetődően elhelyezhető egy hálózati kapcsoló a berendezés be- és kikapcsolásához.

Vakolat fölötti vezetékhez

Vakolat fölötti vezetékhez két fül található a szerelőlapon, alul ②. Törje ki az egyiket. A szerelőlap kábelbevezető zárja le egy tömítődugóval. Szűrje azt át, és vezesse át a kábelt. Miután a kábelt átvezette, felcsavarozhatja a szerelőlapot és csatlakoztathatja a berendezést.

Kérjük, vegye figyelembe:

Az érzékelő nagy hatótávolsága miatt az érzékelési tartomány alapbeállítása esetén a napsugárzás által felmelegített tárgyak (pl. autók) kiválthatják a mozgásérzékelős halogénfényszóró nem kívánt bekapcsolását.

Ezért azt ajánljuk, hogy a hatótávolság beállítását szürkületkor végezze.

Önellenőrzés



Miután a fali tartót felszerelte, és a berendezést a hálózathoz csatlakoztatta, a mozgásérzékelős halogénfényszóró üzembe helyezhető. Ennek során az elektronika kb. 1 perc hosszúságú önellenőrzést végez. Az érzékelő ezt követően aktív.

szétválaszthatók, vagy ollóval vágathatók. A takarógyűrű levétele után a lencse legfelső mélyedésébe beakaszthatók. A takarógyűrűt ezután ismét helyezze fel, miáltal a takaróbetéteket szilárdan rögzíti a helyükön.

Az érzékelő házának forgatásával $\pm 80^\circ$ mértékben ezen felül finombeállítás is lehetséges.

sés, eső, jégeső esetén téves kapcsolás történhet, mivel a hirtelen hőmérsékletingadozásokat a készülék a hőforrásoktól nem tudja megkülönböztetni. Az érzékelő lencséje szennyeződés esetén nedves ruhával (tisztítószert nélkül) tisztítható meg.

Műszaki adatok

Mozgásérzékelős halogénfényszóró	HS 150	HS 300	HS 500
Teljesítmény:	max. 150 Watt	max. 300 Watt	max. 500 Watt
Kiegészítő kapcsolási teljesítmény (HS 150):			
	Izzólámpák, max. 800 W 230 V-nál	-	-
	Fénycsővek, max. 400 W cos φ = 0,5-nél, induktív terhelés 230 V-nál	-	-
	4 x max. egyenként 58 W, C ≤ 88 µF, 230 V-nál ¹⁾	-	-
Szerelés:	230 – 240 V	230 – 240 V	230 – 240 V
A szenzor érzékelési szöge:	240°, 180°-os nyitási szöggel	240°, 180°-os nyitási szöggel	240°, 180°-os nyitási szöggel
Az érzékelőegység állítási tartománya:	± 80°	± 80°	± 80°
A fényszóró beállítási tartománya:	vízszintesen ± 40° függőlegesen + 110° – 40°-ig	vízszintesen ± 40° függőlegesen + 110° – 40°-ig	vízszintesen ± 40° függőlegesen + 110° – 40°-ig
Időtartam-beállítás:	10 mp. – 15 perc	10 mp. – 15 perc	10 mp. – 15 perc
Alkonykapcsoló-beállítás:	2 – 2000 Lux	2 – 2000 Lux	2 – 2000 Lux
Hatótávolság:	max. 12 m	max. 12 m	max. 20 m
A védelem fajtája:	IP 44	IP 44	IP 44
Tömeg:	1060 g	1766 g	1782 g
A fényszóró vetített felülete (kb. adatok):	240 cm ²	387 cm ²	448 cm ²
Hőmérséklet-tartomány:	- 20 °C-tól +50 °C-ig	- 20 °C-tól +50 °C-ig	- 20 °C-tól +50 °C-ig

¹⁾ Fénycsővek, elektronikus előtéték (a csatlakoztatott előtéték összkapacitása a megadott érték alatti kell legyen).

Működési zavarok

Üzemzavar	Ok	Elhárítás
A mozgásérzékelős halogénfényszóró nem kap feszültséget	<ul style="list-style-type: none"> a biztosíték meghibásodott, nincs bekapcsolva, a vezeték megszakadt rövidzárlat 	<ul style="list-style-type: none"> új biztosíték, hálózati kapcsolót bekapcsolni; vezeték feszültségvizsgálóval ellenőrizni csatlakozókat ellenőrizni
A mozgásérzékelős halogénfényszóró nem kapcsol be	<ul style="list-style-type: none"> nappali üzennél, az akonykapcsoló éjszakai állásban van a világítótest tönkrement a hálózati kapcsoló KI van kapcsolva a biztosíték meghibásodott az érzékelési tartomány nincs célzottan beállítva 	<ul style="list-style-type: none"> újra beállítani cserélje ki a világítótestet bekapcsolni új biztosíték, esetleg a csatlakozót ellenőrizni újra beállítani
A mozgásérzékelős halogénfényszóró nem kapcsol ki	<ul style="list-style-type: none"> folyamatos mozgás az érzékelési tartományban 	<ul style="list-style-type: none"> ellenőrizze az érzékelési tartományt és szükség esetén állítsa be újra ill. takarja ki
A mozgásérzékelős halogénfényszóró mindig KI/BE kapcsol	<ul style="list-style-type: none"> állatok mozognak az érzékelési tartományban 	<ul style="list-style-type: none"> helyezze az érzékelőt magasabbra, fordítsa el, ill. célzottan takarja le; érzékelési tartományt átállítani, ill. letakarni
A mozgásérzékelős halogénfényszóró szükségtelenül bekapcsol	<ul style="list-style-type: none"> a szél fákat és bokrokat mozgat az érzékelési tartományban az utcán haladó autókát érzékeli hirtelen hőmérsékletváltozás az időjárás miatt (szél, eső, hó) vagy a ventilátorokból, nyitott ablakokon át kiáramló levegő miatt. a mozgásérzékelős halogénfényszóró kitér (mozog) pl. szállókékek, vagy erős csapadék miatt. 	<ul style="list-style-type: none"> módosítsa az érzékelési területet módosítsa az érzékelési területet a tartományt módosítani, más felszerelési helyet választani a mozgásérzékelős halogénfényszórót szerelje szilárd alapra

☺ Megfelelési tanúsítvány

Ez a termék megfelel a 2006/95/EG alacsonyfeszültségűre vonatkozó irányelvnek, a 2004/108/EG EMV irányelvnek, valamint a 2002/95/EG RoHS-irányelvnek.

Működési garancia

Ezt a STEINEL terméket a legnagyobb gonddal készítették, működését és biztonságát az érvényes előírásoknak megfelelően ellenőrizték, majd szűrőpróba során tesztelték. A STEINEL garanciát vállal a kifogástalan minőségre és működésre.

A garancia ideje 36 hónap, ami a vásárlás napján kezdődik. Minden olyan hibát kijavítunk, ami anyag- vagy gyártási hibára vezethető vissza. A garancia teljesítésének módját mi választjuk meg: ez lehet a hibás rész javítása vagy cseréje. Nem vállalunk garanciát kopásnak kitett alkatrészekre és olyan károsodásokra, amit szakszerűtlen kezelés vagy karbantartás okozott. Más tárgyakra következményként áttérjedő károk a garanciából ki vannak zárva.

A garanciát csak akkor vállaljuk, ha a készüléket szétszerelésen kívül állapotban, a hiba rövid leírásával, a pénztárbizonylattal vagy számlával (vétel időpontjával, kereskedő pecsétjével) együtt, szakszerűen becsomagolva az illetékes szervizállomásra küldték vagy a kereskedőnek átnyújtották.

Javítás:

A garanciaidő eltelte után vagy nem garanciás esetekben gyári szervizünk elvégzi a javításokat. Kérjük, hogy a terméket szakszerűen becsomagolva küldje a legközelebbi szervizbe.

36 hónap
MŰKÖDÉSI
GARANCIA

CZ Montážní návod

Vážený zákazníku,

děkujeme za důvěru, kterou jste nám projevil zakoupením tohoto nového sensorového halogenového zářiče značky STEINEL. Rozhodl jste se pro vysoce kvalitní produkt, který byl vyroben, testován a zabalen s největší možnou pečlivostí.

Před instalací se, prosím, seznáme s tímto montážním návodem. Pouze odborně provedená instalace a zprovoznění totiž zaručí dlouhý, spolehlivý a bezporuchový provoz.

Přejeme vám, abyste byl s novým sensorovým halogenovým zářičem STEINEL naprosto spokojen.

Bezpečnostní pokyny

- Před zahájením jakýchkoli prací na přístroji je nutno přerušit přívod napětí!
- Připojované elektrické vedení nesmí být během montáže pod napětím. Proto je nejprve třeba vypnout proud a poté pomocí zkoušečky napětí zkontrolovat, zda je vedení bez napětí.
- Při instalaci těchto přístrojů se jedná o práci na síťovém napětí; musí proto být provedena odborně podle obvyklých předpisů pro instalaci elektrických zařízení a podmínek jejich připojení dle ČSN (Ⓢ -VDE 0100, Ⓢ -ÖVE/ÖNORM E 8001-1, Ⓢ -SEV 1000)
- K montáži přístroje vybírejte povrchy, které obecně nepatří mezi snadno vznítitelné.
- Halogenový reflektor nesmí být namířen proti stěně, na které je namontován.
- Zářič musí být namontován ve vodorovné poloze ($\pm 15^\circ$).
- Vhodné pro venkovní a vnitřní prostory (do teploty prostředí 25°C).

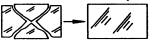
-  Reflektor musí být namontován tak, aby byl pro všechny možné polohy natočení zajištěn minimální odstup 1 metr od osvětlené plochy.
- Halogenové reflektory jsou vhodné jen k montáži na stěnu, nejsou určeny k montáži na strop. Vzdálenost od stropu musí činit minimálně 1 m.
-  Dojde-li k rozbití skleněné tabule, tak před opětovným uvedením do provozu bezpodmínečně nasadit novou tabuli. Je potřebné temperované, speciální sklo o tloušťce 5 mm (HS 150: 4 mm).
- Osoba, která je po delší dobu vystavena působení sensorového halogenového zářiče při provozu s 10% přepětím, musí počítat se záněty kůže a očí.
- Těleso reflektoru se během provozu zahřívá a je velmi horké. Případné vyrovnání reflektoru tedy lze provést až po jeho vychladnutí.

Princip činnosti ⑧

Pohyb zapíná světlo, výstražný systém a řadu dalších zařízení. Pro vaše pohodlí, pro vaši bezpečnost. Je jedno, zda budou použity pro soukromé účely k osvětlení domu a pozemku, nebo pro komerční účely k osvětlení např. firemního pozemku, tento sensorový halogenový zářič lze rychle a pohodově namontovat všude.

Halogenové sensorové zářiče HS 150, HS 300 a mikroprocesorem řízený zářič HS 500 jsou vybaveny dvěma pyroelektrickými senzory uspořádanými po 120° , které zaznamenávají neviditelné tepelné záření vydávané pohybujícími se těly (osob, zvířat atp.). Takto zaznamenané tepelné záření je pak elektronicky převáděno na signál, který zapíná zářič. Tepelné záření neprochází překážkami, jakými jsou například zdi nebo skleněné tabule. Pomocí dvou pyroelektrických senzorů je při otvorovém úhlu 180° dosahováno úhlu záhytu 240° .

Oblast záhytu

HS 150 = přibližně 300 m^2
HS 300 = přibližně 300 m^2
HS 500 = přibližně 800 m^2

Dosah:

HS 150 = max. 12 m
HS 300 = max. 12 m
HS 500 = max. 20 m

Důležité: Nejbezpečnějšího zachycení pohybu dosáhnete tehdy, pokud přístroj namontujete napříč ke směru chůze a senzoru přitom nebrání ve výhledu žádné překážky (jako např. stromy, zdi atp.).

Instalace ①–⑦

Místo montáže by mělo být vzdáleno nejméně 50 cm, poněvadž tepelné záření může mít za následek spuštění systému. Aby bylo možno dosáhnout uvedených dosahů 12/20 m, měla by montážní výška činit asi 2 m. K vyloučení chybných zapnutí namontujte přístroj na pevný podklad.

K připojení k elektrické síti použijte kabel se 2 až 3 vodiči:

L = fázový vodič (většinou černý nebo hnědý)
N = nulový vodič (většinou modrý)
PE = ochranný vodič (zelenožlutý) Ⓢ

Důležité: Záměna vodičů později způsobí zkrat v přístroji nebo ve vaší pojistkové skříni. V tomto

případě je nutno jednotlivé kabely identifikovat a poté znovu zapojit. V přívodním síťovém vedení může být samozřejmě zařazen běžný síťový vypínač.

Zapojení na omítku

Pro zapojení na omítku jsou dole na montážní desce připraveny dvě lamely ②. Jednu ze dvou lamel přehněte. Kabelový otvor na montážní desce uzavřete těsnicí zátkou. Tuto zátku proražte a provlečte kabel. Po provlečení kabelu můžete našroubovat montážní desku a přípojku.

Funkce ⑨

Všechny funkce lze nastavit po sejmutí prstencové clony.

Časové nastavení

(Doba, po kterou má halogenový sensorový zářič svítit, 10 s až 15 min.)

Otočný regulátor nastavený na číslici 1 = nejkratší doba (asi 10 s)

Otočný regulátor nastavený na číslici 6 = nejdelší doba (asi 15 min)

Při každém pohybu zaznamenaném v oblasti záhytu se nastavená doba aktivuje znovu od počátku.

Soumrakové nastavení

(prahová reakční hodnota senzoru 2 – 2000 lx)

Otočný regulátor nastavený na číslici 1 = provoz za denního světla (asi 2000 lx).

Otočný regulátor nastavený na číslici 6 = soumrakový provoz (asi 2 lx).

Seřízení dosahu / nastavení ⑩

(viz příklady ⑪)

Oblast záhytu je možno nastavit tak, aby byla optimálně přizpůsobena konkrétní potřebě. Přiložené krycí clony slouží k zakrytí libovolného počtu segmentů čočky a případně i k individuálnímu zkrácení dosahu. Tím se zajistí vyloučení chybných zapnutí, např. v důsledku průjezdu automobilů, pohybu kolemjdoucích atd., případně cílené sledování nebezpečných míst. Jednotlivé krycí clony lze oddělit nebo



odstříhnout nůžkami - ve vodorovném i svislém směru - podél předem vyražených dělicích drážek. Po sejmutí prstencové clony se pak krycí clony zavěsí v horní oblasti čočky senzoru. Nasazením prstencové clony do původní polohy se pak krycí clony pevně zajistí. Natočením tělesa senzoru v rozsahu $\pm 80^\circ$ ③ je navíc možno provést jemné doladění.

Provoz a ošetřování

Přístroj není vhodný pro speciální poplašné soustavy proti vloupání, protože není vybaven příslušným předepsaným zabezpečením proti sabotáži. Funkci halogenového sensorového zářiče mohou ovlivnit povětrnostní vlivy. Při silných poryvech větru, sněžení,

dešti nebo krupobití může dojít k chybnému zapnutí, poněvadž náhlé výkyvy teploty nemohou být odlišeny od účinku skutečných zdrojů tepla. Snímací čočku je v případě znečištění možno očistit vlhkým hadříkem (bez použití čisticích prostředků).

Technická data

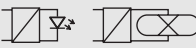
Halogenový senzorový zářič	HS 150	HS 300	HS 500
Výkon:	max. 150 W	max. 300 W	max. 500 W
Přídavný spínaný výkon (HS 150):			
	Žárovky, max. 800 W při 230 V AC	–	–
	Osvětlovací trubice, max. 400 W při $\cos \varphi = 0,5$, induktivní zatížení při 230 V AC		
	4 x max. po 58 W, $C \leq 88 \mu\text{F}$ při 230 V AC ¹⁾		
Montáž:	230 – 240 V	230 – 240 V	230 – 240 V
Úhel záchytu senzoru:	240° při otvorovém úhlu 180°	240° při otvorovém úhlu 180°	240° při otvorovém úhlu 180°
Rozsah natočení senzorové jednotky:	± 80°	± 80°	± 80°
Rozsah natočení reflektoru:	horizontálně ± 40° vertikálně + 110° až – 40°	horizontálně ± 40° vertikálně + 110° až – 40°	horizontálně ± 40° vertikálně + 110° až – 40°
Časové nastavení:	10 s – 15 min.	10 s – 15 min.	10 s – 15 min.
Soumrakové nastavení:	2 – 2000 lx	2 – 2000 lx	2 – 2000 lx
Dosah:	max. 12 m	max. 12 m	max. 20 m
Třída krytí:	IP 44	IP 44	IP 44
Hmotnost:	1060 g	1766 g	1782 g
Promítací plocha zářiče (přibližné údaje):	240 cm ²	387 cm ²	448 cm ²
Teplotní rozmezí:	- 20 °C až + 50 °C	- 20 °C až + 50 °C	- 20 °C až + 50 °C

¹⁾ Zářivky, úsporné žárovky, LED lampy s elektronickým předřadným zařízením (celková kapacita všech připojených předřadných přístrojů pod uvedenou hodnotou).

Provozní poruchy

Porucha	Příčina	Náprava
Halogenový senzorový zářič bez napětí	<ul style="list-style-type: none"> ■ Vadná pojistka, lampa není zapnuta, přerušené vedení ■ Zkrat 	<ul style="list-style-type: none"> ■ Nová pojistka, zapnout síťový vypínač; zkontrolovat vedení pomocí zkoušečky napětí ■ Zkontrolovat připojení
Halogenový senzorový zářič nezapíná	<ul style="list-style-type: none"> ■ Při denním provozu je zvoleno soumrakové nastavení odpovídající nočnímu provozu ■ Poškozená žárovka ■ Síťový vypínač v poloze VYPNUTO ■ Vadná pojistka ■ Oblast záchytu není přesně nastavena 	<ul style="list-style-type: none"> ■ Znovu nastavit ■ Vyměnit žárovku ■ Zapnout ■ Nová pojistka, popř. zkontrolovat připojení ■ Znovu seřadit
Halogenový senzorový zářič nevypíná	<ul style="list-style-type: none"> ■ Trvalý pohyb v oblasti záchytu 	<ul style="list-style-type: none"> ■ Zkontrolovat oblast a případně znovu seřadit nebo zakrýt
Halogenový senzorový zářič střídavě zapíná a vypíná	<ul style="list-style-type: none"> ■ V oblasti záchytu se pohybují zvířata 	<ul style="list-style-type: none"> ■ Natočit senzor výše popř. vhodně zakrýt; Přestavit oblast popř. zakrýt její část
Halogenový senzorový zářič zapíná v nevhodnou dobu	<ul style="list-style-type: none"> ■ Vítr pohybuje stromy a keři v oblasti záchytu ■ Zaznamenávání pohybu aut na ulici ■ Náhlá změna teploty způsobená povětrnostními vlivy (vítr, déšť, sníh) nebo odvětrávaným vzduchem proudícím od ventilátorů či z otevřených oken ■ Halogenový senzorový zářič se natáčí (pohybuje se), např. při poryvech větru nebo silném dešti 	<ul style="list-style-type: none"> ■ Přestavit oblast záchytu ■ Přestavit oblast záchytu ■ Změnit oblast záchytu, změnit místo montáže ■ Halogenový senzorový zářič namontovat na pevný podklad

CE Prohlášení o shodě

Tento výrobek splňuje směrnici nízkého napětí 2006/95/ES, směrnici elektromagnetické snášenlivosti 2004/108/ES rovněž i směrnici RoHS 2002/95/ES.

Záruka

Tento výrobek firmy STEINEL je vyráběn s maximální pozorností věnovanou jeho funkčnosti a bezpečnosti, které byly vyzkoušeny podle platných předpisů, přičemž se výrobek rovněž podrobil namátkové výstupní kontrole. Firma STEINEL přebírá záruku za bezvadné provedení a funkčnost.

Záruka se poskytuje v délce 36 měsíců a začíná dnem prodeje výrobku spotřebiteli. Odstraněny vám budou výrobní vady a závady zapříčiněné vadným materiálem, přičemž záruka spočívá v opravě nebo výměně výrobku dle rozhodnutí servisu. Záruka se nevztahuje na vady a škody na dílech podléhajících opotřebení, na škody zapříčiněné nesprávným zacházením nebo údržbou ani na rozbití způsobené pádem. Uplatňování dalších nároků následných škod na cizích věcech je vyloučeno.

Záruka bude uznána jen tehdy, bude-li nedemontovaný přístroj dobře zabalen, přiložen krátký popis závady, pokladní stvrženka nebo faktura (datum prodeje a razítko prodejny), poslán na adresu příslušného servisu.

Servisní opravy:

Naše servisní opravy provádějí rovněž opravy po uplynutí záruční doby nebo opravy závad, na které se záruka nevztahuje. Dobře zabalený výrobek zašlete, prosím, i v tomto případě nejbližšímu servisnímu středisku.

**36 měsíců
FUNKČNÍ
ZÁRUKA**

SK Návod na montáž

Vážení zákazníci,

Ďakujeme Vám za dôveru, ktorú ste nám prejavili pri kúpe Vašho nového halogénového sensorového žiariča STEINEL. Rozhodli ste sa pre vysoko hodnotný kvalitný produkt, ktorý bol vyrobený, testovaný a balený s najvyššou starostlivosťou.

Prosím oboznámte sa pred inštaláciou s týmto montážnym návodom. Pretože len správna inštalácia a uvedenie do prevádzky zaručuje dlhodobú, spoľahlivú a bezporuchovú prevádzku.

Želáme Vám veľa radosti s Vaším novým sensorovým halogénovým žiaričom STEINEL.

! Bezpečnostné pokyny

- Pred všetkými prácami na prístroji prerušte prívod elektrickej energie!
- Pri montáži musí byť elektrické vedenie určené na pripojenie, zbavené napätia. Preto je potrebné najskôr vypnúť elektrický prúd a skontrolovať beznapätovosť pomocou skúšačky napätia.
- Pri inštalácii senzora lampy sa jedná o prácu so sieťovým napätím; preto ju treba vykonať odborným spôsobom podľa inštalčných predpisov platných v danej krajine a podmienok pripojenia. (Ⓢ -VDE 0100, Ⓢ -OVE/ÖNORM E 8001-1, Ⓢ -SEV 1000)
- Nemontujte prístroj na zvyčajne ľahko horľavé povrchy.
- Halogénový žiarič sa nesmie nasmerovať na montážnu stenu.
- Žiarič musí stáť vo zvislej polohe ($\pm 15^\circ$).
- Vhodné pre vonkajšie a vnútorné priestory (do teploty miestnosti 25°C).

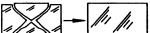
-  Montáž žiariča treba vykonať tak, aby bol pre všetky pozície vychýlenia zaručený minimálny odstup 1 meter od ožarovanej plochy.
- Halogénové žiariče sú určené na nástennú a nie na stropnú montáž. Odstup od stropu musí byť minimálne 1 m.
-  V prípade rozlomenia skla pred opätovným uvedením do prevádzky bezpodmienečne osadte nové sklo. Potrebné je 5 mm hrubé, temperované špeciálne sklo (HS 150: 4 mm).
- Osoba vystavená dlhšiu dobu halogénovému sensorovému žiariču počas prevádzky s 10 % prepätím musí počítať so zápalmi pokožky a očí.
- Teleso žiariča sa počas prevádzky veľmi zahrieva. Nastavujte žiarič iba vtedy, keď je vychladnutý.

Princíp ⑧

Pohyb zapne svetlo, spustí alarm alebo mnoho ďalších použití. Pre Vaše pohodlie, pre Vašu bezpečnosť. Či už v súkromnej oblasti na osvetlenie domu a pozemku alebo v komerčnej oblasti, napr. na osvetlenie firemného areálu, tieto halogénové sensorové žiariče sú všade rýchlo namontované a pripravené na prevádzku. Halogénové sensorové žiariče HS 150, HS 300 a mikroprocesorom riadený HS 500 sú vybavené dvoma 120° pyrosenzormi, ktoré snímajú neviditeľné tepelné žiarenie pohybujúcich sa telies (ľudí, zvierat, atď.). Toto zaznamenané tepelné žiarenie sa elektronicky spracuje a zapína tým žiarič. Cez prekážky, ako napr. múry alebo sklenené tabule, nie je tepelné žiarenie registrované. Prostredníctvom dvoch pyrosenzorov sa dosahuje uhol snímania 240° s uhlom otvorenia 180° .

Oblasť snímania

HS 150 = cca. 300 m²
HS 300 = cca. 300 m²
HS 500 = cca. 800 m²

Dosah:

HS 150 = max. 12 m
HS 300 = max. 12 m
HS 500 = max. 20 m

Dôležité: Najistejšie snímame pohybu dosiahnete, ak prístroj namontujete bočne na smer pohybu a ak výhľad senzora neobmedzujú žiadne prekážky (ako napr. stromy, múry atď.).

Inštalácia ①–⑦

Miesto montáže by malo byť vzdialené minimálne 50 cm od iného svietidla, keďže tepelné žiarenie môže viesť k spusteniu systému. Na dosiahnutie uvedených dosahov 12/20 m by mala byť montážna výška cca. 2 m. Namontujte prístroj na pevný podklad, aby ste zabránili chybnému zapínaniu.

Sieťový prívod je tvorený dvoj- až trojžilovým káblom:
L = fáza (zvyčajne čierna alebo hnedá)
N = nulový vodič (zvyčajne modrý)
PE = ochranný vodič (zeleno/žltý) ⚡

Dôležité: Zámerna prípojka vedie v prístroji alebo v poistkovej skrini ku skratu. V tomto prípade treba jednotlivé káble identifikovať a nanovo namontovať.

Funkcie ⑨

Všetky funkcie sa dajú nastavovať s odstránenou kruhovou clonou.

Nastavenie času:

(Doba sviatena halogénového sensorového žiariča 10 sek. až 15 min.).

Regulátor nastavený na číslo 1 = najkratší čas (cca. 10 sek.).

Regulátor nastavený na číslo 6 = najdlhší čas (cca. 15 min.).

Pri každom pohybe v oblasti snímania sa nastavený čas aktivuje znova.

Nastavenie stmievania:

(prah citlivosti senzora 2–2000 lux)

Regulátor nastavený na číslo 1 = prevádzka pri dennom svetle (cca. 2000 lux.).

Regulátor nastavený na číslo 6 = prevádzka pri súmraku (cca. 2 lux.).

Nastavenie dosahu / doladenie ⑩

(pozri príklady ⑪)

Podľa potreby možno oblasť snímania optimalizovať. Priložené kryty slúžia na zakrytie ľubovoľného počtu šošovkových segmentov, resp. na individuálne skrátenie dosahu. Tým sa vylúči chybné zapnutie, spôsobené napr. automobilmi, chodcami atď., alebo sa cieľne sledujú rizikové miesta. Kryty možno rezať alebo strihať nožnicami pozdĺž drážkovaných dielikov vo zvislom a vodorovnom smere. Po odstránení kruhovej

K sieťovému prívodu možno samozrejme namontovať sieťový spínač na zapínanie a vypínanie.

Kabeláž nad omietkou

Pre kabeláž nad omietkou sú dole na montážnej doske určené dve lamely ②. Jednu z lamiel odloďte. Utesnite otvor na kábel na montážnej doske pomocou tesniacej zátky. Prerazte ju a prevedte cez ňu kábel. Keď je kábel prevedený, možno naskrutkovať montážnu dosku a vykonať zapojenie.

Upozornenie:

V dôsledku veľkého dosahu senzora môžu pri základnom nastavení oblasti snímania objekty zohriaťe silečným žiarením spôsobiť nežiadané zapnutie halogénového sensorového žiariča (napr. autá).

Preto odporúčame vykonať nastavenie oblasti snímania počas súmraku.

Vlastný test



Po namontovaní nástenného držiaka a vytvorení elektrického pripojenia sa môže halogénový sensorový žiarič uviesť do prevádzky. Pritom vykoná elektroniku po dobu cca 1 minúty vlastný test. Potom je senzor aktívny.

Prevádzka a starostlivosť

Na špeciálne poplašné zariadenia proti vlámaniu prístroj nie je vhodný, keďže chýba na to predpísané zabezpečenie proti sabotáži. Poveternostné vplyvy môžu funkčnosť halogénového sensorového žiariča ovplyvniť. Pri silných nárazoch vetra, snehu, daždi,

krupobiti môže dôjsť k chybnému zapnutiu žiariča, pretože nie je možné rozlíšiť náhle tepelné výkyvy od tepelných zdrojov. Snímaciu šošovku možno v prípade znečistenia vyčistiť vlhkou utierkou (bez čistiaceho prostriedku).

Technické údaje

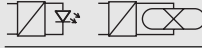
Senzorový halogénový žiarič	HS 150	HS 300	HS 500
Výkon:	max. 150 Watt	max. 300 Watt	max. 500 Watt
Pridávny spínací výkon (HS 150):			
	Žiarovky, max. 800 W pri 230 V AC	–	–
	Žiarivka, max. 400 W pri $\cos \varphi = 0,5$, induktívne zaťaženie pri 230 V AC		
	4 x max. 58 W, C ≤ 88 μF pri 230 V AC ⁽¹⁾		
Montáž:	230 – 240 V	230 – 240 V	230 – 240 V
Uhol snímania senzoru:	240° s 180° uhlom otvorenia	240° s 180° uhlom otvorenia	240° s 180° uhlom otvorenia
Rozsah vychýlenia sensorovej jednotky:	± 80°	± 80°	± 80°
Rozsah vychýlenia žiariča:	horizontálne ± 40° vertikálne + 110° až – 40°	horizontálne ± 40° vertikálne + 110° až – 40°	horizontálne ± 40° vertikálne + 110° až – 40°
Nastavenie času:	10 sek. – 15 min.	10 sek. – 15 min.	10 sek. – 15 min.
Nastavenie stmievania:	2 – 2000 lux	2 – 2000 lux	2 – 2000 lux
Dosah:	max. 12 m	max. 12 m	max. 20 m
Druh ochrany:	IP 44	IP 44	IP 44
Hmotnosť:	1060 g	1766 g	1782 g
Plocha projekcie žiariča (približné údaje):	240 cm ²	387 cm ²	448 cm ²
Teplotný rozsah:	- 20 °C až + 50 °C	- 20 °C až + 0 °C	- 20 °C až + 50 °C

⁽¹⁾ Žiarivkové svietidlá, energeticky úsporné žiarovky, LED svietidlá s elektronickým predradeným prístrojom (celková kapacita všetkých pripojených predradených prístrojov pod uvedenou hodnotou).

Prevádzkové poruchy

Porucha	Príčina	Riešenie
Senzorový halogénový žiarič bez napätia	<ul style="list-style-type: none"> defektná poistka, lampa nie je zapnutá, prerušené vedenie skrat 	<ul style="list-style-type: none"> nová poistka, zapnúť sieťový spínač; skontrolovať vedenie pomocou prístroja na meranie napätia skontrolovať pripojenia
Senzorový halogénový žiarič sa nezapína	<ul style="list-style-type: none"> pri dennej prevádzke, nastavenie stmievania je nastavené na nočnú prevádzku žiarovka defektná sieťový vypínač VYPNUTÝ poistka defektná oblasť snímania nie je cielene nastavená 	<ul style="list-style-type: none"> znovu nastaviť vymeniť žiarovku zapnúť nová poistka, príp. skontrolovať pripojenie znovu nastaviť
Senzorový halogénový žiarič sa nevypína	<ul style="list-style-type: none"> trvalý pohyb v oblasti snímania 	<ul style="list-style-type: none"> skontrolovať oblasť a príp. znovu nastaviť resp. prikryť
Senzorový halogénový žiarič sa stále zapína/vypína	<ul style="list-style-type: none"> zvieratá sa pohybujú v snímanej oblasti 	<ul style="list-style-type: none"> senzor otočiť vyššie resp. cielene prikryť; zmeniť oblasť, resp. prikryť
Senzorový halogénový žiarič sa nepožadovane zapína	<ul style="list-style-type: none"> vietor hýbe stromami a kríkmi v oblasti snímania snímanie automobilov na ceste náhla zmena teploty spôsobená počasím (vietor, dážď, sneh) alebo vyfukovaným vzduchom z ventilátorov, otvorených okien senzorový halogénový žiarič sa vykyvuje (pohybuje sa) napr. v dôsledku náporov vetra alebo silných zrážok 	<ul style="list-style-type: none"> prestaviť oblasť prestaviť oblasť zmeniť oblasť, preložiť miesto montáže senzorový halogénový žiarič namontovať na pevný podklad

CE Vyhlásenie o zhode

Tento výrobok spĺňa smernicu o nízkonapäťových elektrických zariadeniach 2006/95/ES, smernicu o elektromagnetickej kompatibilite 2004/108/ES a smer-

nicu o obmedzení používania určitých nebezpečných látok v elektrických a elektronických zariadeniach 2002/95/ES.

Funkčná záruka

Tento produkt Steinel je vyrobený s maximálnou dôslednosťou, skontrolovaný na funkčnosť a bezpečnosť podľa platných predpisov a následne podrobený náhodnej skúšobnej kontrole. STEINEL preberá záruku bezchybného stavu a funkčnosti.

Záručná doba trvá 36 mesiacov a začína sa dňom predaja zákazníkovi. Odstránime nedostatky, ktoré vyplývajú z chyby materiálu alebo výrobných chýb, záručné plnenie sa uskutočňuje opravou alebo výmenou chybných dielov podľa nášho uváženia. Záručné plnenie odpadá v prípade škôd na dieloch podliehajúcich opotrebeniu, ako aj škôd a chýb spôsobených nesprávnym zaobchádzaním alebo údržbou. Ďalšie následné škody na cudzích objektoch sú vylúčené zo záruky.

Záruka je platná len vtedy, ak sa nerozobraný prístroj spolu s krátkym popisom chyby, účtenkou alebo faktúrou (dátum kúpy a pečiatka obchodníka), zašle riadne zabalený no príslušnú servisnú stanicu.

Servis pre opravy:

Po ubehnutí záručnej doby alebo pri poškodení bez nároku na záruku opravuje náš výrobný servis. Zašlite prosím dobre zabalený výrobok na najbližšiu servisnú stanicu.

**36 mesačná
ZÁRUKA
FUNKČNOSTI**

PL Instrukcja montażu

Szanowny Nabywco!

Dziękujemy za okazane zaufanie i zakup nowego reflektora halogenowego z czujnikiem ruchu firmy STEINEL. Wybrałście Państwo wyrób wysokiej jakości, który wyprodukowano, przetestowano i zapakowano z największą starannością.

Przed uruchomieniem prosimy zapoznać się z poniższą instrukcją montażu. Tylko prawidłowa instalacja i uruchomienie urządzenia zapewnią długoletnią, niezawodną i bezusterkową eksploatację.

Życzymy Państwu wiele radości z użytkowania nowego reflektora halogenowego z czujnikiem ruchu firmy STEINEL.

! Zasady bezpieczeństwa

- Przed przystąpieniem do jakiegokolwiek pracy przy urządzeniu należy wyłączyć napięcie zasilające!
- Przewód zasilający, który należy podłączyć przy montażu nie może być pod napięciem. Dlatego najpierw należy wyłączyć prąd i sprawdzić brak napięcia przy pomocy próbnika napięcia.
- Podczas instalacji opisywanych urządzeń mamy do czynienia z pracą wykonywaną pod napięciem sieciowym; dlatego należy ją wykonać fachowo, zgodnie z obowiązującymi w danym kraju przepisami dotyczącymi instalacji i podłączania do zasilania sieciowego (np. Ⓢ -VDE 0100, Ⓢ -ÖVE/ÖNORM E 8001-1, Ⓢ -SEV 1000)
- Nie wolno montować urządzenia na łatwopalnych powierzchniach.
- Reflektora halogenowego nie wolno kierować na ścianę, na której jest zamontowany.
- Reflektor powinien być ustawiony w pozycji poziomej ($\pm 15^\circ$).
- Przeznaczony do montażu na zewnątrz i wewnątrz pomieszczeń (temperatura pomieszczenia do 25°C).

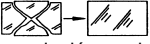
-  Reflektor halogenowy należy zamontować w taki sposób, aby po obróceniu reflektora we wszystkich możliwych pozycjach odległość od oświetlanej powierzchni wynosiła co najmniej 1 metr.
- Reflektory halogenowe przeznaczone są jedynie do montażu na ścianie, a nie na suficie. Odległość od sufitu powinna wynosić co najmniej 1 m.
-  W przypadku pęknięcia szybki reflektora, należy ją koniecznie wymienić przed ponownym uruchomieniem. Konieczne jest specjalne szkło hartowane o grubości 5 mm (HS 150: 4 mm)
- Osoba przebywająca przez dłuższy czas w strefie oddziaływania reflektora halogenowego z czujnikiem ruchu, pracującego przy napięciu sieciowym przekroczonym o 10 %, może być narażona na wystąpienie stanów zapalnych skóry i oczu.
- Obudowa włączonego reflektora bardzo mocno się nagrzewa. Pozycję reflektora ustawiać dopiero po wystygnięciu.

Zasada działania ③

Na skutek ruchu włącza się światło, alarm, a także i inne urządzenia dla Twojego komfortu i bezpieczeństwa. Czy to na użytek prywatny do oświetlenia domu lub posesji, czy też na użytek firmowy, np. do oświetlenia terenu zakładu – wszędzie można szybko zamontować reflektory halogenowe z czujnikiem ruchu, które są natychmiast gotowe do użytku.

Reflektory halogenowe z czujnikiem ruchu HS 150, HS 300 oraz sterowany mikroprocesorem reflektor HS 500 wyposażone są w dwa czujniki piroelektryczne 120° , które odbierają niewidzialne promieniowanie ciepłe, emitowane przez poruszające się ciała (ludzi, zwierząt itp.) Zarejestrowane w ten sposób promieniowanie ciepłe przetwarzane jest przez układ elektroniczny powodując automatyczne włączenie lampy. Przeszkody, np.: mury lub szyby szklane nie pozwalają na wykrycie promieniowania ciepłego. Za pomocą dwóch czujników piroelektrycznych uzyskuje się kąt wykrywania 240° z kątem rozwarcia 180° .

Obszar wykrywania czujnika

HS 150 = ok. 300 m²
HS 300 = ok. 300 m²
HS 500 = ok. 800 m²

Zasięg czujnika:

HS 150 = max 12 m
HS 300 = max 12 m
HS 500 = max 20 m

Ważne: Najpewniejsze wykrywanie poruszających się obiektów uzyskuje się przy zamontowaniu lampy ruchu prostopadle do kierunku ruchu i przy braku przeszkód zasłaniających czujnik (np. drzewa, mury).

Instalacja ① – ⑦

Miejsce montażu powinno być oddalone o co najmniej 50 cm od następnej lampy, ponieważ promieniowanie ciepłe może spowodować błędne działanie systemu. W celu uzyskania podanego zasięgu czujnika rzędu 12/20 m, wysokość montażu powinna wynosić ok. 2 m. Urządzenie należy zamontować na stabilnym podłożu, aby wyeliminować czynniki zakłócające prawidłowe działanie czujnika.

Przewód zasilający jest kablem 2- lub 3-żyłowym:

L = przewód fazowy (najczęściej czarny lub brązowy)

N = przewód neutralny (najczęściej niebieski)

PE = przewód ochronny (zielony/żółty) 

Ważne: Pomylenie przyłączy przewodów powoduje zwarcie w urządzeniu lub w skrzynce bezpieczników. W takim przypadku należy jeszcze raz zidentyfikować

Funkcje ⑨

Wszystkie funkcje można ustawiać po ściągnięciu przestony pierścieniowej.

Ustawianie czasu

(Czas świecenia reflektora halogenowego z czujnikiem ruchu od 10 s do 15 min.).

Pokrętło regulacyjne ustawione na cyfrze 1 = najkrótszy czas (ok. 10 s).

Pokrętło regulacyjne ustawione na cyfrze 6 = najdłuższy czas (ok. 15 min.).

Przy każdym ruchu w obszarze wykrywania czujnika uaktywniany jest na nowo ustawiony czas świecenia lampy.

Ustawianie progu czułości zmierzchowej

(próg czułości czujnika 2 – 2000 luksów)

Pokrętło regulacyjne ustawione na cyfrze 1 = praca przy świetle dziennym (ok. 2000 luksów).

Pokrętło regulacyjne ustawione na cyfrze 6 = praca o zmierzchu (ok. 2 luksy).

Ustawianie zasięgu czujnika/regulacja ⑩ (patrz przykłady ⑪)

W zależności od potrzeb można zoptymalizować obszar wykrywania. Przesłony należące do wyposażenia służą do zasłonięcia dowolnej ilości segmentów soczewki lub do indywidualnego skrócenia zasięgu czujnika. W ten sposób eliminuje się czynniki mogące zakłócić prawidłowe działanie czujnika, np.: samochody lub przechodniów itp., bądź też można wybiórczo kontrolować wybrane strefy.

Eksploatacja i konserwacja

Urządzenie nie nadaje się do specjalnych instalacji antywłamaniowych, gdyż nie posiada zabezpieczenia antysabotażowego, przewidzianego przepisami. Czynniki atmosferyczne mogą wpływać na działanie reflektora halogenowego z czujnikiem ruchu. Silne

poszczególne żyły przewodów i na nowo podłączyć. W przewodzie zasilającym można zainstalować oczywiście wyłącznik sieciowy do ręcznego włączania/wyłączania.

Instalacja natynkowa

Do instalacji natynkowej przewidziane są dwie wypustki umieszczone na dole płyty montażowej ②. Wylamać jedną z dwu wypustek. Do otworu przelotowego w płycie montażowej włożyć zaślepkę uszczelniającą. Przebić ją i przeprowadzić kabel. Po przeprowadzeniu kabla można przykręcić płytkę montażową i podłączyć lampę do zasilania sieciowego.

Prosimy przestrzegać:

Ze względu na duży zasięg czujnika, podczas ustawiania podstawowego zasięgu czujnika może dojść do błędnego włączania się reflektora halogenowego z czujnikiem ruchu na skutek poruszania się obiektów rozgrzanych promieniami słońca (np.: samochodów).

W związku z tym zalecamy ustawianie zasięgu czujnika o zmierzchu.



Test samokontroli

Po zamontowaniu wspornika naściennego i podłączeniu do zasilania sieciowego można uruchomić reflektor halogenowy z czujnikiem ruchu. Układ elektroniczny wykonuje przy tym test samokontroli trwający ok. 1 min. Następnie uaktywnia się czujnik.

Przesłony można rozdzielić wzdłuż przygotowanych w tym celu pionowych lub poziomych rowków albo rozciąć nożyczkami. Przesłony należy zaczepić w górnej części soczewki czujnika po ściągnięciu przestony pierścieniowej. Następnie założyć z powrotem przesłone pierścieniową, która unieruchomi pozostałe przesłony. Ponadto możliwe jest dokładne ustawienie czujnika przez obracanie obudowy czujnika o $\pm 80^\circ$ ③.

wiatry, śnieg, deszcz lub grad mogą spowodować błędne zadziaływanie czujnika, ponieważ nagłe zmiany temperatury nie dają się odróżnić od źródła ciepła. Zabrudzoną soczewkę czujnika można oczyścić wilgotną szmatką (bez użycia środków czyszczących).

Dane techniczne

Reflektor halogenowy z czujnikiem ruchu	HS 150	HS 300	HS 500
Moc:	max 150 W	max 300 W	max 500 W
Moc dodatkowego odbiornika energii (HS 150):			
	Żarówka, maks. 800 W przy 230 V AC	-	-
	Świetlówka, maks. 400 W przy $\cos \varphi = 0,5$, obciążenie indukcyjne przy 230 V AC		
	4 x maks. 58 W, $C \leq 88 \mu\text{F}$ przy 230 V AC ^{*)}		
Montaż:	230 – 240 V	230 – 240 V	230 – 240 V
Kąt wykrywania czujnika:	240° z kątem rozwarcia 180°	240° z kątem rozwarcia 180°	240° z kątem rozwarcia 180°
Kąt obracania modułu czujnika:	$\pm 80^\circ$	$\pm 80^\circ$	$\pm 80^\circ$
Zakres obrotu reflektora:	poziomo $\pm 40^\circ$ pionowo + 110° do - 40°	poziomo $\pm 40^\circ$ pionowo + 110° do - 40°	poziomo $\pm 40^\circ$ pionowo + 110° do - 40°
Ustawianie czasu załączenia:	10 s – 15 min.	10 s – 15 min.	10 s – 15 min.
Ustawianie progu czułości zmierzchowej:	2 – 2000 luksów	2 – 2000 luksów	2 – 2000 luksów
Zasięg czujnika:	max 12 m	max 12 m	max 20 m
Stopień ochrony:	IP 44	IP 44	IP 44
Waga:	1060 g	1766 g	1782 g
Powierzchnia oświetlana przez reflektor (dane przybliżone):	240 cm ²	387 cm ²	448 cm ²
Zakres temperatur:	- 20 °C do + 50 °C	- 20 °C do + 50 °C	- 20 °C do + 50 °C

^{*)} Świetlówki, żarówki energooszczędne, lampy LED z elektronicznym urządzeniem stabilizacyjno-zapłonowym (łączna pojemność wszystkich połączonych urządzeń stabilizacyjno-zapłonowych poniżej podanej wartości).

Usterki

Usterka	Przyczyna	Usuwanie
Brak napięcia zasilającego reflektor halogenowy z czujnikiem ruchu	<ul style="list-style-type: none"> ■ przepalony bezpiecznik, nie włączony wyłącznik sieciowy, przerwany przewód ■ zwarcie 	<ul style="list-style-type: none"> ■ wymienić bezpiecznik, włączyć wyłącznik sieciowy; sprawdzić przewód próbnikiem napięcia ■ sprawdzić podłączenia elektryczne
Reflektor halogenowy z czujnikiem ruchu nie włącza się	<ul style="list-style-type: none"> ■ przy dziennym trybie pracy ustawiono próg czułości dla nocnego trybu pracy ■ uszkodzony żarnik ■ wyłączony wyłącznik sieciowy ■ uszkodzony bezpiecznik 	<ul style="list-style-type: none"> ■ ustawić na nowo ■ wymienić żarnik ■ włączyć ■ założyć nowy bezpiecznik, ewentualnie sprawdzić podłączenia elektryczne ■ wyregulować na nowo
Reflektor halogenowy z czujnikiem ruchu nie wyłącza się	<ul style="list-style-type: none"> ■ w obszarze wykrywania czujnika ciągle się coś porusza 	<ul style="list-style-type: none"> ■ skontrolować obszar wykrywania czujnika, ewent. ponownie wyregulować lub zasłonić przesłonami
Reflektor halogenowy z czujnikiem ruchu stale włącza się i wyłącza	<ul style="list-style-type: none"> ■ w obszarze wykrywania czujnika poruszają się zwierzęta 	<ul style="list-style-type: none"> ■ odchylić czujnik do góry lub dokładnie zakryć przesłonami; zmienić obszar wykrywania czujnika lub zasłonić przesłonami
Reflektor halogenowy z czujnikiem ruchu włącza się w niepożądanym momencie	<ul style="list-style-type: none"> ■ wiatr porusza gałęziami i krzewami w obszarze wykrywania ■ czujnik rejestruje ruch pojazdów na ulicy ■ gwałtowne zmiany temperatury na skutek czynników atmosferycznych (wiatr, deszcz, śnieg) lub nadmuch z wentylatorów, otwartych okien ■ reflektor halogenowy z czujnikiem ruchu kołysze się (porusza się) pod wpływem porywów wiatru lub gwałtownych opadów 	<ul style="list-style-type: none"> ■ zmienić obszar wykrywania ■ zmienić obszar wykrywania ■ zmienić obszar wykrywania czujnika, zmienić miejsce montażu ■ zamontować reflektor halogenowy z czujnikiem ruchu na twardym podłożu

☞ Deklaracja zgodności z normami

Niniejszy produkt spełnia wymogi dyrektywy niskonapięciowej 2006/95/WE, dyrektywy o kompatybilności elektromagnetycznej 2004/108/WE oraz dyrek-

tywy 2002/95/WE w sprawie stosowania niektórych niebezpiecznych substancji w sprzęcie elektrycznym i elektronicznym.

Gwarancja funkcjonowania

Poniższy produkt firmy STEINEL został bardzo starannie wykonany. Prawidłowe działanie i bezpieczeństwo użytkownika potwierdzają przeprowadzone losowo kontrole jakości oraz zgodność z obowiązującymi przepisami. Firma STEINEL udziela gwarancji na prawidłową jakość i działanie.

Okres gwarancji wynosi 36 miesięcy i rozpoczyna się z dniem sprzedaży użytkownikowi. W ramach gwarancji usuwamy braki wynikłe z wad materiałowych lub wykonawczych, świadczenie gwarancyjne nastąpi według naszej decyzji przez naprawę lub wymianę wadliwych części. Gwarancja nie obejmuje uszkodzenia części podlegających zużyciu eksploatacyjnemu, uszkodzeń i usterek spowodowanych przez nieprawidłową obsługę lub konserwację. Gwarancja nie obejmuje odpowiedzialności za szkody wtórne powstałe na przedmiotach trzecich.

Gwarancja udzielana jest tylko w przypadku, jeżeli prawidłowo zapakowane urządzenie (nierozłożone na części) wraz z krótkim opisem usterki, paragonem lub rachunkiem zakupu (opatrzonym datą zakupu i pieczęcią sklepu) odesłane zostanie do właściwego punktu serwisowego.

Serwis naprawczy:

Po upływie okresu gwarancji albo w razie usterek nie objętych gwarancją naprawy wykonuje nasz serwis firmowy. Prosimy o przesłanie dobrze zapakowanego urządzenia do najbliższej placówki serwisowej.

36 miesięcy
GWARANCJI

RO Instrucțiuni de montaj

Mult stimat client,

Vă mulțumim pentru încrederea acordată prin cumpărarea noului dvs. radiator halogen STEINEL cu senzor. V-ați decis pentru un produs de înaltă calitate, fabricat, testat și ambalat cu cea mai mare grijă. Înainte de instalare, vă rugăm să citiți cu atenție aceste

instrucțiuni de montare. Aceasta deoarece numai o instalare și o punere în funcțiune corespunzătoare asigură o funcționare de lungă durată, fiabilă și fără defecțiuni.

Vă dorim ca noul dvs. radiator halogen STEINEL cu senzor să vă aducă multe satisfacții.

! Instrucțiuni de siguranță

- Înaintea oricărei lucrări la aparat, acesta trebuie scos de sub tensiune!
- În timpul montării, circuitul de racordare nu trebuie să se afle sub tensiune. Din acest motiv, în primul rând se întrerupe curentul și se verifică absența tensiunii cu ajutorul unui testor de tensiune.
- Instalarea acestor aparate presupune lucrul la rețeaua electrică și trebuie executat conform normelor de instalare și condițiilor naționale specifice (Ⓢ - VDE 0100, ⓐ - ÖVE/ÖNORM E 8001-1, Ⓞ - SEV 1000).
- Nu montați aparatul pe suprafețe care sunt de obicei ușor inflamabile.
- Proiectorul halogen nu trebuie să se monteze orientat către perețele de montaj.
- Radiatorul trebuie amplasat în poziție orizontală ($\pm 15^\circ$).
- Adecvat pentru amplasare în exterior și interior (temperatură ambiantă până la 25°C).

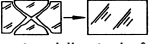
-  Montarea proiectorului trebuie făcută în așa fel, încât pentru toate pozițiile posibile de înclinare să fie asigurată o distanță minimă de 1 metru față de suprafața pe care cade lumina.
- Proiectoarele halogen sunt destinate doar montării pe perete și nu pentru montare pe plafon. Distanța față de plafon trebuie să fie de cel puțin 1 m.
-  În cazul spargerii geamului, înainte de repunerea în funcțiune este obligatorie înlocuirea acestuia cu un geam nou. Este necesară o sticlă specială câlțită, de 5 mm grosime (HS 150: 4 mm).
- În cazul expunerii un timp mai îndelungat la radiațiile aparatului halogen cu senzor când acesta este alimentat cu o supratensiune de 10%, este de așteptat o iritație a pielii și a ochilor.
- Carcasa proiectorului se încinge foarte tare în timpul funcționării. Orientarea proiectorului se va poate face doar după răcirea acestuia.

Principii de funcționare ③

Mișcarea acționează lumina, alarma și multe altele. Pentru confortul și siguranța dvs. fie că este destinat utilizării personale, pentru iluminarea casei sau a terenului, fie că este destinat utilizării comerciale, de exemplu pentru iluminarea incintei firmei, acest radiator halogen cu senzor se montează rapid și este imediat gata pentru utilizare.

Radiatoarele halogen cu senzor HS 150, HS 300 și cele comandate prin microprocesor HS 500 sunt dotate cu doi senzori termici de 120° , care sesizează radiația termică din spectrul invizibil a corpurilor aflate în mișcare (oameni, animale, etc.). Radiația termică astfel detectată este transformată pe cale electronică și comandă radiatorul. Radiația termică nu este detectată dincolo de obstacole, cum ar fi ziduri sau geamuri. Cu ajutorul celor doi senzori termici se acoperă un unghi de detecție de 240° cu un unghi de deschidere de 180° .

Domeniul de cuprindere

HS 150 = circa 300 m^2
HS 300 = circa 300 m^2
HS 500 = circa 800 m^2

Raza de acțiune:

HS 150 = max. 12 m
HS 300 = max. 12 m
HS 500 = max. 20 m

Important: Cea mai sigură percepție a mișcării o obțineți dacă montați aparatul lateral față de direcția de mers, iar zona de acțiune a senzorului nu e obstrucționată de obstacole (ca de ex. pomi, ziduri, etc.).

Instalare ① – ⑦

Locul de montaj trebuie ales la o distanță de cel puțin 50 cm de altă lampă, deoarece radiațiile termice pot duce la declanșări ale sistemului. Pentru a atinge razele de acțiune indicate de 12/20 m, înălțimea de montaj ar trebui să fie de circa 2 m. Montați aparatul în așa fel pe o suprafață stabilă, încât să se evite declanșările accidentale.

Alimentarea la rețea se realizează printr-un cablu cu 2 până la 3 conductori:
L = fază (de obicei de culoare neagră sau maro)
N = nul (de obicei de culoare albastră)
PE = împământarea (verde/galben) ⚡

Important: Inversarea conexiunilor poate avea ca efect un scurt-circuit în aparat sau la tabloul cu

Funcții ⑨

Toate funcțiile se pot regla dacă s-a demontat obturatorul inelar.

Reglarea timpului

(Durata de aprindere a radiatorului halogen cu senzor este de 10 secunde până la 15 minute).
Reglajul rotit pe cifra 1 = timpul cel mai scurt (circa 10 secunde).
Reglajul rotit pe cifra 6 = timpul cel mai lung (circa 15 minute).
La fiecare mișcare din în zona de cuprindere timpul reglat curge din nou.

Reglarea luminozității

(Pragul de reglaj al senzorului 2–2000 Lux)
Reglajul rotit pe cifra 1 = Funcționare în regim de zi (circa 2000 Lux).
Reglajul rotit pe cifra 6 = Funcționare în regim de întuneric (ca. 2 Lux).

Stabilirea razei de acțiune / Reglaje ⑩ (a se vedea Exemple ⑪)

În funcție de necesități, este posibilă optimizarea zonei de cuprindere. Obturatoarele alăturate servesc la acoperirea a oricât de multe segmente de lentilă, respectiv la scurtarea individuală a razei de acțiune. Astfel sunt excluse declanșările accidentale de exemplu din cauza autoturismelor, a trecătorilor etc. sau este posibilă supravegherea focalizată a zonelor de pericol. Obturatoarele pot fi detașate sau decupate cu foarfeca

Exploatare și întreținere

Acest aparat nu este adecvat pentru sisteme speciale de alarmă anti-efracție, deoarece nu este prevăzut cu un sistem de securitate anti-sabotaj necesar în acest sens. Interperile pot influența funcționarea radiatorului halogen cu senzor. În cazul rafalelor de vânt puter-

siguranțe. În acest caz fiecare cablu trebuie identificat și conectat din nou. Pe circuitul de alimentare la rețea, poate fi instalat și un întrerupător pentru APRINDERE și STINGERE.

Cablare aparentă

În cazul cablării aparente sunt prevăzute două capace de degajare în partea inferioară a plăcii de montaj ②. Desprindeți unul din cele două capace de degajare. Acoperiți degajarea pentru cabluri de pe placa de montaj cu dopul de etanșare. Străpungeți acest dop și introduceți cablul. După ce ați introdus cablul, puteți fixa placa de montaj în șuruburi și puteți lega firele.

De reținut:

Datorită razei mari de acțiune a senzorului, se poate întâmpla ca, la reglajul de bază al domeniului de detecție, obiectele încălzite de razele solare (de exemplu autovehicule) să producă aprinderi nedorite ale radiatorului halogen cu senzor.

Din acest motiv recomandăm reglarea zonei de cuprindere după lăsarea întunericului.



Autotest

După ce a fost montat suportul de perete și după ce s-a făcut conectarea la rețea, radiatorul halogen cu senzor poate fi pus în funcțiune. La pornire, blocul electronic efectuează un autotest cu o durată de cca. 1 minut. După aceasta, senzorul rămâne activ.

de-a lungul segmentelor și al orificiilor de degajare orizontale și verticale utilizate. După demontarea obturatorului inelar acestea se vor fixa în zona superioară. Apoi se pune la loc obturatorul inelar, fixând astfel obturatoarele. Prin rotirea carcasei senzorului cu $\pm 80^\circ$ ③ se mai poate efectua suplimentar și un reglaj fin.

nice, al căderilor de zăpadă, al ploii sau al grindinii pot apărea acționări eronate, deoarece modificările bruște de temperatură nu pot fi diferențiate de sursele de căldură. În caz de murdărire, obiectivul optic de detecție poate fi curățat cu o lavetă umedă (fără detergenți).

Caracteristici tehnice

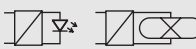
Radiator halogen cu senzor	HS 150	HS 300	HS 500
Putere:	max. 150 Wați	max. 300 Wați	max. 500 Wați
Putere suplimentară de comutație (HS 150):	-		
	Becuri cu incandescență, max. 800 W la 230 V CA	-	-
	Tuburi fluorescente, max. 400 W la $\cos \varphi = 0,5$, sarcină inductivă la 230 V CA	-	-
	4 x max. 58 W, C ≤ 88 μF la 230 V CA ⁽¹⁾	-	-
Montaj:	230 – 240 V	230 – 240 V	230 – 240 V
Unghiul de cuprindere al senzorului:	240° cu unghi de deschidere de 180°	240° cu unghi de deschidere de 180°	240° cu unghi de deschidere de 180°
Domeniul de rotire al unității senzorului:	± 80°	± 80°	± 80°
Unghiul de rotație al senzorului:	orizontal ± 40° vertical + 110° până la - 40°	orizontal ± 40° vertical + 110° până la - 40°	orizontal ± 40° vertical + 110° până la - 40°
Reglarea timpului:	10 sec. – 15 min.	10 sec. – 15 min.	10 sec. – 15 min.
Reglarea luminozității:	2 – 2000 Lux	2 – 2000 Lux	2 – 2000 Lux
Raza de acțiune:	max. 12 m	max. 12 m	max. 20 m
Clasa de protecție:	IP 44	IP 44	IP 44
Masă:	1060 g	1766 g	1782 g
Suprafața de proiecție a radiatorului (valoare aproximativă):	240 cm ²	387 cm ²	448 cm ²
Domeniu de temperatură:	- 20 °C – + 50 °C	- 20 °C – + 50 °C	- 20 °C – + 50 °C

⁽¹⁾ Lămpi cu fluorescență, lămpi economice, lămpi cu LED-uri cu balast electronic (capacitatea totală a rezistențelor de balast conectate să fie mai mică decât valoarea indicată).

Perturbări în funcționare

Problema	Cauza	Remedierea
Radiator halogen cu senzor fără tensiune	<ul style="list-style-type: none"> siguranța defectă, necuplată, alimentarea întreruptă scurtcircuit 	<ul style="list-style-type: none"> se înlocuiește siguranța, se cuplează întrerupătorul de rețea; se verifică prezența tensiunii cu un creion de tensiune se verifică legăturile
Radiatorul halogen cu senzor nu se aprinde	<ul style="list-style-type: none"> la funcționarea pe timpul zilei, reglajul luminozității este setat pe funcționare pe timp de noapte Bec ars STINS de la întrerupătorul de rețea siguranța defectă zona de cuprindere nu este reglată corespunzător 	<ul style="list-style-type: none"> se reglează din nou Se schimbă becul se activează se înlocuiește siguranța, eventual se verifică conexiunile se reglează din nou
Radiatorul halogen cu senzor nu se stinge	<ul style="list-style-type: none"> mișcare permanentă în zona de detecție 	<ul style="list-style-type: none"> se controlează intervalul și eventual se reglează din nou respectiv se acoperă
Radiatorul halogen cu senzor se aprinde și se stinge în continuu	<ul style="list-style-type: none"> se mișcă animale în zona de cuprindere 	<ul style="list-style-type: none"> senzorul trebuie ridicat respectiv acoperit parțial; Se modifică intervalul, respectiv se acoperă
Radiatorul halogen cu senzor se aprinde fără să fie cazul	<ul style="list-style-type: none"> vântul mișcă pomii și arbuștii din zona de cuprindere s-a detectat traficul auto de pe șosea modificare bruscă a temperaturii, din cauza condițiilor atmosferice nefavorabile (vânt, ploaie, zăpadă) sau sesizare a aerului evacuat de ventilatoare, ferestre deschise radiatorul halogen cu senzor oscilează (se deplasează) datorită rafalelor de vânt sau precipitațiilor abundente 	<ul style="list-style-type: none"> se modifică aria de cuprindere se modifică aria de cuprindere se modifică aria de cuprindere, se schimbă locul de montaj se montează radiatorul halogen cu senzor pe o suprafață stabilă

CE Declarație de conformitate

Acest produs corespunde Directivei pentru curent de joasă tensiune 2006/95/CE, Directivei de emisie elec-

tromagnetică 2004/108/CE, precum și Directivei pentru reducerea substanțelor periculoase 2002/95/CE.

Garanția de funcționare

Acest produs STEINEL a fost fabricat și controlat din punct de vedere funcțional și al siguranței conform prevederilor în vigoare, după care a fost supus unei probe de funcționare prin sondaj. STEINEL garantează o execuție și o funcționare ireproșabilă. Termenul de garanție este de 36 de luni și începe din ziua vânzării către beneficiar. Garanția acoperă deficiențele datorate unor defecte de material și de fabricație. Îndeplinirea garanției se realizează prin repararea sau înlocuirea pieselor defecte la alegerea noastră. Garanția nu se acordă pentru consumabile și nici pentru deteriorările sau deficiențele cauzate de o utilizare sau întreținere necorespunzătoare. Nu se asigură garanție pentru daune provocate unor alte obiecte.

Garanția se acordă doar dacă se trimite aparatul la atelierul de service indicat, nedemontat, însoțit de o scurtă descriere a defecțiunii, cu bonul de casă sau factura (pe care să apară data cumpărării și ștampila vânzătorului), ambalat corespunzător.

Service-ul pentru reparații:

După expirarea termenului de garanție sau în caz de defecțiuni ce nu fac obiectul garanției, se efectuează reparații de către atelierul nostru service. Vă rugăm să trimiteți produsul ambalat corespunzător celui mai apropiat centru de service.

36 luni
GARANȚIE
de funcționare

SLO Navodila za montažo

Spoštovani,

hvala za zaupanje, ki ste nam ga izkazali ob nakupu vašega novega halogenskega reflektorja s senzorjem STEINEL. Odločili ste se za izjemno kakovosten izdelek, ki je bil izdelan, testiran in pakiran z veliko skrbnostjo.

Pred inštalacijo si, prosimo, preberite ta navodila za montažo. Le primerna inštalacija in uporaba namreč zagotavljata dolgotrajno, zanesljivo in nemoteno delovanje.

Želimo vam veliko veselja z vašim novim halogenskim reflektorjem s senzorjem STEINEL.

⚠ Varnostna navodila

- Pred kakršnikoli posegom na napravi le-to najprej odklopite od vira napetosti!
- Med montažo električna napeljava naprave ne sme biti pod napetostjo. Zato najprej izklopite tok ter z indikatorjem napetosti preverite, da naprava ni pod napetostjo.
- Pri instalaciji tovrstnih naprav je pomembna napetost omrežja; instalacija mora biti tako izvedena strokovno v skladu z za vsako državo določenimi instalacijskimi predpisi ter pogoji priključitve (Ⓢ -VDE 0100, ⓐ -ÖVE/ÖNORM E 8001-1, Ⓜ -SEV 1000)
- Naprave ne montirajte na lahko vnetljive površine.
- Halogenski reflektor ne sme biti usmerjen proti montažni steni.
- Reflektor mora biti v vodoravnem položaju ($\pm 15^\circ$).
- Primerno za zunanje in notranje prostore (do sobne temperature 25°C).

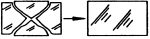
-  Reflektor je potrebno montirati tako, da je ne glede na položaj od osvetljene površine oddaljen vsaj 1 meter.
- Halogenske reflektorje se sme montirati le na stene, za montažo na strop pa niso primerni. Oddaljenost od stropa mora znašati vsaj 1 m.
-  Če se steklo zlomi je pred ponovno uporabo potrebno vstaviti novo steklo. Potrebno je 5 mm debelo, temprano specialno steklo (HS 150: 4 mm).
- Če ste halogenskemu senzorskemu reflektorju, ki se poganja z 10 % prenapetostjo, izpostavljeni dlje časa, lahko pride do vnetja kože in oči.
- Ohišje reflektorja se med delovanjem zelo segreje. Položaj reflektorja spreminjajte le, kadar je le-ta ohlajen.

Princip delovanja ⑧

Gibanje vklopi luč, alarm in še mnogo več. Za vaše udobje in vašo varnost. Naj gre za zasebno uporabo za osvetljevanje hiše ali zemljišča ali pa za komercialno uporabo, npr. za osvetljevanje zemljišča podjetja, halogenski reflektorji s senzorjem so preprosti za montažo ter takoj pripravljeni za uporabo.

Halogenska reflektorja s senzorjem HS 150, HS 300 in preko mikroprocesorja vodeni HS 500 so opremljeni z dvema 120° piro senzorjema, ki prestrezata nevidno sevanje toplote premikajočih se teles (ljudje, živali ipd.). Prestreženo toplotno sevanje se elektronsko pretvori ter vklopi reflektor. Toplotno sevanje ni zaznano, kadar so v napoto ovire, kot so npr. zidovi in steklo. S pomočjo dveh piro senzorjev je dosežen kot zajetja 240° z izstopnim kotom, ki znaša 180° .

Območje zajetja

HS 150 = pribl. 300 m^2
HS 300 = pribl. 300 m^2
HS 500 = pribl. 800 m^2

Doseg:

HS 150 = maks. 12 m
HS 300 = maks. 12 m
HS 500 = maks. 20 m

Pomembno: Najbolj zanesljivo zaznavanje gibanja boste dosegli, če napravo montirate bočno na smer hoje ter zagotovite, da ni ovir (kot so npr. drevesa, zidovi itd.), ki bi omejevale zaznavanje senzorjev.

Inštalacija ① – ⑦

Mesto montaže mora biti od drugih svetil oddaljeno vsaj 50 cm, ker lahko toplotno sevanje povzroči napake na sistemu. Da bi izbrane dosege 12/20 metrov pravilno nastavili, naj bo višina naprave pri montaži vsaj 2 metra. Napravo montirajte na trdno podlago, da ne bi prišlo do nepravilnih vklopov.

Omrežna napeljava je sestavljena iz 2- do 3-žilnega kabla:

L = Faza (največkrat črna ali rjava)

N = Nevtralni vodnik (največkrat moder)

PE = Zaščitni vodnik (zelen/rumen) Ⓧ

Pomembno: Menjava priključkov lahko privede do kratkega stika v napravi ali v vaši električni omarici.

Funkcije ⑨

Vse funkcije se da nastaviti pri snetem spiralnem zaslonu.

Nastavitev časa

(Halogenski reflektor s senzorjem sveti od 10 sek. do 15 min.)

Gumb za reguliranje nastavljen na številko 1 = najkrajši čas (pribl. 10 sek.)

Gumb za reguliranje nastavljen na številko 6 = najdaljši čas (pribl. 15 min.)

Ob vsakem premiku v območju zaznavanja se nastavljeni čas ponovno aktivira.

Nastavitev pri mraku

(Prag delovanja senzorja 2 – 2000 luksov)

Gumb za reguliranje nastavljen na številko 1 = delovanje ob dn. svetlobi (pribl. 2000 luks.)

Gumb za reguliranje nastavljen na številko 6 = delovanje ob mraku (pribl. 2 luks.)

Nastavitev dosega / naravnavanje ⑩ (gl. primere ⑪)

Območje zaznavanja lahko prilagodite glede na potrebe. Priložena zastirala služijo poljubnemu prekrivanju večih delov leče, da bi npr. skrajšali posamičen doseg. Tako boste lahko izključili nepotrebne vklope npr. zaradi avtomobilov, pešcev ali ciljano nadzorovali tvegana mesta. Zastirala lahko tudi ločite vzdolž vnaprej preluknjanih robov v navpični ali vodoravni smeri

V tem primeru je potrebno posamezne kable identificirati ter na novo montirati. V omrežno napeljavo lahko seveda montirate tudi omrežno stikalo za VKLOP in IZKLOP.

Nadometno ožičenje

Za nadometno ožičenje sta na montažni plošči predvideni dve sponi ②. Eno od spon zapognite. Odprtino za kabel na montažni plošči zaprite s tesnilnim čepkom. Le-tega prebodite ter vstavite kabel. Ko ste vdeli kabel, lahko montažno ploščo pritrdite ter uredite priključek.

Prosimo, upoštevajte:

Zaradi velikega dosega senzorja lahko ob osnovni nastavitvi območja zaznavanja zaradi sončnih žarkov segreti predmeti povzročijo nezaželene vklope reflektorja (npr. avto).

Zato priporočamo da nastavitev območja zaznavanja opravite ob mraku.

Samodejni test



Ko ste montirali zidno držalo in izvedli omrežni priključek, lahko halogenski reflektor s senzorjem vklopite. Takoj po vklopu elektronika naprave izvede samodejni test, ki traja pribl. 1 minuto. Po tem je senzor aktiven.

Uporaba in oskrbovanje

Kot posebna naprava s protivlomnim alarmom ta naprava ni primerna, saj nima za to predpisane zaščite pred sabotazo. Vremenski pogoji lahko vplivajo na delovanje halogenskega reflektorja s senzorjem. Ob močnih sunkih vetra, snegu, dežju in toči lahko

pride do nezaželenih vklopov, ker naprava ne loči med nenadnimi nihanj temperature ter viri toplote. Senzorsko lečo lahko, kadar je le-ta umazana, očistite z vlažno krpo (brez čistilnih sredstev).

Tehnični podatki

Halogeni reflektor s senzorjem	HS 150	HS 300	HS 500
Moč:	maks. 150 vatov	maks. 300 vatov	maks. 500 vatov
Dodatna vklopna moč (HS 150):			
	Žarnice, maks. 800 W pri 230 V AC	–	–
	Svetilne cevi, maks. 400 W pri $\cos \varphi = 0,5$, induktivna obremenitev pri 230 V AC		
	4 x maks. po 58 W, $C \leq 88 \mu\text{F}$ pri 230 V AC ^{*)}		
Montaža:	230 – 240 V	230 – 240 V	230 – 240 V
Kot zaznavanja senzorja:	240° z izstopnim kotom 180°	240° z izstopnim kotom 180°	240° z izstopnim kotom 180°
Območje odmika senzorja pri senzorski enoti:	$\pm 80^\circ$	$\pm 80^\circ$	$\pm 80^\circ$
Območje odmika senzorja pri reflektorju:	vodoravno $\pm 40^\circ$ navpično + 110° do – 40°	vodoravno $\pm 40^\circ$ navpično + 110° do – 40°	vodoravno $\pm 40^\circ$ navpično + 110° do – 40°
Nastavitev časov:	10 sek. – 15 min.	10 sek. – 15 min.	10 sek. – 15 min.
Nastavitev pri mraku:	2 – 2000 luks.	2 – 2000 luks.	2 – 2000 luks.
Doseg:	maks. 12 m	maks. 12 m	maks. 20 m
Vrsta zaščite:	IP 44	IP 44	IP 44
Teža:	1060 g	1766 g	1782 g
Projicirana površina reflektorja (ca. podatki).	240 cm ²	387 cm ²	448 cm ²
Temperaturno območje:	- 20 °C do + 50 °C	- 20 °C do + 50 °C	- 20 °C do + 50 °C

^{*)} Fluorescentne sijalke, varčne žarnice, LED-lučke z elektronsko predklopno napravo (skupna kapaciteta vseh priključenih predklopljenih naprav pod navedeno vrednostjo).

Motnje pri delovanju

Motnja	Vzrok	Kaj narediti
Halogeni reflektor s senzorjem ni pod napetostjo	<ul style="list-style-type: none"> varovalka pokvarjena, ni vklopljena, prekinjena napeljava kratek stik 	<ul style="list-style-type: none"> nova varovalka, vklopite omrežno stikalo; preverite napeljavo z indikatorjem napetosti preverite priključke
Halogeni reflektor s senzorjem se ne vklopi	<ul style="list-style-type: none"> pri dnevni uporabi, nastavitev pri mraku je nastavljena na nočno uporabo okvara svetilnega sredstva omrežno stikalo je IZKLOPLJENO okvarjena varovalka območje zaznavanja ni pravilno nastavljeno 	<ul style="list-style-type: none"> na novo nastavite zamenjajte svetilno sredstvo vklopite nova varovalka, po potrebi preverite priključek na novo naravnajte
Halogeni reflektor s senzorjem se ne izklopi	<ul style="list-style-type: none"> trajno gibanje v območju zaznavanja 	<ul style="list-style-type: none"> preglejte območje ter po potrebi na novo naravnajte oz. zastrite
Halogeni reflektor s senzorjem se vedno VKLOPI/IZKLOPI	<ul style="list-style-type: none"> v območju zaznavanja se gibljejo živali 	<ul style="list-style-type: none"> senzor obrnite višje oz. ga ciljano zakrijte; prestavite območje, oz. zakrijte
Halogeni reflektor s senzorjem se vklopi brez razloga	<ul style="list-style-type: none"> veter premika drevesa in grmovje v območju zaznavanja zaznavanje avtomobilov na cesti nenadne spremembe temperature zaradi vremena (veter, dež, sneg) ali izpuh iz ventilatorjev, odprtih oken halogeni reflektor s senzorjem niha (se premika) zaradi npr. sunkov vetra ali močnega deževja 	<ul style="list-style-type: none"> prestavite območje prestavite območje spremenite območje, prestavite montažno mesto halogeni reflektor s senzorjem montirajte na trdno podlago

⚡ Izjava o skladnosti

Ta proizvod izpolnjuje zahteve Direktive o nizki napetosti 2006/95/ES, Direktive o elektromagnetni združljivosti 2004/108/ES in Direktive o omejevanju

uporabe določenih nevarnih snovi v električni in elektronski opremi 2002/95/ES.

Garancija na brezhibno delovanje

Ta proizvod podjetja STEINEL je bil izdelan z veliko skrbnostjo, preverjen glede delovanja in varnosti po veljavnih predpisih ter podvržen naključni kontroli. STEINEL daje garancijo na neoporečno kvaliteto ter delovanje.

Trajanje garancije je 36 mesecev, garancija pa prične na dan prodaje uporabniku. Odstranjujemo pomanjkljivosti, ki obsegajo napake na materialu ali tovarniške napake, garancija velja pri popravilu oz. zamenjavi pomanjkljivih delov po naši izbiri. Garancija ne velja pri poškodbah delov, ki se hitro obrabijo, kot tudi za škode in pomanjkljivosti, do katerih je prišlo zaradi nepravilne uporabe ali vzdrževanja. Na ostale posledice ne škode ne dajemo garancije.

Garancija bo odobrena v primeru, da pošljete nerazstavljeno napravo s kratkim opisom napake ter potrdilom o nakupu oz. računom (datum nakupa in štampiljka trgovca), dobro zapakirano na ustrezne servisne službe.

Servis za popravila: Popravila po poteku garancije oz. popravila pomanjkljivosti, na katere nimate garancije, opravlja naša delavnica. Prosimo, pošljite dobro zapakiran proizvod na najbližji servis.

**36 mesečna
garancija za
delovanje**

HR Upute za montažu

Poštovani kupče,

zahvaljujemo na povjerenju koje ste nam iskazali kupnjom Vašeg novog STEINEL senzorskog halogenog reflektora. Odlučili ste se za proizvod visoke kvalitete koji je proizveden, ispitan i zapakiran s velikom pažnjom.

Molimo Vas da se prije njegovog instaliranja upoznate s ovim uputama za montažu. Naime, samo stručna instalacija i puštanje u pogon jamči dug i pouzdan rad bez smetnji.

Želimo Vam puno zadovoljstva s Vašim novim STEINEL senzorskim halogenim reflektorom.

⚠ Sigurnosne upute

- Prije svih radova na uređaju prekinite naponsko napajanje!
- Kod montaže električni vod koji namjeravate priključiti mora biti u beznaponskom stanju. Pritom se kao prvo mora isključiti struja i pomoću ispitivača napona provjeriti beznaponsko stanje.
- Kod instalacije ovog uređaja radi se o radovima na mrežnom naponu; zbog toga se ona mora izvršiti stručno i u skladu s državnim propisima o instalacijama i uvjetima priključivanja (Ⓢ -VDE 0100, Ⓜ -VE/NORM E 8001-1, Ⓢ -SEV 1000)
- Ne montirajte uređaj na uobičajeno lako zapaljivim površinama.
- Halogeni reflektor ne smije se usmjeriti prema stjenici za montažu.
- Reflektor mora biti u vodoravnom položaju ($\pm 15^\circ$).
- Prikladno za vanjske i unutrašnje prostore (do 25°C sobne temperature).

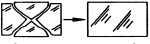
-  Montaža reflektora mora se obaviti tako da je za sve moguće položaje zakretanja zajamčen minimalni razmak od 1 metra od osvijetljene površine.
- Halogeni reflektori predviđeni su samo za zidnu a ne za stropnu montažu. Razmak od stropa mora iznositi najmanje 1 m.
-  U slučaju loma stakla prije ponovnog puštanja u pogon obavezno stavite novo staklo. Potrebno je specijalno, temperirano staklo debljine 5 mm (HS 150: 4 mm).
- Tko se dulje vrijeme izlaže senzorskom halogenom reflektoru pri radu s 10% prevelikim naponom, mora računati s upalama kože i očiju.
- Kućište reflektora postaje tijekom rada vrlo vruće. Usmjeravanje reflektora provedite samo kad je ohlađen.

Princip rada ⑧

Pokret uključuje svjetlo, alarm i mnogo više. Za Vašu udobnost i Vašu sigurnost. Bez obzira radi li se o privatnom području za rasvjetu kuće ili zemljišta ili u komercijalnom području npr. za rasvjetu terena tvrtke, ovaj senzorski halogeni reflektor svuda se brzo montira i spreman je za rad. Senzorski halogeni reflektori HS 150, HS 300 i mikroprocesorski upravljani reflektor HS 500 opremljeni s dva pirosenzora od 120° koji detektiraju nevidljivo toplinsko zračenje tijela koja se pred njima kreću (ljudi, životinje itd.). Tako detektirano toplinsko zračenje elektronički se pretvara i uključuje reflektor. Zbog prepreka, kao što je npr. zid ili staklo, ne prepoznaje se toplinsko zračenje. Pomoću dva pirosenzora postiže se kut detekcije od 240° s kutom otvora od 180° .

Područje detekcije

HS 150 = oko 300 m²
HS 300 = oko 300 m²
HS 500 = oko 800 m²

Domest:

HS 150 = maks. 12 m
HS 300 = maks. 12 m
HS 500 = maks. 20 m

Važno: Najsigurniju detekciju pokreta postizete kad se uređaj montira bočno na smjer kretanja i nikakve prepreke (kao npr. drveća, zidovi itd.) ne ometaju vidokrug senzora.

Instalacija ① – ⑦

Mjesto montaže trebalo bi biti udaljeno najmanje 50 cm od drugog svjetla jer toplinsko zračenje može dovesti do aktiviranja sustava. Da bi se postigli navedeni dometi od 12/20 m, visina montaže treba iznositi oko 2 m. Uređaj montirajte na čvrstoj podlozi da biste izbjegli pogrešna uključivanja.

Mrežni vod sastoji se od dvožilnog do trožilnog kabela:

L = faza (većinom bijela ili smeđa)

N = nul-vodič (većinom plavi)

PE = zaštitni vodič (zeleno/žuti) Ⓢ

Važno: Zamjena priključaka kasnije može uzrokovati kratki spoj u uređaju ili kutiji s osiguračima. U tom

slučaju moraju se identificirati pojedinačni kabeli i ponovno montirati. Naravno da u vodu može biti montirana mrežna sklopka za UKLJučivanje i ISKLJučivanje.

Nadžbukni kabel

Za nadžbukni kabel predviđene su dvije spojnice ispod na montažnoj ploči ②. Rasklopite jednu od dviju spojnica. Otvor za kabel na montažnoj ploči zatvorite brtvenim čepom. Njega probijte i provedite kabel. Kad je kabel proveden vijcima možete pričvrstiti montažnu ploču i izvršiti priključak.

Funkcije ⑨

Sve funkcije mogu se podesiti kad je prstenasti zaslon izvučen.

Podešavanje vremena

(Trajanje svjetla senzorskog halogenog reflektora 10 sek. do 15 min.).

Regulator podešen na brojkicu 1 = najkraće vrijeme (oko 10 sek.).

Regulator podešen na brojkicu 6 = najduže vrijeme (oko 15 min.).

Kod svakog pokreta u području detekcije iznova se aktivira podešeno vrijeme.

Podešavanje svjetlosnog praga

(Prag aktiviranja senzora 2 – 2000 luksa)

Regulator podešen na brojkicu 1 = danje svjetlo (oko 2000 luksa).

Regulator podešen na brojkicu 6 = zatamnivanje (oko 2 luksa).

Molimo da obratite pažnju:

Na temelju velikog dometa senzora kod osnovnog podešavanja područja detekcije objekti zagrijani sunčevim zračenjem mogu izazvati neželjena uključivanja senzorskih halogenih reflektora (npr. automobili).

Zbog toga preporučujemo da podešavanje područja detekcije provedete u sumrak.

Samotestiranje

Kad je montiran zidni držač i uspostavljen mrežni priključak, možete uključiti senzorski halogeni reflektor. Pri tome elektronika izvodi samotestiranje oko 1 min. Nakon toga senzor je aktivan.

Podešavanje dometa / justiranje ⑩ (v. primjere ⑪)

Po potrebi se područje detekcije može optimizirati. Priloženi pokrovni zasloni služe za prekrivanje segmenta leće po volji, odnosno za individualno skraćivanje dometa. Na taj način izbjegavaju se pogrešna uključivanja zbog prolaska automobila, prolaznika itd. ili se ciljano nadziru mjesta opasnosti. Pokrovni zasloni mogu se odrezati duž podjela označenih utorima u



okomitom ili vodoravnom položaju ili se mogu odrezati škarama. Nakon odvajanja prstenastog zaslona treba ih objesiti u gornjem području senzorske leće. Nakon toga ponovno natakните prstenasti zaslon i na taj način će se pokrovni zasloni čvrsto usaditi. Okretanjem kućišta senzora za $\pm 80^\circ$ ③ moguće je fino podešavanje senzora.

Rad i njega

Ovaj uređaj nije prikladan za specijalne protuprovalne alarmne sustave jer nedostaje za to propisana sigurnost od sabotaze. Vremenski utjecaji mogu djelovati na funkcioniranje senzorskog halogenog reflektora. Kod jakog vjetrova, snijega, kiše i tuče može doći do

pogrešnog aktiviranja jer se ne mogu razlikovati nagla kolebanja temperature izvora topline. Leća za detekciju može se u slučaju zaprljanosti obrisati vlažnom krpom (bez sredstva za čišćenje).

Tehnički podaci

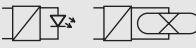
Senzorski halogeni reflektor	HS 150	HS 300	HS 500
Snaga:	maks. 150 vati	maks. 300 vati	max. 500 vati
Dodatna uklopna snaga (HS 150):   	Žarulje, maks. 800 W kod 230 V AC Fluorescentne cijevi, maks. 400 W kod $\cos \varphi = 0,5$, induktivno opterećenje kod 230 V AC 4 x maks. po 58 W, $C \leq 88 \mu F$ kod 230 V AC ¹⁾	–	–
Montaža:	230 – 240 V	230 – 240 V	230 – 240 V
Kut detekcije senzora:	240° sa 180° kuta otvora	240° sa 180° kuta otvora	240° sa 180° kuta otvora
Zakretno područje senzorske jedinice:	± 80°	± 80°	± 80°
Zakretno područje reflektora:	horizontalno ± 40° vertikalno + 110° do – 40°	horizontalno ± 40° vertikalno + 110° do – 40°	horizontalno ± 40° vertikalno + 110° do – 40°
Podešavanje vremena:	10 sek. – 15 min.	10 sek. – 15 min.	10 sek. – 15 min.
Podešavanje svjetlosnog praga:	2 – 2000 luksa	2 – 2000 luksa	2 – 2000 luksa
Domēt:	maks. 12 m	maks. 12 m	maks. 20 m
Vrsta zaštite:	IP 44	IP 44	IP 44
Masa:	1060 g	1766 g	1782 g
Projicirana površina reflektora (približni podaci)	240 cm ²	387 cm ²	448 cm ²
Temperaturno područje:	- 20 °C do + 50 °C	- 20 °C do + 50 °C	- 20 °C do + 50 °C

¹⁾ Fluorescentne svjetiljke, štedne žarulje, LED svjetiljke s elektroničkom predspojnom napravom (ukupni kapacitet priključenih predspojnih naprava pod navedenom vrijednošću).

Smetnje u pogonu

Smetnja	Uzrok	Pomoć
Senzorski halogeni reflektor bez napona	<ul style="list-style-type: none"> neispravan osigurač, nije uključena, prekinut vod kratki spoj 	<ul style="list-style-type: none"> stavite novi osigurač, uključite mrežnu sklopku; provjerite uz pomoću ispitivača napona provjerite priključke
Senzorski halogeni reflektor se ne uključuje	<ul style="list-style-type: none"> po danu se podešavanje svjetlosnog praga nalazi u noćnom režimu rada rasvjetno tijelo je neispravno mrežna sklopka ISKLJUČENA neispravan osigurač područje detekcije nije ciljano podešeno 	<ul style="list-style-type: none"> ponovno podesite zamijenite rasvjetno tijelo uključite stavite novi osigurač, event. provjerite priključak ponovno justirajte
Senzorski halogeni reflektor se ne isključuje	<ul style="list-style-type: none"> stalno kretanje u području detekcije 	<ul style="list-style-type: none"> kontrolirati područje i event. iznova justirati odnosno pokriti
Senzorski halogeni reflektor stalno se UKLJUČUJE/ISKLUČUJE	<ul style="list-style-type: none"> životinje se kreću u području detekcije 	<ul style="list-style-type: none"> senzor zakrenuti naviše odnosno ciljano pokriti; premjestiti odnosno pokriti područje
Senzorski halogeni reflektor neželjeno se uključuje	<ul style="list-style-type: none"> vjetar njiše drveća i grmlje u području detekcije registriranje automobila na ulici iznenadna promjena temperature zbog nevremena (vjetar, kiša, snijeg) ili zraka koji izlazi iz ventilatora, otvorenih prozora senzorski halogeni reflektor njiše se (miče) zbog npr. jakog vjetra ili jakih padalina 	<ul style="list-style-type: none"> premjestite područje premjestite područje promijenite područje, premjestite mjesto montaže senzorski halogeni reflektor montirajte na čvrstu podlogu

- 84 -

CE Izjava o sukladnosti

Ovaj proizvod ispunjava uvjete odredbe EU o niskom naponu 2006/95/EG, elektromagnetskoj podnošljivosti (EMV) 2004/108/EG, kao i ograničenju korištenja

određenih, opasnih materijala u električnim i elektroničkim uređajima (RoHS) 2002/95/EG.

Jamstvo funkcionalnosti

Ovaj Steinel-ov proizvod izrađen je s najvećom pažnjom, njegovo funkcioniranje i sigurnost ispitani su prema važećim propisima i na kraju je proizvod podvrgnut kontroli uzorka. STEINEL preuzima jamstvo za besprijekornu kakvoću i funkcionalnost.

Jamstveni rok iznosi 36 mjeseci a započinje s danom prodaje potrošaču. Uklanjamo nedostatke koji su posljedica grešaka na materijalu ili tvorničke greške, realizacija jamstva izvršava se popravkom ili zamjenom dijela s greškom po našem izboru. Jamstvo ne dajemo u slučaju oštećenja na potrošnim dijelovima, kao i šteta i nedostataka koji nastanu zbog nestručnog rukovanja ili održavanja. Posljedične štete na drugim predmetima su isključene.

Jamstvo se priznaje samo ako nerastavljeni, dobro zapakiran uređaj pošaljete zajedno s kratkim opisom greške, računom (datum kupnje i pečat trgovine), nadležnoj servisnoj službi.

Servisna služba:

Nakon isteka jamstvenog roka ili kad se utvrdi nedostatak bez jamstva, popravak će se izvršiti u tvornici. Molimo da dobro zapakiran proizvod pošaljete najbližoj servisnoj službi.



EST Paigaldusjuhend

Väga austatud klient!

Täname Teid usalduse eest, mida osutasite meile, ostes uue STEINELi anduriga halogeenprojektorit. Te otsustasite kõrgeväärtusliku kvaliteettoote kasuks, mis on valmistatud, testitud ja pakitud suurima hoolega.

Palun tutvuge enne seadme paigaldamist selle paigaldusjuhendiga. Ainult asjakohase paigalduse ja kasutuselevõtuga tagatakse seadme pikaajaline, usaldusväärne ja häireteta töö.

Soovime Teile meeldivat STEINELi anduriga halogeenprojektorit kasutamist.

Ohutusjuhised

- Enne seadme juures tööde alustamist lülitage vool välja!
- Montaaži juures peab liidetav elektrijuhe olema pingevaba. Sellepärast tuleb kõigepealt elektrivool välja lülitada ja kontrollida pingetestri abil, et juhe oleks pingevaba.
- Nende seadmete paigaldamisel on tegemist tööga vooluvõrgus, mida tuleb teha asjakohaselt ning riigis kehtivatele paigalduseeskirjadele ja ühendamis-tingimustele vastavalt (VDE 0100, ÖVE/ÖNORM E 8001-1, -SEV 1000).
- Ärge monteerige seadet tavaliselt kergesti süttivatele pindadele.
- Halogeenprojektorit ei tohi suunata seinade vastu, millele seade monteeritakse.
- Projektor peab olema valgustamiseks asendis ($\pm 15^\circ$).
- Sobiv välis- ja siseruumidele (ruumi temperatuur kuni 25°C).

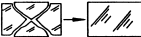
-  Projektori montaažil tuleb jälgida, et igas võimalikus pöördepositsioonis oleks tagatud vähemalt 1-meetrine minimaalne vahemaa valgustatava pinnaga.
- Halogeenprojektorid on ette nähtud ainult monteerimiseks seinale ja mitte monteerimiseks lakke. Laega peab olema vähemalt 1-meetrine vahemaa.
-  Klaasplaadi purunemise korral asendage see enne projektori käiku võtmist tingimata uuega. See peab olema karastatud klaasist ja 5 mm paksune (HS 150: 4 mm).
- Jäädes pikemaks ajaks anduriga halogeenprojektorit valgusesse 10-protsendilise ülepingsega töö ajal, tuleb arvestada naha ja silmade põletikuga.
- Projektori korpus on selle töö ajal väga kuum. Seetõttu reguleerige projektorit alles peale selle mahajahtumist.

Põhimõte 8

Liikumine lülitab sisse valguse, alarmi või muu funktsiooni. See on Teile mugavuseks ja ohutuseks. Olgu eravalduses maja ja krundi valgustamiseks või ettevõttes nt firma maa-ala valgustamiseks – anduriga halogeenprojektorid on võimalik igal pool kiiresti paigaldada ja need on kohe töövalmis.

Anduriga halogeenprojektorid HS 150, HS 300 ja mikroprotsessoriga juhitud HS 500 on varustatud kahe 120° püroanduriga, mis registreerivad liikuvate kehade (nt inimesed, loomad jne) nähtamatu soojuskiirguse. Sellisel viisil registreeritud soojuskiirgus muundatakse elektrooniliselt ning projektor lülitub sisse. Takistused, nt müürid või klaasid, ei lase soojuskiirgust läbi. Kahe püroanduri abil on võimalik saavutada 240° jälgitav nurk 180° avause nurgaga.

Jälgitav ala

HS 150 = umb. 300 m²
HS 300 = umb. 300 m²
HS 500 = umb. 800 m²

Tööraadius:

HS 150 = maks. 12 m
HS 300 = maks. 12 m
HS 500 = maks. 20 m

Tähtis! Kõige kindlamalt registreerib seade liikumist, kui paigaldate seadme piki kõnnisuunda ja takistused (nagu nt puud, müürid jne) ei tõkesta anduri nähtavust.

Paigaldamine ① – ⑦

Paigalduskoht peaks asuma teistest valgustitest vähemalt 50 cm kaugusel, et vältida süsteemi sisselülitumist soojuskiirguse läbi. Antud 12/20-meetrise ulatuspiirkonna saavutamiseks tuleb seade umbes 2 m kõrgusele paigaldada. Valelülituste vältimiseks monteerige seade kindlale aluspinnale.

Võrgujuhe koosneb ühest 2- kuni 3-harulisest kaablist:

L = faas (enamasti must või pruun)

N = nulljuhe (enamasti sinine)

PE = maandus soon (roheline/kollane) 

Tähtis! Ühenduste äravahetamine põhjustab hiljem lühise seadmes või kaitsekapis. Sellisel juhul tuleb

Funktsioonid 9

Kõiki funktsioone on võimalik seadistada, kui ümarmarkit on maha võetud.

Kellaaja seadistamine

(Anduriga halogeenprojektorit põlemisaeg on 10 s kuni 15 min.)

Reguleerimisnupp 1 peal = lühim aeg (umb. 10 sek).

Reguleerimisnupp 6 peal = pikim aeg (umb. 15 min).

Iga liigutus jälgitaval alal aktiveerib valitud aja uuesti.

Hämarusnivooreguleerimine

(Anduri reaktsiooni lävi 2 – 2000 lux)

Reguleerimisnupp 1 peal = töö päevavalguses (umb. 2000 lux).

Reguleerimisnupp 6 peal = töö hämaruses (umb. 2 lux).

Tööraadiuse seadistamine / reguleerimine ⑩ (vt näiteid ⑪)

Vastavalt vajadusele saate Te optimeerida jälgitavat ala. Kaasasolevate katikute abil on võimalik ükskõik kui palju läätsegmente kinni katta või mõõtepiirkonda individuaalselt vähendada. See võimaldab valelülituste ärahoidmist nt autode, möödakäijate vms tõttu või ohtlike kohtade sihilikku valvet. Katikuid võib murda piki ettevalmistatud vertikaalseid või horisontaalseid sooni või lõigata kääride abil.

Töö ja hooldus

Seade ei sobi kasutamiseks spetsiaalsetes sisse-murdmisvastastes eriseadmetes, sest tal puudub selleks nõutav manipulatsioonikaitse. Ilmastikutingimused võivad mõjutada anduriga halogeenprojektorit tööd. Tugevate tuulepuhangute, lume, vihma ja rahega

kaablid kindlaks teha ja uuesti monteerida. Võrgujuhtmesse on loomulikult võimalik monteerida võrgulüliti SISSE- ja VÄLJA-lülitamiseks.

Pindpaigalduse juhtmestik

Pindpaigalduse juhtmestiku jaoks on kinnitusplaadi all ette nähtud kaks katetega juhtmeavaust ②. Painutage üks katetest maha. Sulgege kinnitusplaadi kaabli avaus tihendiga. Torgake see läbi ning juhtige kaabel sellest läbi. Peale kaabli läbijuhtimist võite Te kinnitusplaadi kinni kruvida ja seadme ühendada.

Tähelepanu:



Anduri suure tööraadiuse tõttu võib jälgitava ala põhi-seadistusel juhtuda, et päikesekiirgusest soojendatud objektid (nt autod) kutsuvad esile anduriga halogeenprojektorit soovimatu sisselülitumise.

Seetõttu soovime jälgitava ala seadistuse hämaruses ette võtta.

Automaattest

Pärast seinahoidiku paigaldamist ja seadme võrku ühendamist saab anduriga halogeenprojektorit kasutusele võtta. Sealjuures teostatakse elektrooniliselt ca 1 min jooksul automaattest. Seejärel on andur aktiveeritud.

Tehnilised andmed

Anduriga halogeenprojektor	HS 150	HS 300	HS 500
Võimsus:	maks. 150 W	maks. 300 W	maks. 500 W
Täiendav lülitusvõimsus (HS 150):			
	Hõõglambid, max 800 W, 230 V AC	–	–
	Luminofoortoru, max 400 W, $\cos \varphi = 0,5$, induktiivsel koormusel 230 V AC juures		
	4 x max igaüks 58 W, C ≤ 88 µF, 230 V AC juures ^{*)}		
Paigaldamine:	230 – 240 V	230 – 240 V	230 – 240 V
Sensori jälgitav nurk:	240° avause nurgaga 180°	240° avause nurgaga 180°	240° avause nurgaga 180°
Anduri korpuse pöördeulatus:	± 80°	± 80°	± 80°
Valgusti pöördeulatus:	horisontaalne ± 40° vertikaalne + 110° kuni - 40°	horisontaalne ± 40° vertikaalne + 110° kuni - 40°	horisontaalne ± 40° vertikaalne + 110° kuni - 40°
Kellaaja seadmine:	10 sek – 15 min	10 sek – 15 min	10 sek – 15 min
Hämarusnivoo reguleerimine:	2 – 2000 lux	2 – 2000 lux	2 – 2000 lux
Tööraadius:	maks. 12 m	maks. 12 m	maks. 20 m
Kaitseliik:	IP 44	IP 44	IP 44
Kaal:	1060 g	1766 g	1782 g
Projektorite projitseeritud pind (andmed on antud umbes):	240 cm ²	387 cm ²	448 cm ²
Temperatuurivahemik:	- 20 °C kuni + 50 °C	- 20 °C kuni + 50 °C	- 20 °C kuni + 50 °C

^{*)} Luminofoorilambid, energiasäästulambid, elektroonilise eellülitusseadmega LED-valgustid (kõigi ühendatud eellülitusseadmete tervikvõimsus alla esitatud väärtuse).

Häired seadme töös

Rike	Põhjus	Abi
Anduriga halogeenprojektoril puudub pinge	<ul style="list-style-type: none"> ■ kaitse defektne, ei ole sisse lülitatud, elektrijuhe katkenud ■ lühis 	<ul style="list-style-type: none"> ■ uus kaitse, lülitage võrgulüliti sisse; kontrollige juhete pingetrestri abil ■ kontrollige ühendusi
Anduriga halogeenprojektor ei lülitu sisse	<ul style="list-style-type: none"> ■ päeval ajal on hämarus-regulaator öörežiimil ■ valgusallikas on defektne ■ võrgulüliti on VÄLJA lülitatud ■ kaitse defektne ■ jälgitav ala pole sihipäraselt kohaldatud 	<ul style="list-style-type: none"> ■ reguleerige uuesti ■ vahetage valgusallikas ■ lülitage sisse ■ uus kaitse, vajaduse korral kontrollige ühendust ■ kohaldage ala uuesti
Anduriga halogeenprojektor ei lülitu välja	<ul style="list-style-type: none"> ■ pidev liikumine jälgitaval alal 	<ul style="list-style-type: none"> ■ kontrollige ala ja kohaldage see vajaduse korral uuesti või katke ala kinni
Anduriga halogeenprojektor lülitub pidevalt SISSE/VÄLJA	<ul style="list-style-type: none"> ■ jälgitaval alal liiguvad loomad 	<ul style="list-style-type: none"> ■ pöörake andur kõrgemale või katke teatud suunas kinni; seadke piirkond ümber või katke kinni
Anduriga halogeenprojektor lülitub soovimatult sisse	<ul style="list-style-type: none"> ■ tuul liigutab puid ja põõsaid jälgitaval alal ■ seade registreerib autosid tänaval ■ järsk temperatuurimuudatus ilmastiku (tuule, vihma, lume) või ventilaatorite heitõhu, avatud akende tõttu ■ anduriga halogeenprojektor kõigub (liigub) nt tuulepuhangute või tugevate sademehoogude tõttu 	<ul style="list-style-type: none"> ■ kohandage ala uuesti ■ kohandage ala uuesti ■ muutke ala, paigaldage seade teise kohta ■ paigaldage anduriga halogeenprojektor kindlale aluspinnale

☞ Vastavusdeklaratsioon

See toode vastab madalpinge direktiivi 2006/95/EMÜ, elektromagnetilise ühilduvuse direktiivi 2004/108/EMÜ ning RoHS direktiivi 2002/95/EMÜ nõuetele.

Funktsiooni garantii

See Steineli toode on valmistatud suurima hoolega, kontrollitud töökindluse ja ohutuse osas kehtivate eeskirjade järgi ning seejärel läbinud pistelise kontrolli. Steineli annab garantii toote laitmatu kvaliteedi ja töökorras oleku kohta.

Garantiaeg on 36 kuud ja see algab tarbijale toote ostmise päevast. Meie remondime materjalist või tootmisvigadest tulenevad puudused, garantiiuhtumi korral seade kas remonditakse või puudulik osa asendatakse uuega, valiku üle otsustame meie. Garantii ei kehti kuluvate osade ning kahju ja puuduste kohta, mis on tekkinud oskamatu käsitlemise või hoolduse tagajärjel. Seda ületavad jätkukahjud võõraste esemete suhtes on välistatud.

Garantiiremonti tehakse ainult siis, kui lahtivõtmata seade saadetakse koos vea lühikirjelduse, kassatšeki või arvega (ostmise kuupäev ja kaupluse tempel) ja korralikult pakituna vastavasse teeninduspunkti.

Remonttööde teenus:

Pärast garantiiaja möödumist või puuduste korral, mille kohta garantii ei kehti, remondib seadme meie tehase teeninduspunkt. Palun saatke toode korralikult pakituna lähimasse teeninduspunkti.

36 kuuks
GARANTII

LT Montavimo instrukcija

Gerb. Kliente,

dėkojame, kad parodėte pasitikėjimą ir įsigijote naują halogeninį sensorinį STEINEL prožektorių. Jūs įsigijote aukštos kokybės produktą, kuris pagamintas, išbandytas ir supakuotas ypač kruopščiai.

Prieš prijungdami prietaisą, susipažinkite su šia montavimo instrukcija. Nes tik jei prietaisą prijungsite tai-

syklingai ir tinkamai iš pat pradžių, jį galėsite eksploatuoti ilgai, jis tarnaus patikimai ir be gedimų.

Linkime malonių akimirky naudojantis naujuoju halogeniniu sensoriniu STEINEL prožektoriumi.

⚠ Saugos reikalavimai

- Prieš pradėdami dirbti su prietaisu, atjunkite elektros įtampą!
- Montuojant prietaisą prijungiamajame elektros kabelyje neturi būti įtampos. Todėl visų pirma atjunkite elektros srovę ir įtampos indikatorium patikrinkite, ar nėra įtampos.
- Šie prietaisai jungiami prie elektros tinklo; todėl jį reikia prijungti tinkamai, vadovaujantis šalyje galiojančiomis instaliacijos normomis ir jungimo taisyklėmis (Ⓢ -VDE 0100, ⓐ -ÖVE/ÖNORM E 8001-1, Ⓜ -SEV 1000)
- Nemontuokite prietaiso ant lengvai užsiliepsnojančių paviršių.
- Halogeninis prožektorius neturi būti atsuktas į sieną, ant kurios jis yra pritvirtintas.
- Prožektoriaus padėtis turi būti horizontali (±15°).
- Tinka naudoti pastatų viduje ir išorėje (iki 25° C temperatūros).

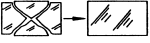
-  Prožektorius reikia montuoti taip, kad pasukus juos bet kuria kryptimi apšviesta plokštuma nuo jų būtų nutolusi bent 1 m.
- Halogeniniai prožektoriai skirti montuoti tik ant sienų, o ne ant lubų. Atstumas iki lubų turi būti bent 1 m.
-  Sudužus stiklui, prieš įjungiant prietaisą būtinai įdėkite naują stiklą. Reikalingas 5 mm storio, specialus termiškai apdorotas stiklas (HS 150: 4 mm).
- Asmenims, ilgiau būnantiems po halogeniniu sensoriniu prožektoriumi, veikiančiu esant 10 % viršįtampiai, gresia odos ir akių uždegimas.
- Prožektoriaus korpusas darbo metu labai įkaista. Prieš pasukant prožektorių kita kryptimi, palaukite kol jis atvės.

Principas ⑧

Užfiksavus judesį jungiama šviesa, signalizacija ir pan. Jūsų patogumui, Jūsų saugumui. Nesvarbu, ar naudosite šiuos halogeninius sensorinius prožektorius privačioje aplinkoje savo namui ar sklypui apšviesti ar darbo aplinkoje, pvz., įmonės teritorijai apšviesti, šiuos prietaisus greitai sumontuosite ir galėsite prirėkus naudotis.

Halogeniniuose sensoriniuose prožektoriuose HS 150, HS 300 ir mikroprocesoriumi valdomame HS 500 yra įmontuoti du 120° piroelementai, fiksuojantys nematomą judančių kūnų (žmonių, gyvūnų ir kitų objektų) sklaidžiamą šilumą. Ši užfiksuota sklaidžiama šiluma paverčiama elektroniniais signalais, kurie įjungia prožektorių. Kliūtys, pvz., sienos ar langai, trukdo užfiksuoti sklaidžiamą šilumą. Su dviem piroelementais pasiekiamas 240° apimties kampas esant 90° atverties kampui.

Jautrumo zona

HS 150 = apie 300 m²
HS 300 = apie 300 m²
HS 500 = apie 800 m²

Jautrumo zonos ilgis:

HS 150 = maks. 12 m
HS 300 = maks. 12 m
HS 500 = maks. 20 m

Svarbu! Geriausiai judesys bus fiksuojamas tuomet, kai prietaisas montuojant bus atsuktas šonu judėjimo kryptčiai ir sensoriaus jautrumo lauko neužstos kliūtys (pvz., medžiai, sienos ir pan.).

Įrengimas ① – ⑦

Montavimo vieta turėtų būti nutolusi nuo kito šviestuvo bent 50 cm, nes jo sklaidžiama šiluma gali įjungti sistemą. Siekiant užtikrinti 12/20 m sensoriaus jautrumo zoną, pastarąjį reikėtų montuoti apie 2 m aukštyje. Kad prietaisas neįsijungtų nepageidaujamu metu, montuokite jį ant tvirto pagrindo.

Tinklo įvadą sudaro dvigyslis arba trigyslis kabelis:

L = fazė (dažniausiai juodos arba rudos spalvos)

N = nulinis laidas (dažniausiai mėlynas)

PE = žemėjimo laidas (žalias ar geltonas) ⊕

Svarbu! Neteisingai sujungti laidai sukelia trumpąjį jungimą prietaise arba paskirstymo spintoje. Tokiu atveju reikia identifikuoti atitinkamus kabelius ir sujungti juos iš naujo. Be abejo, į tinklo įvadą galima

Funkcijos ⑨

Visas funkcijas galima nustatyti nuėmus apatinį sensoriaus žiedelį.

Švietimo trukmės nustatymas

(Halogeninio sensorinio prožektoriaus švietimo trukmė – nuo 10 sek. iki 15 min.)

Nustatymo reguliatorius ties 1 = trumpiausia nustatyta švietimo trukmė (apie 10 sek).

Nustatymo reguliatorius ties 6 = ilgiausia

nustatyta švietimo trukmė (apie 15 min).

Atsiradus judėjimui jautrumo zonoje nustatytas laikas suaktyvinamas iš naujo.

Prieblandos lygio nustatymas

(Sensoriaus suveikimo slenkstis 2 – 2000 liuksų)

Nustatymo reguliatorius ties 1 = dienos šviesos režimas (apie 2000 liuksų).

Nustatymo reguliatorius ties 6 = nakties režimas (apie 2 liuksai).

Jautrumo zonos nustatymas / reguliavimas ⑩ (žr. pavyzdžius ⑪)

Esant poreikiui apimties kampą galima nustatyti optimaliau. Pridėtomis dengiamosiomis užsklandomis galima uždengti sensoriaus linzės dalį arba sutrum-pinti jautrumo zonos ilgį. Taip išvengiama žibinto įsijungimo nepageidaujamu metu, pvz., dėl pravažiuojančių automobilių, praeivių ir t.t., arba tikslingai stebimos pavojingos vietos. Užsklandos gali būti atskiriamos ar keramos žirklemis pagal linijas statmenai ar

įmontuoti tinklo jungiklį, kuris atliks įjungimo ir išjungimo funkcijas.

Virštinkiniai laidai

Virštinkiniams laidams montavimo plokštelės ② apačioje numatyti du antdėkliai. Nulaužkite vieną iš dviejų antdėklių. Kiaurymes laidams montavimo plokštelėje užsandarinkite kaiščiu. Pradurkite kaištį ir prakiškite laidą. Prakišę laidą, montavimo plokštelę galite prisukti ir prijungti prietaisą.

Atkreipkite dėmesį:

Dėl didelio standartiškai nustatyto apimties kampo davikliai gali užfiksuoti įkaitusius objektus (pvz., automobilius), ir prožektorius be reikalo junginėsis.

Todėl rekomenduojame jautrumo zoną nustatyti prieblandoje.

Automatinis testas



Pritvirtinus sieninį laikiklį ir prijungus elektros srovę, halogeninį sensorinį prožektorių galima įjungti. Tam tikslui elektronikos sistema maždaug 1 min. atlieka automatinį testą. Tada įjungiamas daviklis.

Naudojimas ir priežiūra

Specialioms signalizacijoms nuo įsilaužimo jis netinka, nes neturi tam reikalingos apsaugos nuo sugadinimo (sabotažo) priemonės. Halogeninio sensorinio prožektoriaus veikimui gali turėti įtakos oro sąlygos. Esant stipriems vėjo gūsiams, sningant, lyjant, krintant krušai

prietaisas gali įsijungti nepageidaujamu metu, nes staugių temperatūros pokyčių neįmanoma izoliuoti nuo šilumos šaltinių. Užsiteršusį daviklio lęšį nuvalykite drėgna audeklo skiaute (be valiklių).

Techniniai duomenys

Halogeninis sensorinis prožektorius	HS 150	HS 300	HS 500
Galingumas:	maks. 150 W	maks. 300 W	maks. 500 W
Atskiras kontaktas papildomam vartotojui, kurio jungimo galingumas (HS 150):			
	Kaitrinės lemputės, maks. 800 W esant 230 V AC	–	–
	Liuminescencinės lempos, maks. 400 W esant $\cos \varphi = 0,5$, induktyvioji apkrova esant 230 V AC	–	–
	4 x maks. po 58 W, $C \leq 88 \mu\text{F}$ esant 230 V AC ⁽¹⁾	–	–
Įtampa:	230 – 240 V	230 – 240 V	230 – 240 V
Sensoriaus apimties kampas:	240° esant 180° atverties kampui	240° esant 180° atverties kampui	240° esant 180° atverties kampui
Sensoriaus pokrypio kampas:	± 80°	± 80°	± 80°
Prožektoriaus pokrypio kampas:	horizontaliai ± 40° vertikalčiai + 110° iki - 40°	horizontaliai ± 40° vertikalčiai + 110° iki - 40°	horizontaliai ± 40° vertikalčiai + 110° iki - 40°
Švietimo trukmės nustatymas:	10 sek. – 15 min.	10 sek. – 15 min.	10 sek. – 15 min.
Prieblandos nustatymas:	2 – 2000 liuksų	2 – 2000 liuksų	2 – 2000 liuksų
Jautrumo zonos ilgis:	maks. 12 m	maks. 12 m	maks. 20 m
Saugos klasė:	IP 44	IP 44	IP 44
Svoris:	1060 g	1766 g	1782 g
Prožektoriaus projekcijos plotas (apytikriai duomenys):	240 cm ²	387 cm ²	448 cm ²
Temperatūros diapazonas:	- 20 °C iki + 50 °C	- 20 °C iki + 50 °C	- 20 °C iki + 50 °C

⁽¹⁾ Liuminescencinės lempos, energiją taupančios lempos, LED šviestuvai su elektroniniu paleidimo įrenginiu (visų prijungtų paleidimo įrenginių bendra galia neviršijant nurodytos reikšmės).

Veikimo sutrikimai

Sutrikimas	Priežastis	Pagalba
Halogeniniame sensoriniame prožektoriuje nėra įtampos	<ul style="list-style-type: none"> perdegęs saugiklis, išjungtas jungiklis, nutrauktas laidas trumpasis jungimas 	<ul style="list-style-type: none"> reikia naujo saugiklio, įjunkite tinklo jungiklį, įtampos rodytuvu patikrinkite laidą patikrinkite įvadą
Halogeninis sensorinis prožektorius neįsijungia	<ul style="list-style-type: none"> sensorius dienos metu nustatytas „nakties“ režimu perdegė lempuė tinklo jungiklis IŠJUNGTAS perdegęs saugiklis jautrumo zona nustatyta netiksliai 	<ul style="list-style-type: none"> nustatykite prieblandos lygį iš naujo pakeiskite lempuotę įjunkite jungiklį reikia naujo saugiklio arba patikrinkite įvadą iš naujo sureguliuokite
Halogeninis sensorinis prožektorius neišsijungia	<ul style="list-style-type: none"> jautrumo zonoje fiksuojamas nuolatinis judesys 	<ul style="list-style-type: none"> patikrinkite jautrumo zoną ir, jei reikia iš naujo ją nustatykite arba pakeiskite
Halogeninis sensorinis prožektorius nuolat įsijungia ir išsijungia	<ul style="list-style-type: none"> jautrumo zonoje juda gyvūnai 	<ul style="list-style-type: none"> sensorių pakreipkite aukštyn arba nustatykite tiksliau; pakeiskite jautrumo zoną ar nustatykite iš naujo
Halogeninis sensorinis prožektorius įsijungia be reikalo	<ul style="list-style-type: none"> jautrumo zonoje vėjas linguoja medžius ir krūmus užfiksuojami gatve važiuojantys automobiliai staigūs temperatūros svyravimai dėl oro sąlygų (vėjo, lietaus, sniego) arba ventiliatorių ar atvirų langų sukkelto oro judėjimo Halogeninis sensorinis prožektorius svyruoja (judą) dėl vėjo gūsių arba smarkių kritulių 	<ul style="list-style-type: none"> nustatykite kitą jautrumo zoną nustatykite kitą jautrumo zoną pakeiskite jautrumo zoną, pakeiskite montavimo vietą halogeninį sensorinį prožektorių pritvirtinkite prie tvirto pagrindo

Atitikties deklaracija

Gaminys atitinka žemos įtampos direktyvą 2006/95/EB, elektromagnetinio suderinamumo direktyvą 2004/108/EB ir direktyvą dėl pavojingų

medžiagų panaudojimo apribojimo (RoHS) 2002/95/EB.

Funkcijų garantija

Šis „Steinel“ produktas pagamintas itin kruopščiai, pagal galiojančias normas patikrintos jo funkcijos ir saugumas bei papildomai atlikta pasirinktų prietaisų patikra. STEINEL suteikia prietaisui garantiją. Garantinis laikotarpis – 36 mėnesiai. Jis prasideda nuo prietaiso pardavimo vartotojui dienos. Mes pašalinsime defektus, susijusius su medžiagų arba gamybos broku; garantiniu laikotarpiu, mūsų nuožūra, prietaisas nemokamai remontuojamas arba keičiamos sugedusios dalys. Garantija netaikoma susidėvintiems dalims, taip pat jei prietaisas sugenda dėl netinkamo naudojimo arba netinkamos priežiūros. Pretenzijos dėl kitiems daiktams padarytos žalos nepriimamos.

Garantija taikoma tik tuo atveju, jei neišardytas prietaisas kartu su kasos čekiu arba sąskaita (pirkimo data ir pardavėjo antspaudu), tinkamai supakuotas atsiunčiamas į atitinkamą techninės priežiūros tarnybos vietą.

Remonto servisas

Pasibaigus garantinio aptarnavimo laikotarpiui arba atsiradus gedimams, kuriems garantija netaikoma, prietaisą taiso mūsų gamyklos servisas. Prašom gerai supakuotą produktą atsiųsti į artimiausią servisą.

36 mėnesių
FUNKCINĖ
GARANTIJA

LV Norādes montāžai

Cienītais klient,

paldies par uzticēšanos, iegādājoties jauno STEINEL halogēno sensorstarmeti. Jūs esiet izvēlējušies augstvērtīgu, kvalitatīvu produktu, kas ir ļoti rūpīgi izgatavots, pārbaudīts un iesaiņots.

Pirms gaismekļa instalēšanas lūdzam izlasīt šīs norādes montāžai. Jo vienīgi lietpratīga montāža un pieslēgšana elektriskās strāvas tīklam nodrošina ilgu, drošu un nevainojamu gaismekļa darbību.

Mēs novēlām Jums daudz patīkamu mirkļu kopā ar jauno STEINEL halogēno sensorstarmeti.

! Norādes drošībai

- Pirms visu darbu uzsākšanas, jāpārtrauc sprieguma padeve kustību sensoram!
- Ierīces montāžas laikā pievienojamajam elektriskajam kabelim jābūt BEZ sprieguma! Tāpēc spriegums pirms jāatrodas vismaz 1 m attālumā no griestiem.
- Sensora instalēšana saistīta ar darbošanos ar tīkla spriegumu. Tādēļ tas veicams stingrā saskaņā ar attiecīgās valsts specifiskām instalēšanas prasībām un pievienošanas tehniskajiem nosacījumiem. (VDE 0100, ÖVE/ÖNORM E 8001-1, SEV 1000)
- Ierīci nedrīkst montēt uz parastām, viegli degošām virsmām!
- Halogēnstarmeti nedrīkst būt pavērsti pret sienu, pie kuras tas piemontēts!
- Starmetim ir jāatrodas horizontālā stāvoklī ($\pm 15^\circ$).
- Piemēroti izmantošanai ār- un iekštelpās (telpās ar temperatūru līdz 25°C).

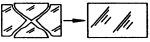
-  Starmeti ir jāmontē tā, lai jebkurā papāvērs-uma stāvoklī tas atrastos vismaz viena metra attālumā no apgaismojamās virsmas.
- Halogēnie starmeši ir paredzēti vienīgi montēšanai pie sienas un nevis pie griestiem. Starmešiem ir jāatrodas vismaz 1 m attālumā no griestiem.
-  Gadījumā, ja ir saplisis aizseg- stikls, pirms starmeša atkalie- darbināšanas noteikti ir jāielek jauns stikls. Vajadzīgs 5 mm biezs, īpašs, rūdītais stikls (HS 150: 4 mm).
- Tam, kurš savu halogēno sensorstarmeti ilgstoši darbina ar 10% pārspriegumu, ir jāreķinās ar ies- pējamiem ādas un acu iekaisumiem.
- Darbojoties starmeša korpusā ļoti sakarst. Tāpēc, pirms starmetim pieskarties, ir jāļauj tam atdzist.

Darbības princips ⑧

Kustība ieslēdz gaismu, trauksmi un veic daudz ko vēl. Jūsu komfortam un Jūsu drošībai. Vai tā būtu pri- vātās ēkas un zemes gabala apgaismošana, vai arī ražošanas vidē, piem., uzņēmuma teritorijas apgai- shošana, it visur šie halogēnie starmeši ir ātri montēja- mi un sagatavojami darbam.

Halogēnie sensorstarmeši HS 150, HS 300 un mik- roprocesora vadītais HS 500 ir aprīkoti ar diviem 120° pirosensoriem, kuri uztver kustošos ķermeņus (cilvēku, zvēru u.tml.) neredzamo siltuma starojumu. Šis uzt- vertais starojums tiek elektroniski pārveidots un ies- lēdz starmešus. Tā kā kavēkļi, piem., mūra sienas vai stikla rūtis neļauj uztvert termostarojumu, apgaismo- jums ieslēgts netiek. Ar abiem pirosensoriem, tiek uztverts 240° leņķis ar 180° atvērumu.

Uztveres zona:

HS 150 = apm., 300 m²
HS 300 = apm., 300 m²
HS 500 = apm., 800 m²

Sniedzamība:

HS 150 = maks., 12 m
HS 300 = maks., 12 m
HS 500 = maks., 20 m

Svarīgi: visdrošāk kustība tiks uztverta tad, ja ierīci montēsiet iesāņus attiecībā pret kustības virzienu un sensora "skatu" netraucēs nekādi šķēršļi (piem., koki, sienas u.tml.).

Instalēšana ①–⑦

Lai halogēnās sensorlampas darbību neietekmētu kādas citas lampas siltuma starojums, **sensorlampa ir jāmontē vismaz 50 cm attālumā no tās.** Lai nodrošinātu norādīto sniedzamību 12/20 m lampas ir jāmontē apm., 2 m augstumā. Lai novērstu kļūmainu lampas darbību, tā ir jāmontē uz stingra pamata.

Strāvas pievadvadam ir jābūt 2- līdz 3-dzīslu kabelim:

L = fāze (parasti melna vai brūna)

N = nulles vads (parasti zila)

PE = sazemējums O (parasti zaļš/dzeltens) ⊕

Svarīgi: pievienojumu sajaukšana var sabojāt vai nu ierīci, vai arī izraisīt vēlāk sadales kārbā īssavienojumu.

Funkcijas ⑨

Visas funkcijas var ieregulēt arī pie noņemta gredzenveida nosega.

Laika ieregulēšana

(Halogēnā sensorstarmeša spīdēšanas ilgumu var ieregulēt robežās no 10 sek. līdz 15 min.).
Pret ciparu 1 novietots regulators = īsākais apgai- shošanas ilgums (apm., 10 sek.).
Pret ciparu 6 novietots regulators = garākais apgai- shošanas ilgums (apm., 15 min.).
Pēc ikvienas jaunas kustības uztveres zonā ieregulētais laiks tiek aktivēts no jauna.

Krēslas sliekšņa ieregulēšana

(Sensora reakcijas sliekšnis 2 – 2000 lux).
Pret ciparu 1 novietots regulators = darbība dienas gaismā (apm., 2000 lux).
Pret ciparu 6 novietots regulators = darbība krēslā (apm., 2 lux).

Šādā gadījumā visas kabeļa dzīslas ir jāpā- bauda un jāpievieno no jauna. Protams, strāvas pievadvadā var iemontēt tīkla slēdzi ie- un izslēgšanai.

Virsapmetuma pievienošana

Lai veiktu virsapmetuma pievienošanu ā, zem ierīces montāžas plātnes ir paredzētas ② mēlītes. Viena no tām ir jānolauž. Montāžas plātnes atvere kabeļa izvēršanai ir jāaiztaisa ar aizbāzni. Pēc tam aizbāzņim ir jāizdurt un cauri jāizvelk kabelis. Pēc tam, kad kabe- lis ir izvilktis un montāžas plātne pieskrūvēta, var pie- vienot ierīci.

Lūdzam ievērot:

Pateicoties sensora lielajai sniedzamībai, tā pamat- ieregulējuma gadījumā saules staros sasīlušie objekti (piem., automašīnas) var izraisīt nevēlamu halogēnā sensorstarmeša ieslēgšanu

Tādēļ mēs iesakām uztveres zonu ieregulēt krēslā.

Pašpārbaude

Pēc tam, kad sienas stiprinājums ir samontēts un halodenis sensorstarmetis ir pieslēgts elektriskās strāvas tīklam, to var iedarbināt. Pie tam apm., 11 minūtes elektronika veic pašpārbaudi. Pēc tam sensors ir aktīvs.

Sniedzamības ieregulēšana / justēšana ⑩

Atkarībā no vajadzības halogēno sensorlampu snie- dzamību var optimizēt. Kopā ar sensorlampu piegā- dātās nosegblendes ir paredzētas jebkura lēcas seg- mentu skaita nosegšanai, resp., individuālai snie- dzamības samazināšanai. Šādi var novērst piem., automašīnu, garāmgājēju izraisītu kļūmainu apgai- shošanu ieslēgšanos vai arī mērķtiecīgi uzmanīt apdraudētās vietas. Nosegblendes var sadalīt



vai nogriezt ar grieznēm gan pa vertikāli, gan hori- zontāli pa jau rūpniecā veiktajiem gropējumiem. Pēc gredzenveida blendes noņemšanas nogrieztās no- segblendes ir jāiekar sensorlēcas augšpusē. Pēc tam gredzenveida blende ir jānoliek atkal atpakaļ savā vietā, piespiežot iekārtās nosegblendes. Pagriežot sensora korpusu par $\pm 80^\circ$ ③, ieregulējumu var precizēt.

Darbināšana un kopšana

Ierīce nav piemērota īpašām trauksmes iekārtām ielašanās gadījumā, jo tai nav šim nolūkam paredzē- tā sabotāžas drošība. Laika apstākļi var ietekmēt halogēnā sensorstarmeša darbību. Stiprās vēja brāz- mās, sniegā, lietū un krusā var gadīties kļūme, jo

pēkšņas temperatūras izmaiņas var tikt atpazītas arī kā siltuma avots. Ja uztvērējēca ir notraipīta, to var notīrīt ar mitru drāniņu (nelietojot nekādus mazgāša- nas līdzekļus).

Tehniskie dati

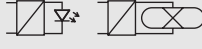
Halogenais sensorstarmetis	HS 150	HS 300	HS 500
Jauda:	maks. 150 W	maks. 300 W	maks. 500 W
Papildus slēgumu jauda (HS 150):			
	Kvēlspuldzes, maks. 800 W pie 230 V AC	-	-
	Luminiscējošās lampas-caurules, maks. 400 W pie $\cos \varphi = 0,5$, induktīvā slodze pie 230 V AC		
	4 x maks. 58 W, $C \leq 88 \mu\text{F}$ pie 230 V AC ¹⁾		
Montāža:	230 – 240 V	230 – 240 V	230 – 240 V
Sensora uztveres leņķis:	240° ar 180° atvēruma leņķi	240° ar 180° atvēruma leņķi	240° ar 180° atvēruma leņķi
Sensordetaļas pavērsamaība	± 80°	± 80°	± 80°
Starpeša pavērsamība:	Pa horizontāli ± 80° Pa vertikāli no + 110° līdz - 40°	Pa horizontāli ± 80° Pa vertikāli no + 110° līdz - 40°	Pa horizontāli ± 80° Pa vertikāli no + 110° līdz - 40°
Laika ieregulējums:	10 sek. – 15 min.	10 sek. – 15 min.	10 sek. – 15 min.
Krāsas sliekšņa ieregulējums:	2 – 100 lux	2 – 100 lux	2 – 100 lux
Sniedzamība:	maks. 12 m	maks. 12 m	maks. 20 m
Aizsardzības veids:	IP 44	IP 44	IP 44
Masa:	1060 g	1766 g	1782 g
Starpeša projicētais laukums (aptuveni dati):	240 cm ²	387 cm ²	448 cm ²
Temperatūras amplitūda:	- 20 °C līdz + 50 °C	- 20 °C līdz + 50 °C	- 20 °C līdz + 50 °C

¹⁾ Luminiscējošās lampas, energoefektivitātes lampas, LED gaismekļi ar elektroniskajiem balastiem (Visu pieslēgto balastu kopējā kapacitāte atrodas zem dotās vērtības).

Kļūmes

Kļūme	Cēlonis	Kā kļūme novēršama
Halogenajam sensorstarmetim nav sprieguma.	<ul style="list-style-type: none"> Bojāts drošinātājs, ierīce nav ieslēgta īssavienojums 	<ul style="list-style-type: none"> Jānomaina drošinātāji; jāieslēdz tīkla slēdzis; ar sprieguma testerī jāpārbauda vads Jāpārbauda pievienojumi
Halogeno sensorstarmeti nevar ieslēgt	<ul style="list-style-type: none"> Dienai domāta krāsas darbība ieregulēta darbībai nakti Bojāta spuldze Tīkla slēdzis ir IZ-lēgts Bojāti drošinātāji Nepareizi notēmēta uztveres zona 	<ul style="list-style-type: none"> Jāieregulē no jauna Spuldze jānomaina Jāieslēdz slēdzis Jānomaina drošinātāji, resp., jāpārbauda pievienojumi Jāpārregulē uztveres zona
Halogeno sensorstarmeti nevar izslēgt.	<ul style="list-style-type: none"> Uztveres zonā notiek nepārtraukta kustība 	<ul style="list-style-type: none"> Jāpārbauda uztveres zona, ja vajadzīgs, tā jāieregulē no jauna, resp., jāpiesedz
Halogenais sensorstarmetis pastāvīgi IE-/ IZ-slēdzas.	<ul style="list-style-type: none"> Uztveres zonā pārvietojas zvēri 	<ul style="list-style-type: none"> Sensors ir jāpārvieto augstāk, resp., mērķtieciģi jāpiesedz. Ja vajadzīgs, zona jāpārregulē, resp., jāpiesedz
Halogenais sensorstarmetis ieslēdzas nevajadzīgi	<ul style="list-style-type: none"> Uztveres zonā vējš kustina kokus un krūmus Tiek uztvertas uz ielas esošās automašīnas Pēkšņas, apkārtējās vides izraisītas temperatūras izmaiņas (vējš, lietus, sniegš) vai gaisa plūsma no ventilātoriem, atvērtiem logiem Halogenais sensorstarmetis šūpojas (kustas) piem., stipru vēja brāzmu vai nokrišņu dēļ 	<ul style="list-style-type: none"> Uztveres zona ir jāpārregulē Uztveres zona ir jāpārregulē Uztveres zona ir jāizmaina. Jāmaina lampas izvietojums Halogenais sensorstarmetis ir jāmontē uz stingras pamatnes

CE atbilstības apliecinājums

Šis produkts atbilst Zemsprieguma direktīvas 2006/95/EG, EMV-direktīvas 2004/108/EG, kā arī RoHS direktīvas 2002/95/EG prasībām.

Darbības garantijas

Šis STEINEL izstrādājums ir izgatavots ļoti rūpīgi. Tā darbība un drošība ir pārbaudīta saskaņā ar spēkā esošajiem priekšrakstiem un, nobeigumā pakļauts izlases veida pārbaudei. STEINEL garantē nevainojamas produkta īpašības un darbību. Garantijas termiņš ir 36 mēneši kopš dienas, kad patērētājs to nopircis. Garantijas saistības paredz to bojājumu novēršanu, kas radušies materiāla vai ražošanas procesa dēļ. Garantijas saistības paredz bojāto detaļu remontu vai nomaiņu pēc ražotāja izvēles. Garantijas saistības neattiecas uz nodilumam pakļauto detaļu bojājumiem, kā arī uz bojājumiem un defektiem, kas saistīti ar nelietpratīgu rīcību vai apkopi. Garantijas saistības neattiecas arī uz citiem objektiem, kas varētu tikt bojāti ierīces darbības rezultātā.

Garantija ir spēkā vienīgi tad, ja ierīce neizjauktā veidā, kopā ar kases čeku vai rēķinu (ar pirkšanas datumu un pārdevēja zīmogu), labi iesaiņota tiek nosūtīta attiecīgai servisa nodaļai.

Remonta pakalpojumi:

Pēc garantijas laika beigām vai gadījumos, kad jānovērš defekti uz kuriem garantija neattiecas, remontu veic mūsu rūpnīcas servisa dienests. Lūdzam nosūtīt produktu, labi iesaiņotu tuvākai servisa nodaļai.

36 mēneši
FUNKCIJU
GARANTĪJA

Уважаемый покупатель!

Благодарим Вас за доверие, которое Вы выразили, купив новый сенсорный галогенный источник света марки STEINEL. Вы приобрели изделие высокого качества, изготовленное, испытанное и упакованное с большим вниманием. Перед началом монтажа данного изделия, просим Вас

внимательно ознакомиться с инструкцией по монтажу. Ведь только соблюдение инструкции по монтажу и пуску в эксплуатацию гарантирует продолжительную, надежную и безотказную работу изделия.

Мы желаем Вам приятного использования Вашего нового сенсорного галогенного источника света STEINEL.

Указания по техбезопасности

- Перед началом любых работ, проводимых на светильнике следует отключить напряжение!
- При проведении монтажа подключаемый электропровод должен быть обесточен. Поэтому, в первую очередь, следует отключить напряжение и проверить его отсутствие с помощью индикатора напряжения.
- Монтажные работы по подключению этих приборов относятся к категории работ с сетевым напряжением; поэтому они должны проводиться согласно инструкции по монтажу и при соблюдении условий подключения электрических изделий, действующих в стране. (Ⓢ - VDE 0100, ⓐ -VE/NORM E 8001-1, Ⓢ -SEV 1000)
- Запрещается монтировать светильник на легко возгораемых поверхностях.
- Запрещается направлять галогенный светильник на монтажную панель.
- Источник света должен находиться в горизонтальном положении (± 15°).
- Подходит для наружных и внутренних помещений (с температурой в помещении до 25° C).

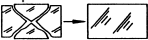
-  Монтаж светильника следует выполнять таким образом, чтобы для всех возможных положений поворота было обеспечено минимальное расстояние в 1 метр до освещаемой поверхности.
- Галогенные светильники предусмотрены только для монтажа на стену, а не для установки на потолок. Расстояние до потолка должно составлять по крайней мере 1 м.
-  В случае повреждения стекла, перед повторным пуском, его следует заменить новым. Необходимо термообработанное специальное стекло толщиной 5 мм (HS 150: 4 мм).
- Тому, кто находится длительное время под действием сенсорного галогенного источника света светильника, работающего с напряжением, превышающим норму на 10%, грозит воспаление кожи и глаз.
- Во время работы галогенный светильник сильно нагревается. Поэтому регулировку светильника следует производить лишь после его остывания.

Принцип действия ⑧

Движение вызывает включение света, сигнализации и т.п. Для обеспечения Вашего комфорта и безопасности. В частных владениях для освещения дома или земельного участка или в промышленной сфере, например, для освещения земельного участка фирмы везде можно быстро установить и ввести в эксплуатацию эти галогенные сенсорные источники света. Галогенные сенсорные источники света HS 150, HS 300 и HS 500, управляемый микропроцессором, оснащены двумя пиросенсорами 120°, которые регистрируют невидимое тепловое излучение движущихся объектов (людей, животных и т.д.).

Регистрируемое теплоизлучение преобразуется электронным способом в сигнал, который вызывает включение светильника. Через препятствия, такие как, например, стены или стекло теплоизлучение не распознается. Благодаря двум пиросенсорам достигается угол обнаружения равный 240° при угле открытия в 180°.

Зона обнаружения составляет примерно

- HS 150 = ок. 300 м²
- HS 300 = ок. 300 м²
- HS 500 = ок. 800 м²

Радиус действия сенсора:

- HS 150 = макс. 12 м
- HS 300 = макс. 12 м
- HS 500 = макс. 20 м

Примечание: Для обеспечения надежной работы сенсор следует монтировать так, чтобы проводилась регистрация движущихся мимо объектов, а также исключать все заграждающие объекты (например, деревья, стены и т.д.).

Монтаж ① – ⑦

Место, в котором производится монтаж, должно быть удалено от другого светильника на расстояние, составляющее не менее, чем 50 см, чтобы предотвратить ошибочное включение системы в результате отдачи тепла. Для обеспечения радиуса действия сенсора в 12/20 м, монтажная высота должна составлять примерно 2 метра. Устанавливать прибор на твердую поверхность во избежание ошибочного включения.

- Сетевой провод состоит из 2 или 3 жил:
- L** = фаза (обычно черного или коричневого цвета)
- N** = нулевой провод (чаще всего синий)
- PE** = провод заземления (зеленый/желтый) 

Примечание: Вследствие неправильного присоединения проводов может произойти короткое замыкание в светильнике

или в распределительном ящике с предохранителями. В таком случае рекомендуется проверить провода и заново подключить их. При необходимости в провод присоединения к сети может быть вмонтирован выключатель для включения и выключения сетевого тока.

Подключение открытой проводкой

Для подключения открытой проводкой предусмотрены две наклейки, расположенные на монтажной плате ②. Согнуть одну из двух накладок. Закрывать отверстие для кабеля в монтажной плате уплотнителем. Пробить его и провести кабель. Когда кабель проведен, можно прикрутить монтажную плату винтами и выполнить подключение

Эксплуатация ⑨

Все функции можно установить при снятой декоративной бленде.

Регулировка времени

(время включения галогенного сенсорного светильника от 10 сек. до 15 мин.).
Установив регулятор на 1 = мин. время освещения (ок. 10 сек.)
Установив регулятор на 6 = макс. время (ок. 15 мин.)
При регистрации движения в зоне обнаружения активируется функция времени включения.

Установка сумеречного включения

(Порог срабатывания светильника 2 – 2000 лк)
Регулятор, установленный на цифру 1 = включается режим дневного освещения (ок. 2000 лк).
Регулятор, установленный на цифру 6 = включается режим сумеречного освещения (ок. 2 лк).

Внимание:

По причине большого радиуса действия сенсора при основном положении зоны обнаружения объекта, нагретые солнечными лучами, могут вызывать нежелательное переключение сенсорного источника света (например, машины).

Поэтому мы рекомендуем устанавливать зону обнаружения при сумеречном освещении.

Самодиагностика

После монтажа настенных держателей и подключения к сети можно снова включить сенсорный галогенный источник света. При этом электроника выполняет в течение 1 минуты самодиагностику. После этого сенсор активен.

Установка радиуса действия / регулировка ⑩

При необходимости можно оптимизировать зону обнаружения. Имеющиеся в комплекте полусферические заслонки предназначены для заслона сегментов линзы, т.е. для уменьшения радиуса действия для каждого случая. Таким образом можно исключить ненужное включение светильника, вызванное например, проезжающими машинами или проходящими пешеходами, и целенаправленно контролировать участки, представляющие собой опасные зоны. Требуемая

(см. примеры ⑪)

форма придается полусферическим заслонкам благодаря горизонтальным и вертикальным перфорационным линиям, по которым можно отрывать или отрезать ножницами. После снятия декоративной бленды 4, заслонки подвешиваются в верхней зоне сенсорной линзы. После этого снова устанавливается декоративная бленда, которая фиксирует полусферические заслонки.



Путем поворота сенсорного корпуса на ± 80° ③ можно также производить точную настройку..

Эксплуатация и уход

Он не предназначен для специальной сигнализации при взломе, т.к. не защищен от несанкционированного доступа. Погодные условия могут влиять на работу сенсорного галогенного источника света. При сильных порывах ветра, метели, дожде, граде может произойти ошибочное включение

источника света, поскольку сенсор не может отличать резкие перепады температуры от источника тепла. Загрязнения на линзе обнаружения можно удалять влажным сушком (не используя моющее средство).

Технические данные

Сенсорный галогенный источник света	HS 150	HS 300	HS 500
Мощность:	макс. 150 Ватт	макс. 300 Ватт	макс. 500 Ватт
Дополнительно включаемая мощность (HS 150):			
	Лампы накаливания, макс. 800 Вт при 230 В AC	–	–
	Люминесцентные лампы, макс. 400 Вт при cos φ = 0,5, индуктивная нагрузка при 230 В AC		
	4 x макс. по 58 Вт, C ≤ 88 μF при 230 В AC ^{*)}		
Монтаж:	230 – 240 В	230 – 240 В	230 – 240 В
Угол обнаружения сенсора:	240° при угле открытия 180°	240° при угле открытия 180°	240° при угле открытия 180°
Диапазон движения сенсорного блока:	± 80°	± 80°	± 80°
Диапазон движения светильника:	по горизонтали ± 40° по вертикали + 110° до - 40°	по горизонтали ± 40° по вертикали + 110° до - 40°	по горизонтали ± 40° по вертикали + 110° до - 40°
Время включения:	10 сек. – 15 мин.	10 сек. – 15 мин.	10 сек. – 15 мин.
Сумеречное включение:	2 – 2000 лк	2 – 2000 лк	2 – 2000 лк
Радиус действия сенсора:	макс. 12 м	макс. 12 м	макс. 20 м
Вид защиты:	IP 44	IP 44	IP 44
Вес:	1060 г	1766 г	1782 г
Проецированная поверхность излучателя (прим. данные):	240 см ²	387 см ²	448 см ²
Температурный диапазон:	- 20 °C до + 50 °C	- 20 °C до + 50 °C	- 20 °C до + 50 °C

^{*)} Люминесцентные лампы, энергосберегающие лампы, СИД-лампы с электронным ЭПП (Общая емкость всех подключенных предвключенных приборов ниже указанного значения).

Нарушения работы

Нарушение	Причина	Устранение
Сенсорный галогенный источник света без напряжения	<ul style="list-style-type: none"> ■ Дефект предохранителя, не включен, неисправность провода ■ Короткое замыкание 	<ul style="list-style-type: none"> ■ Заменить предохранитель, включить сетевой выключатель; проверить провод индикатором напряжения ■ Проверить соединения
Сенсорный галогенный источник света не включается	<ul style="list-style-type: none"> ■ При дневном, сумеречном режиме установлен на ночной режим ■ Лампа накаливания неисправна ■ Выключен сетевой выключатель ■ Дефект предохранителя ■ Неправильно установлена зона обнаружения 	<ul style="list-style-type: none"> ■ Произвести новую регулировку ■ Заменить лампу накаливания ■ Включить светильник ■ Заменить предохранитель, при необходимости проверить соединения ■ Произвести новую регулировку
Сенсорный галогенный источник света не выключается	<ul style="list-style-type: none"> ■ Имеется постоянное движение в зоне обнаружения 	<ul style="list-style-type: none"> ■ Проверить зону и, при необходимости, произвести новую регулировку или установку заслонок
Сенсорный галогенный источник света постоянно переключается	<ul style="list-style-type: none"> ■ В зоне обнаружения находятся животные 	<ul style="list-style-type: none"> ■ Повернуть сенсор выше или изменить положение заслонок; оградить зону или изменить положение заслонок
Сенсорный галогенный источник света включается произвольно	<ul style="list-style-type: none"> ■ В зоне обнаружения происходит постоянное движение деревьев и кустов ■ Включается в результате движения автомашин на дороге ■ Резкий перепад температуры в результате изменения погоды (ветер, дождь, снег) или потока воздуха из вентиляционной щели, открытых окон ■ Сенсорный галогенный источник света колеблется (движется), например, при порывах ветра или сильных осадках 	<ul style="list-style-type: none"> ■ Изменить зону ■ Изменить зону ■ Изменить зону, место монтажа перенести на другое место ■ Установить сенсорный галогенный источник света на прочную поверхность

CE Сертификат соответствия

Этот продукт отвечает требованиям директивы по низковольтному оборудованию 2006/95/EG, директивы по ЭМС 2004/108/EG, директивы RoHS 2002/95/EG.

Гарантийные обязательства

Данное изделие производства STEINEL было с особым вниманием изготовлено и испытано на работоспособность и безопасность эксплуатации соответственно действующим инструкциям, а потом подвергнуто выборочному контролю качества. Фирма STEINEL гарантирует высокое качество и надежную работу изделия.

Гарантийный срок эксплуатации составляет 36 месяцев со дня продажи изделия. Фирма обязуется устранить недостатки, которые возникли в результате недоброкачественности материала или вследствие дефектов конструкции. Дефекты устраняются путем ремонта изделия либо заменой неисправных деталей по усмотрению фирмы. Гарантийный срок эксплуатации не распространяется на повреждения, возникшие в результате износа деталей, и на повреждения и недостатки, возникшие в результате ненадлежащих эксплуатации и ухода. Фирма не несет ответственности за повреждения предметов третьих лиц, вызванных эксплуатацией изделия.

Гарантия предоставляется только в том случае, если изделие в собранном и упакованном виде с кратким описанием неисправности было отправлено вместе с приложенным кассовым чеком или квитанцией (с датой продажи и печатью торгового предприятия), по адресу сервисной мастерской.

Ремонтный сервис:

По истечении гарантийного срока или при наличии неполадок, исключая гарантию, наше сервисное предприятие предлагает свои услуги. В таких случаях, просим отправлять изделие в упакованном виде в ближайшую сервисную мастерскую.

36 месяцев
Гарантия