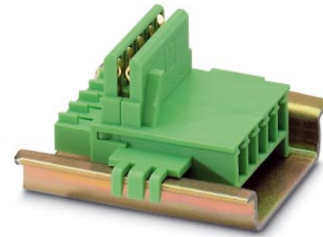

ME 22,5 TBUS 1,5/ 5-ST-3,81 GN

Artikelnummer: 2707437

<http://eshop.phoenixcontact.de/phoenix/treeViewClick.do?UID=2707437>

Grundgehäuse, Farbe: grün

Kaufmännische Daten

EAN	4017918911928
VPE	50 Stück
Zolltarif	85472000
Gewicht/Stück	0,00548 KG
Katalogseitenangabe	Seite 233 (NTK-2008)

ProdukthinweiseWEEE/RoHS konform seit:
01.01.2003

<http://download.phoenixcontact.de>
Bitte beachten Sie, dass die hier angegebenen Daten dem Online-Katalog entnommen sind. Die vollständigen Informationen und Daten entnehmen Sie bitte der Anwenderdokumentation. Es gelten die Allgemeinen Nutzungsbedingungen für Internet-Downloads.

Technische Daten**Allgemein**

Farbe	grün
-------	------

Maße / Pole

Bauhöhe	20 mm
---------	-------

Technischen Daten

Anschluss gemäß Norm	CUL
Nennspannung U_N	150 V

Nennstrom I_N	8 A
Indikator1	CUL1
Brennbarkeitsklasse nach UL 94	V0

Approbationen



Approbationen CUL, UL

CUL

Nennspannung U_N	150 V
Nennstrom I_N	8 A

UL

Nennspannung U_N	150 V
Nennstrom I_N	8 A

Zeichnungen

Maßzeichnung

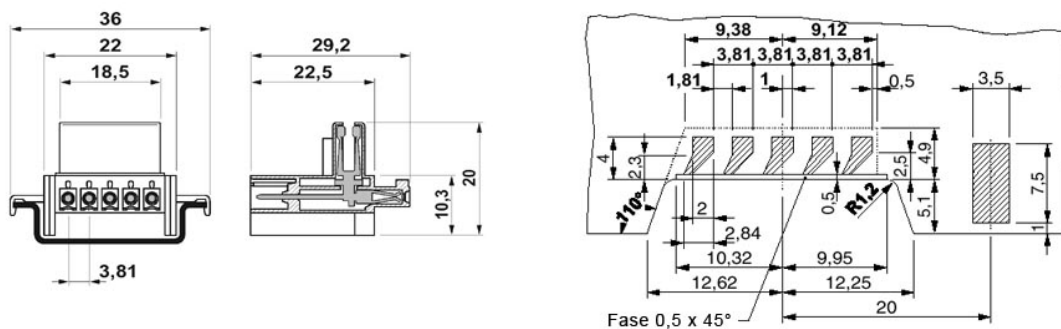

Detailmaßbild der Tragschienen-Busverbinder-Kontaktpads

Adresse

PHOENIX CONTACT GmbH & Co. KG
Flachmarktstr. 8
32825 Blomberg, Germany
Tel +49 5235 3 00
Fax +49 5235 3 41200
<http://www.phoenixcontact.com>



© 2008 Phoenix Contact
Technische Änderungen vorbehalten