

Halterung - EV-T2CCS-PARK - 1624153

Bitte beachten Sie, dass die hier angegebenen Daten dem Online-Katalog entnommen sind. Die vollständigen Informationen und Daten entnehmen Sie bitte der Anwenderdokumentation. Es gelten die Allgemeinen Nutzungsbedingungen für Internet-Downloads.
(<http://phoenixcontact.de/download>)



Halterung für Fahrzeug-Ladestecker als Parkposition an Ladestationen (EVSE), CCS Typ 2, IEC 62196-3

Artikelbeschreibung

Halterung für Fahrzeug-Ladestecker als Parkposition an Ladestationen für die Elektromobilität (EVSE)



Kaufmännische Daten

Verpackungseinheit	1 STK
GTIN	 4 055626 242873
GTIN	4055626242873
Gewicht pro Stück (exklusive Verpackung)	0,140 kg
Gewicht pro Stück (inklusive Verpackung)	0,180 kg
Zolltarifnummer	85389099
Herkunftsland	Deutschland
Verkaufsschlüssel	Q1 - Elektromobilität

Technische Daten

Produktdefinition

Produkttyp	Halterung für Fahrzeug-Ladestecker als Parkposition an Ladestationen (EVSE)
Normen/Bestimmungen	IEC 62196-3
Ladestandard	CCS Typ 2
Lademodus	Mode 4
Art des Ladestroms	DC

Maße

Höhe	118 mm
Breite	75 mm
Tiefe	54 mm

Halterung - EV-T2CCS-PARK - 1624153

Technische Daten

Maße

Bohrmaße	60 mm x 103 mm
----------	----------------

Umgebungsbedingungen

Umgebungstemperatur (Betrieb)	-30 °C ... 50 °C
Umgebungstemperatur (Lagerung/Transport)	-40 °C ... 80 °C
Schutzart	IP54

Mechanische Eigenschaften

Fixierung des Fahrzeug-Ladesteckers	Mit Rasthaken für Verriegelungskontur
Entnahme des Fahrzeug-Ladesteckers	Anheben und Ziehen
Erkennung des Fahrzeug-Ladesteckers	Auf Anfrage

Montage

Mögliche Montagepositionen	Vorderwandmontage
Einschränkungen der Montageposition	Nur Frontneigung 0 bis 45 Grad möglich, siehe Abbildung
Durchmesser Befestigungsbohrung	6,00 mm (ø)

Design

Farbe Gehäuse	schwarz
Kundenvariationen	Auf Anfrage

Material

Material	Kunststoff
----------	------------

Environmental Product Compliance

China RoHS	Zeitraum für bestimmungsgemäße Verwendung: unbegrenzt = EFUP-e
	Keine Gefahrstoffe über den Grenzwerten

Zeichnungen

Schemazeichnung

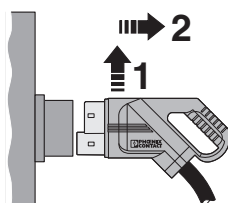

Der aufgehängte DC-Fahrzeug-Ladestecker wird in der Halterung angehoben, löst sich damit aus dem integrierten Rasthaken und kann dann herausgezogen werden.

Maßzeichnung

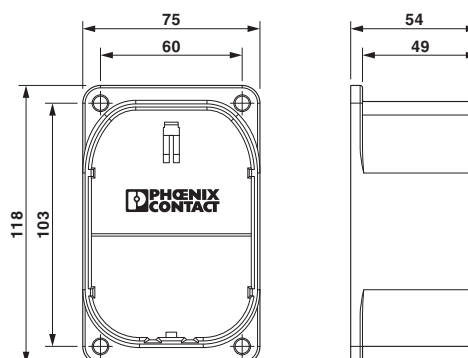

Maßzeichnung

Halterung - EV-T2CCS-PARK - 1624153

Klassifikationen

eCl@ss

eCl@ss 4.0	272607xx
eCl@ss 4.1	27260701
eCl@ss 5.0	27260701
eCl@ss 5.1	27059110
eCl@ss 6.0	27279220
eCl@ss 7.0	27061801
eCl@ss 8.0	27440208
eCl@ss 9.0	27144792

ETIM

ETIM 2.0	EC000241
ETIM 3.0	EC002061
ETIM 4.0	EC002061
ETIM 5.0	EC002839
ETIM 6.0	EC002839

UNSPSC

UNSPSC 6.01	30211923
UNSPSC 7.0901	39121522
UNSPSC 11	39121522
UNSPSC 12.01	39121522
UNSPSC 13.2	39121522