

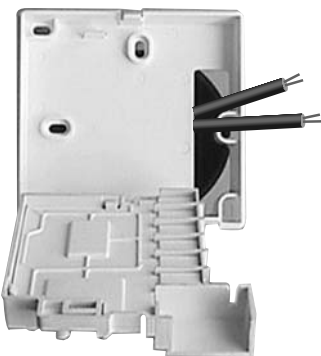

Fr Thermostat d'ambiance à membrane
De Raumthermostat mit Membran
Eng Gas bellow roomthermostat

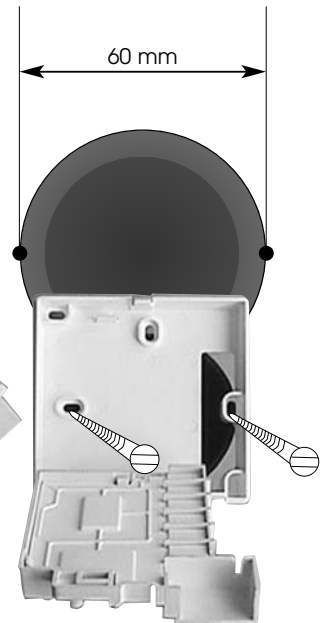

- Limitation de la plage de température
- Bereichseinstellungsstifte
- Limitation of temperature range
- Limitazione del campo di temperatura
- Limitación de escala de temperatura
- Δυνατότητα περιορισμού του εύρους ρύθμισης θερμοκρασίας.
- Säätöalueen rajoitus
- Begränsning av temperaturinställningen
- Begrenzing van het temperatuurbereik
- Ograniczenie zakresu temperatury
- Vymezení rozsahu teplot

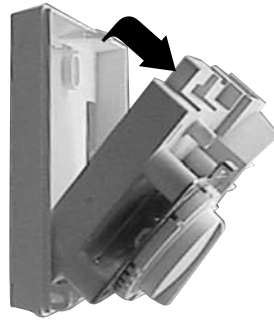
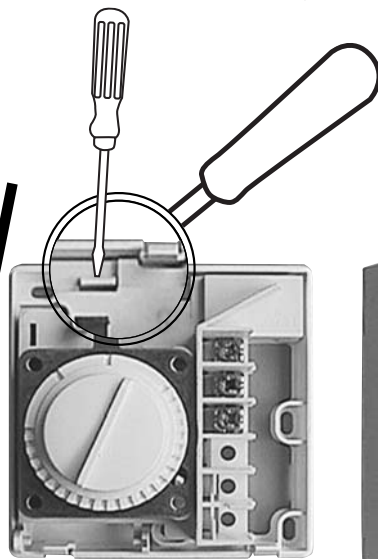
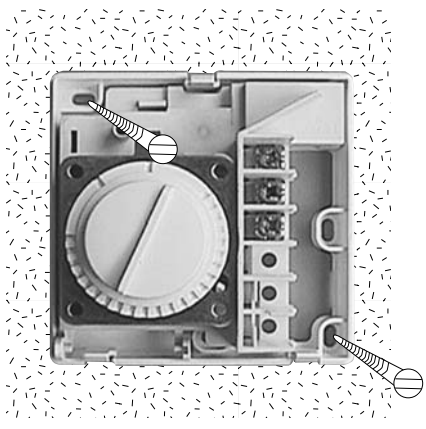
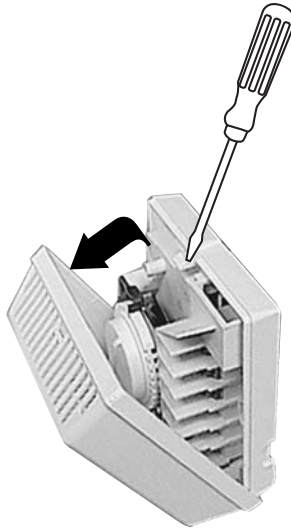
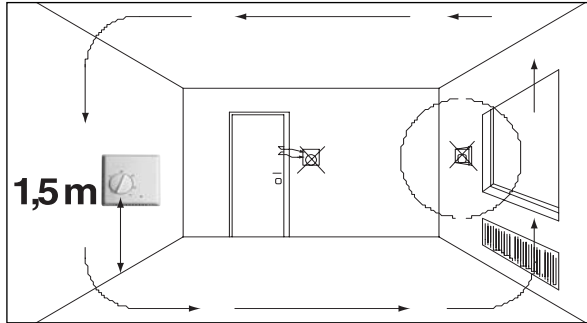
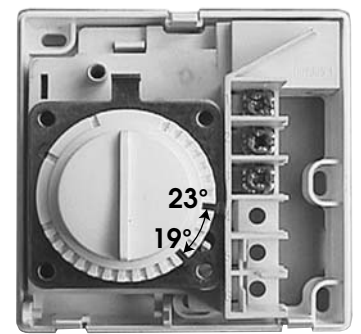
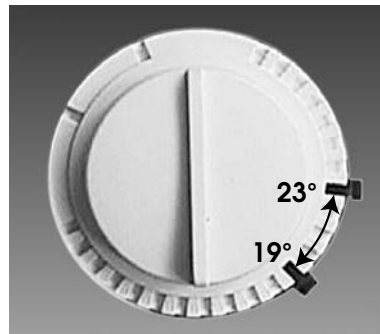

Caractéristiques techniques. / Technische Daten. /
Technical specifications. / Dati Tecnici. /
Características técnicas. / Τεχνική περιγραφή. /
Teknisel tiedot. / Teknisk specifikation. /
Technische specificaties. / Dane techniczne. /
Technické parametry.

+8°C > T > +30°C
 $\Delta T = 0,8^\circ K$
 IP 30

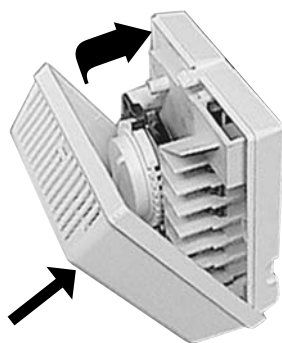
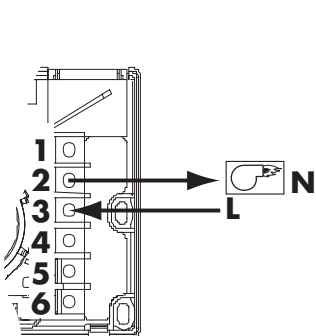



Flash

Fr Thermostat d'ambiance à membrane

De Raumthermostat mit Membran

Eng Gas bellow roomthermostat

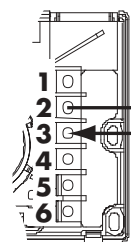
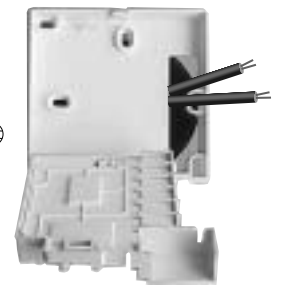
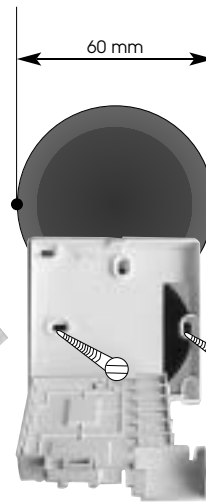
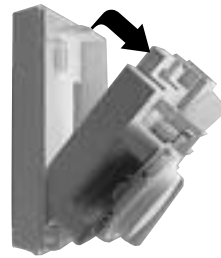
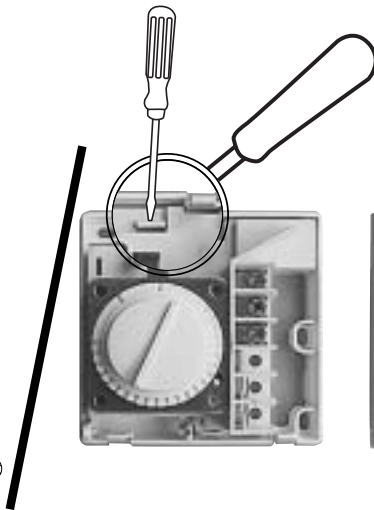
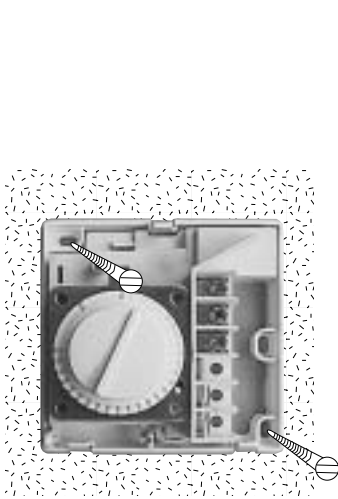
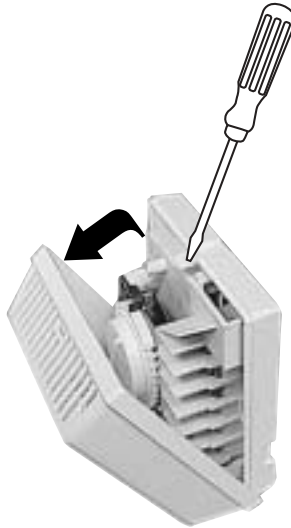
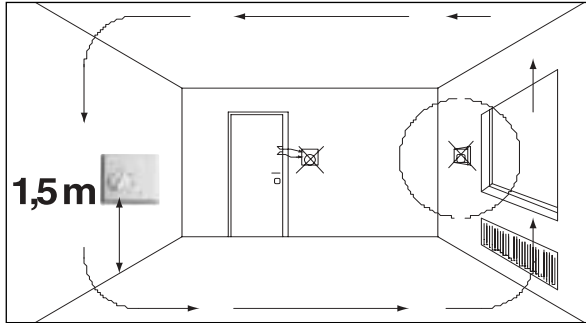

Ref. 54183

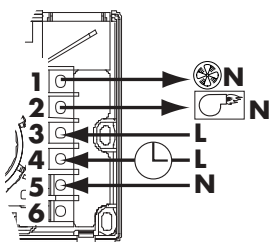

Ref. 54184

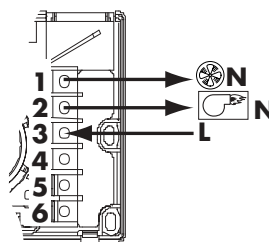

Ref. 54185
54186

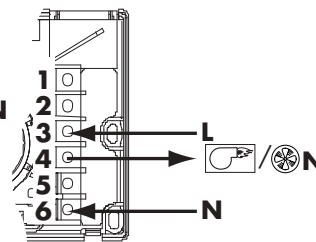

Ref. 54187

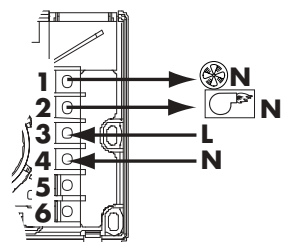

Ref. 54188

- Limitation de la plage de température
- Bereichseinstellungsstufe
- Limitation of temperature range
- Limitazione del campo di temperatura
- Limitación de escala de temperatura
- Δυνατότητα περιορισμού του εύρους ρύθμισης θερμοκρασίας.
- Säätöalueen rajoitus
- Begränsning av temperaturinställningen
- Begrenzing van het temperatuurbereik
- Ograniczenie zakresu temperatury
- Vymezení rozsahu teplot

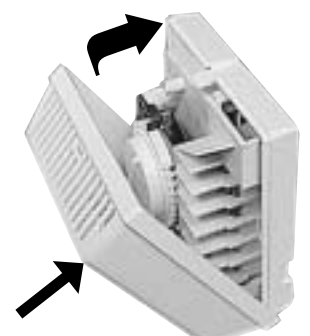
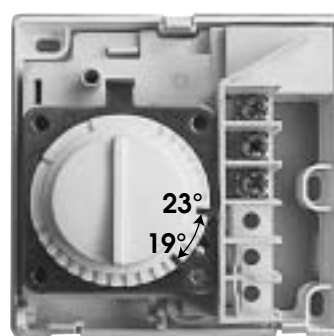
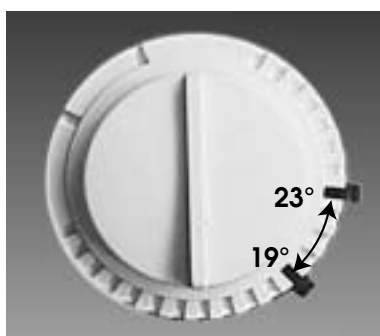

Fr	Thermostat d'ambiance à membrane
54183 :	avec contact à fermeture
54184 :	avec contact inverseur, interrupteur marche/arrêt, entrée horloge pour abaissement de température et voyant.
54185 :	avec contact inverseur
54186 :	avec contact inverseur et interrupteur marche/arrêt.
54187 :	avec contact inverseur, interrupteur chauffage / air conditionné et voyant
54188 :	avec contact inverseur, interrupteur marche/arrêt et voyant.

Eng	Gas bellow room thermostat
54183 :	with normally open contact.
54184 :	with changeover contact, ON/OFF switch, programmable setpoint reduction by means of separate timer and heating indicator.
54185 :	with changeover contact
54186 :	with changeover contact and ON/OFF switch
54187 :	with changeover contact, heating / air conditioning switch and heating indicator
54188 :	with changeover contact, ON/OFF switch and heating indicator.

Esp	Termostato ambiente con membrana
54183 :	con contacto cerrado
54184 :	con contacto conmutado, interruptor marcha/descanzo, entrada de programación para reducción de temperatura y indicador de calefacción.
54185 :	con contacto conmutado.
54186 :	con contacto conmutado y interruptor marcha/descanzo.
54187 :	con contacto conmutado, interruptor calefacción / aire acondicionado y indicador.
54188 :	con contacto conmutado, interruptor marcha/descanzo y indicador de calefacción.

Fin	Kalvo huone termostaatti
54183 :	sulkeutuvalla koskettimella.
54184 :	vaihtokoskettimella, PÄÄLLE / POIS kytkin, asetettavalla lämpötilan alennuksella erillisellä kello- tai käyttökytkimellä ja lämmityksen merkkivalo.
54185 :	vaihtokoskettimella
54186 :	vaihtokoskettimella ja PÄÄLLE / POIS kytkin.
54187 :	vaihtokoskettimella, lämmityksen/ilmastoinnin kytkin ja lämmityksen merkkivalo
54188 :	vaihtokoskettimella, PÄÄLLE / POIS kytkin ja lämmityksen merkkivalo.

Ne	Membraan kamerthermostaat
54183 :	Met n.o. kontakt
54184 :	Met omschakelkontakt, AAN/UIT schakelaar, programmeerbare nachrverlaging d.m.v. een tijdschakelklok en indicatielampje.
54185 :	Met omschakelkontakt.
54186 :	Met omschakelkontakt en AAN/UIT schakelaar.
54187 :	Met omschakelkontakt, "verwarmen/koelen" schakelaar en indicatielampje.
54188 :	Met omschakelkontakt, AAN/UIT schakelaar en "verwarming aan" indicatielampje.

Tch	Membránový pokojový termostat
54183 :	se spínacím kontaktem
54184 :	s přepínacím kontaktem, vypínačem ZAP/VYP, programovatelným nastavením snížení teploty pomocí oddělených spínacích hodin a indikací provozu topení
54185 :	s přepínacím kontaktem
54186 :	s přepínacím kontaktem a vypínačem ZAP/VYP
54187 :	s přepínacím kontaktem, přepínačem topení/klimatizace a indikací provozu topení
54188 :	s přepínacím kontaktem, vypínačem ZAP/VYP a indikací provozu topení.

De	Membran Raumthermostat
54183 :	mit Schliesser
54184 :	mit Wechsler, Ein/Aus Handschalter, Schaltuhreingang zum Temperaturabsenken und Kontrollampe
54185 :	mit Wechsler
54186 :	mit Wechsler und Ein/Aus Handschalter.
54187 :	mit Wechsler Kontakt, Heizung / Klimaanlage Handschalter und Kontrollampe
54188 :	mit Wechsler, Ein/Aus Handschalter und Kontrollampe.

It	Termostato ambiente a membrana.
54183 :	contatto chiuso
54184 :	contatto in deviazione, interruttore ON - OFF, entrata prevista per la riduzione della temperatura e LED luminoso.
54185 :	contatto in deviazione
54186 :	contatto in deviazione e interruttore ON - OFF
54187 :	contatto in deviazione, interruttore Riscaldamento / Condizionamento e LED luminoso
54188 :	contatto in deviazione, interruttore ON - OFF e LED luminoso.

Gr	Θερμοστάτης χώρου με καπούλα αερίου
54183 :	με ανοιχτή επαφή
54184 :	με μεταγωγική επαφή, διακόπτη ON/OFF, προγραμματιζόμενη μείωση θερμοκρασίας ρύθμισης από ξεχωριστό χρονοδιακόπτη και ένδειξη απαίτησης θέρμανσης.
54185 :	με μεταγωγική επαφή.
54186 :	με μεταγωγική επαφή και διακόπτη ON/OFF.
54187 :	με μεταγωγική επαφή, διακόπτη θέρμανσης / κλιματισμού και ένδειξη απαίτησης θέρμανσης.
54188 :	με μεταγωγική επαφή, διακόπτη ON/OFF και ένδειξη απαίτησης θέρμανσης.

Swe	Gas membran rumstermostat
54183 :	med normalt öppna kontakt
54184 :	med växlande kontakt, ON/OFF omkopplare, programmerbar sänkning med separat timer och indikering värme.
54185 :	med växlande kontakt
54186 :	med växlande kontakt och ON/OFF
54187 :	med växlande kontakt, omkopplare värme / lufkonditionering, indikering värme
54188 :	med växlande kontakt, ON/OFF omkopplare och indikering värme.

Pol	Termostat mieszkowy
54183 :	Z normalnie otwartym stykiem ,
54184 :	Ze stykiem przelącznym , przelącznikiem ZAL./ WYL. , z możliwością podłączenia oraz ze wskaźnikiem działania termostatu Zegara zewnętrznego do załączania obniżania temperatury ,
54185 :	Ze stykiem przelącznym
54186 :	Ze stykiem przelącznym oraz przelącznikiem ZAL./ WYL. ,
54187 :	Ze stykiem przelącznym , przelącznikiem ogrzewanie / wentylacja oraz ze wskaźnikiem działania termostatu ,
54188 :	Ze stykiem przelącznym , przelącznikiem ZAL./ WYL. oraz ze wskaźnikiem działania termostatu .

Caractéristiques techniques. / Technische Daten. / Technical specifications. / Dati Tecnici. / Características técnicas. / Τεχνική περιγραφή. / Tekniset tiedot. / Teknisk specifikation. / Technische specificaties. / Dane techniczne. / Technické parametry.

+8°C > T > +30°C

ΔT = 0,8°K

Ref. 54183 : — / — 10 A/250V

Ref. 54184/54185/54186/54187/54188 : — / — 10 A/250V

IP 30